

ΔΟΚΙΜΕΣ ΤΡΑΚΤΕΡ · ΕΠΙΣΗΜΕΣ · ΑΝΕΞΑΡΤΗΤΕΣ · ΜΟΝΑΔΙΚΕΣ

Εντυπώσεις οδήγησης · Διαχείριση κόστους · Τεχνικά · Κτηνοτροφία · Οχήματα

Μάρτιος 2016 ISSN 2241 9438

profi

MERCEDES-BENZ VITO



Ένα αστέρι στη γη των επαγγελματικών οχημάτων

www.profi.gr

ΕΠΙΣΗΜΕΣ ΤΡΑΚΤΕΡ ΓΙΑ ΓΡΟΙΚΑ ΜΗΧΑΝΗΜΑΤΑ

Δωρεάν με την Agrenda ή αυτοτελώς με 4 ευρώ

Fendt 1050 Vario

Σελίδα 30

Case IH Puma 175 CVX



Με δύναμη και οικονομία κεντάει στο χωράφι Σελίδα 14

Συνέντευξη Paolo Tencone



Τώρα, σέρβις τρακτέρ εξ αποστάσεως Σελίδα 40

Λιπασματοδιανομέας Bogballe M2W



Σταθερή μοιρασιά χωρίς να «διπλορίχνει» Σελίδα 28

ΣΥΜΠΑΓΗΣ ΤΕΧΝΟΛΟΓΙΑ



Agroplus F/S/V.

Μοναδική Ευελιξία και Προσαρμοστικότητα
για τις Ειδικές Καλλιέργειες.



Αθήνα: Λεωφ. Αθηνών 169, τηλ.:
210 3479700

Θεσσαλονίκη: 5ο χλμ. Ε.Ο.
Θεσσαλονίκης-Κατερίνης,
Καλοχώρι, τηλ.: 2310 751770



ΘΕΟΧΑΡΑΚΗΣ Α.Ε.

Τα 20 μοντέλα Agroplus F/S/V είναι φτιαγμένα για να λειτουργούν σε στενές καλλιέργειες με την επιπρόσθετη ικανότητα να στρίβουν σε μόλις 3,4μ. Επιπλέον, όλα τα μοντέλα έχουν 3κylίνδρους και 4κylίνδρους 50F κινητήρες Euro III, με intercooler, οι οποίοι αποδίδουν από 60 έως 110 ίππους. Το Αυτόματο Σύστημα Ελέγχου 4κίνησης (HRT) εγγυάται τη μέγιστη απόδοση. Με ακόμα πιο βελτιωμένη ηχομόνωση καμπίνας (μείωση εξωτερικού θορύβου κατά 3dbA) και νέο Σύστημα Κλιματισμού, το "περιβάλλον εργασίας" φτάνει στα υψηλότερα επίπεδα άνεσης και παραγωγικότητας. Συμπεριλαμβάνοντας το πακέτο, με τα δορυφορικά συστήματα "ακρίβειας καλλιέργειας" VMS και Guardian, τα Τρακτέρ Agroplus F/S/V αποκτούν μία άνευ προηγουμένου τεχνολογική υπεροχή.

Συνιστάται η χρήση αυθεντικών λιπαντικών και Αντιψυκτικών.



Η DEUTZ-FAHR είναι μία μάρκα της SAME DEUTZ-FAHR
deutz-fahr.com



Αγαπυτέ αναγνώστη



Γιάννης Πανάγος
Εκδότης Διευθυντής



Γιώργος Κοντονίης
Υπεύθυνος δοκιμών

Η αβεβαιότητα των ημερών είναι μεγάλη, ωστόσο οι καλοί προχωρούν. Αυτή είναι η αίσθηση που αποκομίζει κανείς από τις συζητήσεις με τους καλλιεργητές και φυσικά με τους συντελεστές της αγοράς αγροτικών μηχανημάτων. Ο μήνας των αγροτικών μπλόκων πήγε πίσω, όπως ήταν φυσικό, τις συζητήσεις που άνοιξαν στην Agrotica, τις τελευταίες μέρες όμως το αγοραστικό ενδιαφέρον έχει επανέλθει και οι επισκέψεις στους τοπικούς αντιπροσώπους είναι όλο και πιο πυκνές. Βέβαια, η ανησυχία για τα μέτρα (ασφαλιστικό – φορολογία) που έρχονται από τη μια και η έλλειψη ρευστότητας από την άλλη, κάνουν τους υποψήφιους αγοραστές (αγρότες) όλο και πιο αναποφάσιτους, συχνά δε και πιο σκληρούς στη διαπραγμάτευση.

Αν υπάρχει ένας επιμέρους κλάδος βάσει του οποίου μπορούν να βγουν κάποια συμπεράσματα είναι αυτός των παρελκόμενων αγροτικών μηχανημάτων, ο οποίος αναμφίβολα βρίσκεται σε πολύ χαμηλότερα επίπεδα πωλήσεων σε σχέση με την αντίστοιχη περυσινή περίοδο, υπάρχει όμως μια μεγάλη κινητικότητα την τελευταία εβδομάδα που μπορεί να διορθώσει

κάπως την κατάσταση. Ο Φλεβάρης πάντως μπορεί να χαρακτηριστεί και «ναυάγιο» για τις πωλήσεις παρελκόμενων. Αναφέρεται χαρακτηριστικά πως σε έναν μήνα που συγκεντρώνει συνήθως το 1/3 των πωλήσεων ολόκληρης της χρονιάς και που για τις σπαρτικές μπορεί να φθάσει στα 50 καινούργια μηχανήματα, φέτος είναι αμφίβολο αν έχουν πουληθεί 10 σπαρτικές. Για τα τρακτέρ ούτε συζήτηση, αφού όλοι περιμένουν τα καινούργια προγράμματα και όπως δείχνουν τα πράγματα το 2016 δύσκολα θα βγουν προγράμματα.

Οι καθυστερήσεις στις προκηρύξεις των προγραμμάτων είναι λίγο - πολύ αναμενόμενες, αυτό όμως που διαφοροποιεί κατά πολύ φέτος το επενδυτικό ενδιαφέρον των συντελεστών του αγροτικού χώρου είναι η ασφυκτική κατάσταση από πλευράς ρευστότητας, η ανησυχία για τα πρόσθετα βάρη που έρχονται, κυρίως από τα κυβερνητικά μέτρα για το ασφαλιστικό και η περιορισμένη πρόσβαση στην τραπεζική χρηματοδότηση. Η Κάρτα του Αγρότη, που διαθέτει ήδη από τα καταστήματά της η Τράπεζα Πειραιώς και για την οποία έχουν εκδηλώσει ενδιαφέρον και άλλες εμπορικές τράπεζες, κατ'

αρχήν βασίζεται στην προεξόφληση των κοινοτικών ενισχύσεων (στην ουσία αντικαθιστά το Άνοιχτο Δάνειο Αγρότη – ΑΔΑ), έρχεται να λύσει μεταξύ άλλων και θέματα εισπραξιμότητας για καταστάματα αγροτικών εφοδίων και δεν συνιστά επί της ουσίας πρόσθετη χρηματοδότηση.

Την ίδια στιγμή, οι προσδοκίες για τον τρόπο με τον οποίο θα κινηθεί φέτος η αγορά στα περισσότερα αγροτικά προϊόντα δεν είναι οι καλύτερες. Στο σκληρό σιτάρι, το οποίο σαν καλλιέργεια έχει εξασφαλίσει τη μερίδα του λέοντος (σε εκτάσεις), οι προβλέψεις δείχνουν ότι θα κινηθεί πολύ κάτω από τις περυσινές τιμές παραγωγού, ενώ στο καλαμπόκι και το βαμβάκι οι καλλιεργητές κινούνται με βαριά καρδιά.

Και μόνο το γεγονός ότι υπό τις παρούσες δύσκολες περιστάσεις, δηλαδή με την Ελληνική Βιομηχανία Ζάχαρης σε κακά χάλια και τους τευλοκαλλιεργητές απλήρωτους για τις περυσινές παραδόσεις, τα τεύελα κερδίζουν σε καλλιεργήσιμη έκταση (ενδέχεται να ξεπεράσουν τα 100.000 στρέμματα από 55.000 στρέμματα πέρσι), αυτό κάτι δείχνει.

Η ομάδα του Profi

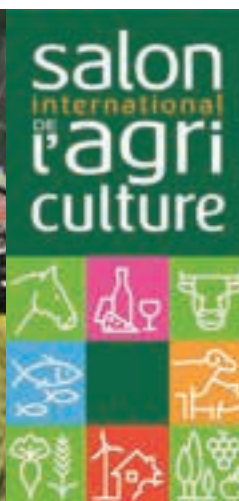

Η καρδιά της γεωργίας χτυπά στο Παρίσι

Κτηνοτροφία και υψηλή τεχνολογία στη γεωργία ενώνουν τις δυνάμεις τους από 27 Φεβρουαρίου έως και 6 Μαρτίου στα πλαίσια της έκθεσης Salon d' Agriculture (SIA) 2016 στο Παρίσι, όπου συγκεντρώνει πλήθος κόσμου. Στο επίκεντρο τίθενται όλες οι εξελίξεις για την άμεση αγορά ή ανοικτήσχη τρακτέρ και αλωνιστικών μέσω διαδικτύου καθώς για τις ψηφιακές υπηρεσίες που κάνουν ευκολότερη τη ζωή των παραγωγών. Πληροφορίες: <https://en.salon-agriculture.com/>



Case IH Puma 175 CVX

Σελίδα **14**

Όταν την περσινή σεζόν ρίξαμε μια ματιά στη νέα γενιά Puma, γιατί θέλαμε να είμαστε οι πρώτοι που θα ανακαλύψουμε τι ετοιμάζουν οι μηχανικοί της Case IH, το συμπέρασμά μας ήταν ότι ο κινητήρας Stage IV ήταν αυτός που θα καθόριζε τον χαρακτήρα του νέου Puma και δεν πέρασε έξω...

Στο τεύχος Μαρτίου του Profi



Σπαρτική MS 8230 MaterMacc:

Εξοπλισμένη με το διεθνές πατενταρισμένο σύστημα διανομής «MagicSem», η υδραυλική σπαστή σπαρτική ακριβείας MS 8230 της MaterMacc, εγγυάται ομαλή σπορά, κρατώντας σταθερό βάθος στο οργωμένο ή στο έδαφος που έχει υποστεί...

Σελίδα **26**



Μια παραδοσιακή εκτροφή βοοειδών

«Εάν μια αγελάδα δεν μου επιτρέπει να την πλησιάσω στο χωράφι, τότε δεν πρόκειται να μείνει πολύ κοντά μας» αναφέρει στο Profi ο ιδιοκτήτης του αρχαιότερου καταχωρημένου καθαρόαιμου κοπαδιού βοοειδών Charolais, Ben Harman...

Σελίδα **34**



Τρακτέρ Fendt 1050 Vario:

Κάποιοι λένε ότι δεν γίνονται θαύματα... Εντούτοις, η Fendt έχει καταφέρει πάλι να φτιάξει κάτι ιδιαίτερο όσον αφορά τόσο το σχέδιο, όσο και τις ικανότητες. όπως το μοντέλο-ναυαρχίδα 1050 με κινητήρα 500 ίππων...

Σελίδα **30**

Δοκιμές μηχανημάτων

Τρακτέρ Case IH Puma 175 CVX.....	14
Φυτευτικές πατάτας Grimme GL 430 & GB 430 ..	20
Καλλιεργητής Vaderstadt Opus 600.....	24
Σπαρτική MaterMacc MS 8230	26
Λιπασματοδιανομέας Bogballe M2W Base	28
Τρακτέρ Fendt Vario 1050.....	30
Χορτοδετική Cicoria 8747S.....	32

Κτηνοτροφικός εξοπλισμός

Σύστημα διαχείρισης βοοειδών	34
------------------------------------	-----------

Συνέντευξη

Paolo Tencone.....	40
--------------------	-----------

Auto

Mercedes Vito van.....	46
------------------------	-----------

Sports

Εκκίνηση στις 20 Μαρτίου για τη Formula 1.....	50
--	-----------

Μόνιμες στήλες

Editorial.....	3
News	6
Κόσμος.....	38
Εταιρικά Νέα.....	42
Τιμοκατάλογοι	52
Πωλήσεις τρακτέρ	60
Μεταχειρισμένα	62
Επιστολές αναγνωστών.....	65
Προσεχώς	66

1.600cc
Turbo diesel
88 ή 114 hp



Vito Van
109 CDI Compact

Από 21.645€*

*Vario 109 CDI Compact (109 CDI) με φορτίο απορρόφησης 1203-1450 g / km, εκτός πόλης 9,2-9,6 l / 100 km, εντός πόλης 7,7-7,9 l / 100 km, συνδυασμένος κύκλος 8,2-8,4 l / 100 km.

Mercedes-Benz Vito. Ανέβασε τον πήχυ.

- Νέος κινητήρας 1.600cc turbo diesel
- Κίνηση στους εμπρός ή πίσω τροχούς, ή με τετρακίνηση
- Service κάθε 40.000χλμ.
- 120kg περισσότερο ωφέλιμο φορτίο

Επισκεφτείτε το Δίκτυο εξουσιοδοτημένων διανομέων Mercedes-Benz και βρείτε τον αξιόπιστο συνεργάτη που ταιριάζει στις ανάγκες σας. www.mercedes-benz.gr/vans.

Mercedes-Benz

Vans. Born to run.



Δίκτυο Εξουσιοδοτημένων Διανομέων Mercedes-Benz

ΑΘΗΝΑ: Α. ΙΣΜΑΗΛΟΣ Α.Ε., Λ. Κορυπίου Βάρης 58, Κορυπί, 210 6022222 ΕΚΚΑ ΑΥΤΟΚΙΝΗΤΑ Α.Ε., Λ. Μαραθώνος 169, Γέρακας, 210 3498000
ΛΑΜΔΑ STAR Α.Ε., Πειραιώς 53 Μοσχάτο, 210 4853500 ΘΕΣΣΑΛΟΝΙΚΗ: Μ. ΙΩΑΝΝΙΔΗΣ Α.Ε.Β.Ε., 8ο χλμ. Θεσ/νίκης - Μουδωνίων, Πυλαία
2310 477020 / 8ο χλμ. Θεσ/νίκης - Αθηνών, Σίνδος, 2310 798913 ΗΡΑΚΛΕΙΟ: MOTORCAR Α.Ε. 2ο χλμ. Ε.Ο. Ηρακλείου - Μοιρών, Ηράκλειο,
2810 543260 ΙΩΑΝΝΙΝΑ: Κ. ΓΚΑΡΤΖΟΝΙΚΑΣ Α.Ε.Β.Ε., 9ο χλμ. Ε.Ο. Ιωαννίνων - Αθηνών, Ιωάννινα, 26510 85205 ΚΑΡΔΙΤΣΑ: Ν. ΒΟΥΡΔΑΣ
και ΥΙΟΙ Α.Ε.Β.Ε., 13ο χλμ. Ε.Ο. Καρδίτσας - Τρικάλων, Καρδίτσα, 24410 84555 ΚΟΖΑΝΗ: Γ. ΚΕΣΙΔΗΣ Α.Ε., 7ο χλμ. Κοζάνης - Πτολεμαΐδας, Κοζάνη,
24610 45541 ΛΑΡΙΣΑ: ΜΟΣΑΣ Α.Ε. 3ο χλμ. Λάρισας - Θεσ/νίκης, Λάρισα, 2410 238911 ΞΑΝΘΗ: Β. Κ. ΙΩΑΝΝΙΔΗΣ Α.Ε.Β.Ε., 3ο χλμ. Ξάνθης - Καβάλας,
Ξάνθη, 25410 64450 ΠΑΤΡΑ: Μ. ΣΙΔΕΡΗΣ Α.Ε., Ν.Ε.Ο. Πατρών - Αθηνών 197 & Διγενή Ακρίτα, Πάτρα, 2610455866 ΡΟΔΟΣ: Α. ΙΣΜΑΗΛΟΣ Α.Ε.,
9ο χλμ. Λακφ. Ρόδου - Λίνδου, Περιοχή Τσαϊρή, Ρόδος, 22410 63550 ΧΑΝΙΑ: MOTORCAR Α.Ε. Εθνάρχου Βενιζέλου & Έλλησ, Χανιά, 28210 71311

Με την ελπίδα ότι δεν θα μείνετε στο δρόμο αυτή την άνοιξη



Το να περνάς δίπλα από έναν αναποδογυρισμένο κοπροδιανομέα που έχει αδειάσει το περιεχόμενό του λόγω του ατυχήματος, σίγουρα δεν είναι ό,τι καλύτερο. Ούτε από πλευράς θεάματος, αλλά ούτε και από μυρωδιά. Ελπίζουμε οι αναγνώστες μας να μην έχουν παρόμοια ατυχήματα με τα μηχανήματά τους, όπως ο Γερμανός χειριστής της φωτογραφίας. Η διαδικασία διάσωσης περιελάμβανε το άδειασμα του βαγονιού και τη βοήθεια δύο φορτωτών που σήκωσαν το μηχανήμα. Περισσότερες πληροφορίες για το διαγωνισμό λεζάντας στη σελ. 65.

Ανέκαμψε η αγορά της Γαλλίας

Οριακή βελτίωση σημείωσε η αγορά των τρακτέρ στη Γαλλία το 2015 μετά την τεράστια πτώση κατά 22%

το 2014, με τις ταξινομήσεις να φτάνουν τις 33.828 μονάδες κυρίως λόγω της ζήτησης για μικρά τρακτέρ οπωρώνων. Αντιθέτως οι άλλες δύο μεγάλες αγορές του κλάδου, Γερμανία (-6,9%) και Μ. Βρετανία (-14,8%), σημείωσαν μεγάλη πτώση.

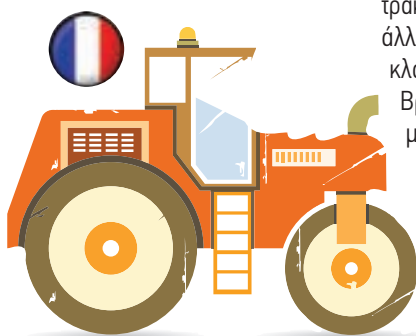

Κάτι κινείται στη γαλλική αγορά τρακτέρ μετά την τρομακτική πτώση του 2014 (-22%).

Καλεντάρι εκδηλώσεων

Εκθέσεις και ημερίδες

18 Μαρτίου 2016 Εκπαιδευτική ημερίδα με θέμα «Αγροτική ανάπτυξη και επένδυση στους νέους αγρότες» στις 18 Μαρτίου 2016, και ώρα 15:00 μ.μ., στην Τρίπολη, στο Πανεπιστήμιο Πελοποννήσου

19 Μαρτίου 2016: Η 3η FoodExpo Greece θα πραγματοποιηθεί στις 19-21 Μαρτίου 2016 στο Metropolitan Expo

Επικοινωνήστε με τους διοργανωτές για λεπτομέρειες

Εν συντομία

Η Kongskilde ήρθε σε συμφωνία με την Kramp, η οποία θα διαθέτει τα ανταλλακτικά της.

Η Valtra σχεδιάζει να επεκτείνει τις επενδύσεις της στην Αφρική, όπου προς το παρόν είναι ενεργή σε 13 από τις 54 αγορές, θέλοντας να προσθέσει ακόμα 13 αγορές το 2016. Οι πωλήσεις της AGCO στην Αφρική αυξήθηκαν από 50 εκατ. δολάρια στα 270 εκατ. δολάρια από το 2009 έως το 2015.

Η Alliance Tire Group άνοιξε ένα νέο εργοστάσιο στο Dahej της Ινδίας. Αρχικώς θα μπορεί να παράγει έως 33.000 τόνους ελαστικών, με τον αριθμό αυτό να αυξάνεται στους 57.000 τόνους μέχρι το τέλος του έτους.

Το εργοστάσιο της John Deere στο Mannheim κατασκεύασε πέρσι 29.000 τρακτέρ, δηλαδή 5.000 λιγότερα σε σχέση με το 2014 λόγω της παγκόσμιας μείωσης στις πωλήσεις των μηχανημάτων.

Η Polaris ανανεώνει τα Ranger Diezel UTV για το 2016, με τον ενεργό έλεγχο κατάβασης να αποτελεί μία από τις προσθήκες κλειδιά. Η τελευταία έκδοση αποκτά ηλεκτρικό σύστημα διεύθυνσης και περισσότερα «καλούδια» ως στάνταρ, ενώ η καμπίνα Lock and Ride Pro-Fit, προέρχεται από το μικρότερο Ranger 570 και έτσι γίνεται πιο εύκολη η εφαρμογή ή η αφαίρεση εξοπλισμού.

Κατανομή κονδυλίων νέων προγραμμάτων ανά περιφέρεια

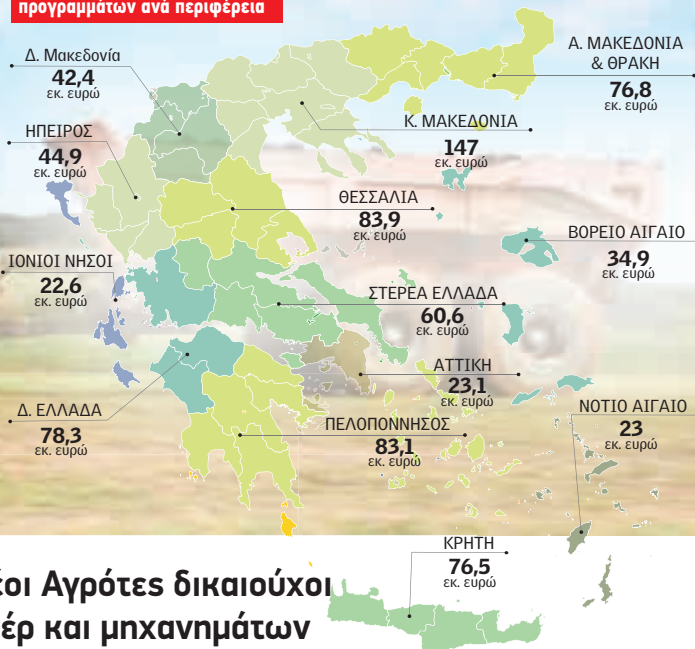

Μετά το καλοκαίρι τοποθετούν οι πληροφορίες την προκήρυξη των νέων Σχεδίων Βελτίωσης.

Μόνο οι κατ'επάγγελμα ή οι Νέοι Αγρότες δικαιούχοι ενίσχυσης για την αγορά τρακτέρ και μηχανημάτων

Σε τρεις κατηγορίες δικαιούχων θα χωρίζεται πλέον η δεξαμενή των υποψήφιων επενδυτών στα Σχέδια Βελτίωσης, όσον αφορά το πριμ για την αγορά τρακτέρ και αγροτικών μηχανημάτων, στα πλαίσια των νέων Προγραμμάτων.

Συγκεκριμένα σύμφωνα με τον οδηγό του Μέτρου 4 «Επενδύσεις σε υλικά στοιχεία του ενεργητικού» δικαιούχοι για να μπουν στη δράση θα είναι οι κατ'επάγγελμα αγρότες, όσοι λάβουν το πριμ πρώτης εγκατάστασης και τα συλλογικά σχήματα. Με αυτόν τον τρόπο επιχειρείται ο κύκλος των εν δυνάμει δικαιούχων να είναι πιο σφικτός και αμιγώς αγροτικός. Ιδιαίτερα μετά τον επανακαθορισμό του ορισμού του «κατ'επάγγελμα αγρότη» που αναμένεται να ρυθμίσει τον σχετικό κατάλογο των υποψηφίων.

Σημειώνεται ότι η έξτρα αυτή προϋπόθεση προβλέπεται μόνο για την πρώτη δράση του Μέτρου 4 που αφορά τα τρακτέρ και τα μηχανήματα, ενώ το παράθυρο ένταξης για τους νέους αγρότες αφορά μόνο όσους λάβουν τη σχετική ενίσχυση (όχι δηλαδή για όλους όσους ορίζονται ως νέοι αγρότες).

Άλλωστε επιχειρείται το πριμ των Νέων να συνδεθεί με την υλοποίηση των Σχεδίων, καθώς θα μπορούν οι ενδιαφερόμενοι να καταθέσουν κοινό φάκελο για την ένταξή τους και στα δύο Μέτρα, ενώ θα λαμβάνουν έξτρα μόρια στη βαθμολόγηση και επιπλέον ενίσχυση κατά 20% (για αγορά μηχανημάτων). Η προσπάθεια αυτή βέβαια απαιτεί σχεδόν ταυτόχρονη προκήρυξη των δύο Μέντρων, κάτι που θα είναι μάλλον δύσκολο, εφόσον τα Σχέδια σύμφωνα με τις

τελευταίες πληροφορίες ορίζονται για μετά το καλοκαίρι, ενώ οι Νέοι Αγρότες για το τέλος της άνοιξης.

Τέλος, φάκελο μπορούν να καταθέσουν επίσης νομικά πρόσωπα με κύρια δραστηριότητα την άσκηση της γεωργίας. Ειδικά για την υλοποίηση συλλογικών επενδύσεων, στήριξη μπορεί να παρέχεται και σε ομάδες παραγωγών σύμφωνα με τις διαχειριστικές αρχές.

Υποχρεωτική η κατάρτιση

Ακόμα μια νέα πτυχή των Προγραμμάτων 2014-2020, αποτελεί η υποχρεωτική κατάρτιση των δικαιούχων για διάφορα επενδυτικά Μέτρα, ώστε να λάβουν την τελευταία πληρωμή. Έτσι, όσοι ενταχθούν σε Σχέδιο, θα πρέπει να παρακολουθήσουν διάφορα μαθήματα διαχείρισης και εμπορίας αγροτικών προϊόντων. Τα μαθήματα αυτά θα καλύπτονται από το Μέτρο 1.1 «Δράσεις κατάρτισης».

Προεξόφληση απλήρωτων Σχεδίων από την Πειραιώς

Τη δυνατότητα να εισπράξουν νωρίτερα τα χρωστούμενα από τα Σχέδια Βελτίωσης και τη Μεταποίηση και άλλα επενδυτικά Μέτρα του «Μπαλτατζή» μέσω τραπεζικών ιδρυμάτων έχουν πλέον όλοι οι δικαιούχοι με ολοκληρωμένα επενδυτικά σχέδια που έμειναν απλήρωτοι λόγω το τέλος της προγραμματικής περιόδου. Το υπουργείο έχει ξεκινήσει ήδη να μοιράζει τις σχετικές βεβαιώσεις που απαιτούνται για να καταβληθούν με τον τρόπο αυτό οι επιχορηγήσεις. Η σχετική ανακοίνωση της Πειραιώς αναφέρει ότι οι βεβαιώσεις, θα περιλαμβάνονται τα εξής: ■ Ο δικαιούχος της πληρωμής, ■ ο αριθμός αιτήματος πληρωμής, ■ το ποσό της πληρωμής που έχει αναγνωριστεί και εκκαθαριστεί και του οποίου εκκρεμεί η καταβολή, ■ ο αριθμός λογαριασμού και η Τράπεζα που έχει δηλωθεί για την καταβολή της επιχορήγησης.

ΠΟΣΟ ΑΝΕΙΛΗΜΜΕΝΩΝ ΣΕ ΚΟΙΝΟΤΙΚΗ ΣΥΜΜΕΤΟΧΗ (ΕΥΡΩ)

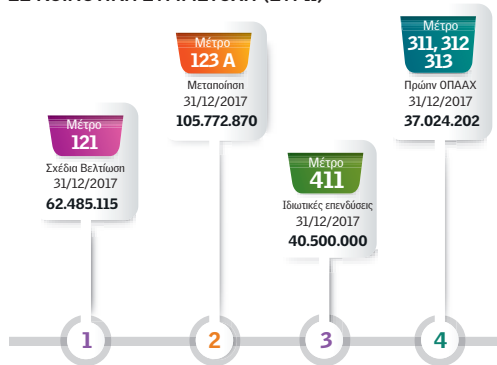

Kubota M7001

Οι όροι του παιχνιδιού αλλάζουν

130 150 170 hp



Ανυψωτική ικανότητα έως 9400 κιλά , επιτρέπει την ανάρτηση και των ποιο βαριών παρελκομένων



Με τη μεγαλύτερη καμπίνα στην κατηγορία του , Led οθόνη αφής και σύστημα ISO-BUS με GPS



Κυβότα

ΑΘΗΝΑ
Ορφανός 111 (Ρουφ) ☎ 210 3485000
ΘΕΣΣΑΛΟΝΙΚΗ
6ο Χλμ. Θεσ/νίκης Κατερίνης ☎ 2310 754140

AGRIPAN SA
ΠΑΝΤΕΛΗΜΟΝΙΤΗΣ

Βελτιώσεις: Πρακτικές ορθής λίπανσης



Ενίσχυση ρευστότητας μέσω ΕΣΠΑ για εμπόρους αγροτικών μηχανημάτων



Για την επέκταση ή τον εκσυγχρονισμό επιχειρήσεων που δραστηριοποιούνται στην κατασκευή και εμπορία αγροτικών μηχανημάτων, μπορούν να προμηθευθούν οι ενδιαφερόμενοι μέσω των νέων επιχειρησιακών προγραμμάτων του ΕΣΠΑ.

Συγκεκριμένα τα παραπάνω αφορούν τα προγράμματα «Αναβάθμιση επιχειρήσεων» για την κάλυψη παγίων και λειτουργικών δαπανών μέχρι 200.000 ευρώ, που ανοίγει στις 7 Απριλίου.

Προϋποθέσεις δικαιούχων

I. Υφιστάμενες επιχειρήσεις που δραστηριοποιούνται στους 8 στρατηγικούς τομείς προτεραιότητας και τηρούν βιβλία Β' και Γ' κατηγορίας, οι οποίες μέχρι 31.12.2015 έχουν κλεισμένες δύο ή περισσότερες διαχειριστικές χρήσεις ή

II. Νέες επιχειρήσεις που δραστηριοποιούνται στους 8 στρατηγικούς τομείς προτεραιότητας και δεν εμπίπτουν στην ως άνω κατηγορία των υφιστάμενων και έχουν συσταθεί μέχρι 31.12.2015.

Ύψος επιδότησης

Ποσό 15.000 ευρώ έως 200.000 ευρώ. Η χρηματοδότηση καλύπτει το 40% των επιλέξιμων δαπανών και προσαυξάνεται κατά 10%, φτάνοντας στο 50% στην περίπτωση πρόσληψης νέου προσωπικού.

Επιλέξιμες δαπάνες

■ Κτίρια, λοιπές εγκαταστάσεις και περι-

7 Απριλίου
θα ανοίξουν
οι προσκλήσεις



200.000
ευρώ
μπορεί να
φτάσει
το ύψος
επιδότησης

από 40-50%
κυμαίνεται η ένταση ενίσχυσης

βάλλον χώρος, Μηνήματα-Εξοπλισμός

■ Εγκαταστάσεις προστασίας περιβάλλοντος & εξοικονόμησης ενέργειας & ύδατος

■ Ανάπτυξη & Πιστοποίηση συστημάτων διασφάλισης ποιότητας & περιβαλλοντικής διαχείρισης

■ Ενέργειες για την κατοχύρωση ευρεσιτεχνιών και την προστασία της πνευματικής ιδιοκτησίας σε εθνικό, ευρωπαϊκό και διεθνές επίπεδο ή για την απόκτηση και χρήση πατεντών και για τη μεταφορά τεχνογνωσίας.

■ Δαπάνες τεχνικής υποστήριξης για τη σύναψη συμβάσεων συνεργασίας με οίκους του εξωτερικού ή Κοινών Επιχειρήσεων Joint-Ventures, που αφορούν νέες αγορές ή νέα προϊόντα/υπηρεσίες.

■ Πιστοποίηση & τυποποίηση τελικών προϊόντων/υπηρεσιών σύμφωνα με αναγνωρισμένα πρότυπα (π.χ. CE).

■ Μισθολογικό κόστος εργαζομένων.

Μη χάσετε το τεύχος Απριλίου

Πιο αυστηρές ιατρικές εξετάσεις και ανανέωση ανά τριετία για τις άδειες οδήγησης και χρήσης τρακτέρ και θεριζοαλωνιστικών για ηλικιωμένους αγρότες

Την προσπάθεια εξίσωσης του διπλώματος ΙΧ με την άδεια οδήγησης για τρακτέρ και θεριζοαλωνιστικές αποτυπώνει η νέα Υπουργική Απόφαση, που ορίζει ιατρικές εξετάσεις για τους χειριστές ανάλογες με εκείνες των οδηγών αυτοκινήτων ενώ εισάγει ένα νέο πλαίσιο για τη διαδικασία και το χρονοδιάγραμμα ανανέωσης και ισχύς των αδειών αγροτικών μηχανημάτων. Συγκεκριμένα η εν λόγω απόφαση (ΦΕΚ 378/Β'/2016) ορίζει τη διοικητική ισχύ στα 15 έτη για την άδεια οδήγησης και χειρισμού αγροτικών μηχανημάτων και παράλληλα προβλέπει την προσωρινή αφαίρεση της άδειας για το χρονικό διάστημα που έχουν αφαιρέσει στον χρήστη για οποιονδήποτε λόγο το δίπλωμα οδήγησης αυτοκινήτου. Επιπλέον σύμφωνα με την ΚΥΑ, από τη συμπλήρωση της ηλικίας των 65 ετών και μέχρι τη συμπλήρωση των ογδόντα 80 ετών, η διοικητική ισχύς της άδειας οδήγησης και χειρισμού αγροτικού μηχανήματος δεν επιτρέπεται

να υπερβεί τα 3 έτη από την ημέρα της επιτυχούς πρακτικής εξέτασης για τη χορήγησή της ή από την ημέρα της ανανέωσής της. Όσον αφορά τις ιατρικές εξετάσεις, αυτές θα χωρίζονται σε Πρωτοβάθμιες και Δευτεροβάθμιες που θα ελέγχουν τη σωματική και διανοητική ικανότητα του υποψήφιου οδηγού.

Η διοικητική ισχύς για τα διπλώματα ορίζεται στα 15 έτη για την άδεια οδήγησης και χειρισμού αγροτικών μηχανημάτων, σύμφωνα με το νέο Κανονισμό.



Υπεδοφοκαλλιεργητής **KD**



Υπεδοφοκαλλιεργητής **KE**



Υπεδοφοκαλλιεργητής **KF**



Σβωλοτρίφτης **BF**



ALPEGO
ΓΡΑΦΗ
ΕΡΓΟΣΤΑΣΙΑΚΗ
ΕΓΓΥΗΣΗ*
5 ΕΤΗ

* Η εργοστασιακή εγγύηση ισχύει για τα συγκεκριμένα μηχανήματα ALPEGO

Σπαρτική ακριβείας
Matermacc MS 8230



Παροκαταθήκη
ανταλλακτικών
& δυνατότητα
ανακατασκευής
- επισκευής των
σπαρτικών της
MaterMacc

Σπαρτική σιτηρών
Matermacc Grano F



Επισκεφτείτε μας στο www.alpellas.gr

ALPELLAS A.E.

15ο χλμ. Ε.Ο. Κιλκίς-Θεσσαλονίκης

Τηλ.: 2341042073 ■ Fax: 2341042270

Email: info@alpellas.gr ■ www.alpellas.gr

Δείτε τη σελίδα μας στο

Αβάντα στην αγορά μεταχειρισμένων δίνει η νέα Υπουργική Απόφαση περί αναβολής χρήσης αντιρρυπαντικών τεχνολογιών και πλαισίων ασφαλείας

Για πρωτοφανή απαξίωση της εκμκάνισης της αγροτικής παραγωγής, πρόκληση ενόψει των νέων Σχεδίων Βελτίωσης, μέχρι και για εξυπηρέτηση ξένων συμφερόντων κατηγορήσε ο Σύνδεσμος Εισαγωγέων Αντιπροσώπων Μηχανημάτων (ΣΕΑΜ) το υπουργείο Αγροτικής Ανάπτυξης και Τροφίμων, με αφορμή τροποποιητική απόφαση που αναβάλλει ουσιαστικά τον εκσυγχρονισμό του ελληνικού στόλου των τρακτέρ.

Όπως αναφέρει με επιστολή του ο Σύνδεσμος προς τον αναπληρωτή υπουργό, Μάρκο Μπόλαρη, η επίμαχη τροποποιητική απόφαση που προβλέπει την αναβολή τόσο στην υποχρεωτική τοποθέτηση πλαισίων προστασίας στα τρακτέρ όσο και στην εφαρμογή των κανόνων αντιρρυπαντικής τεχνολογίας, διακωλύει το πρόβλημα του «υπέργηρου στόλου»

Σημειώνεται ότι η άγρια αυτή κόντρα ξέσπασε μόλις λίγο διάστημα μετά τη συνάντηση των Εισαγωγέων με τον γ.γ Κοινοτικών Πόρων, Χαράλαμπο Κασίμη, και τον προϊστάμενο των Διαχειριστικών Αρχών του ΠΑΑ, Νικόλαο Μανέντα, σχετικά με τα Σχέδια Βελτίωσης, η οποία δεν έληξε με κάποιο ουσιαστικό αποτέλεσμα.

Απόσπασμα από την επιστολή του ΣΕΑΜ

«Δυστυχώς η Ελληνική Πολιτεία δείχνει είτε απρόθυμη, είτε ανίκανη, είτε και τα δύο, να δει με σοβαρότητα αυτό το θέμα, το οποίο μόλις πριν από λίγο διάστημα παρουσιάσαμε εμπειριστατωμένα, τόσο προς τον Υπουργό κ. Αποστόλου όσο και τον Γενικό Γραμματέα κ. Κασίμη. Όπως άλλωστε έχουμε πράξει και προς όλους τους προκατόχους τους όλα τα τελευταία χρόνια. Θεωρούμε πρόκληση,



«Ο ήδη γερασμένος στόλος των αγροτικών μηχανημάτων στην Ελλάδα, γίνεται υπέργηρος», σύμφωνα με τον πρόεδρο του ΣΕΑΜ, Σάββα Μπαλουκτσή, ο οποίος υπογράφει τη σχετική επιστολή.



το ίδιο το Υπουργείο, να διαδίδει την σύντομη έναρξη του νέου προγράμματος ΠΑΑ και των νέων Σχεδίων Βελτίωσης που αυτό θα περιλαμβάνει, και παράλληλα να παρατείνει την εισαγωγή ακατάλληλων, ρυπογόνων και αντιπαραγωγικών ελκυστήρων, που έχουν ήδη χρησιμοποιηθεί, αποσβεστεί και απαξιωθεί σε άλλες ανταγωνιστικές προς την Ελλάδα χώρες. Και ας μη γελιόμαστε, κύριε Υπουργέ, δεν ενδιαφέρονται οι αγρότες και οι εισαγωγείς για απαξιωμένα και φτηνά τρακτέρ. Ενδιαφέρονται μόνο για το νέο πρόγραμμα των Σχεδίων Βελτίωσης, να είναι ευέλικτο, ρεαλιστικό, προσιτό και να δίνει την ευκαιρία για ουσιαστική αναβάθμιση του εξοπλισμού και τη βελτίωση της ανταγωνιστικότητας του πρωτογενή τομέα».



Αναβολή εφαρμογής για ROPS και Φάσεις

Όπως αναφέρει η σχετική ανακοίνωση του υπουργείου, υπεγράφη Υπουργική Απόφαση (ΦΕΚ 445/Β'/2016) για την εκ νέου αναβολή εφαρμογής περιορισμών αντιρρυπαντικής τεχνολογίας για ελκυστήρες για 2 έτη (μέχρι 31-12-2017). Επιπλέον με την ανωτέρω απόφαση, δίνεται παράταση πενταετίας (όπως γίνεται από το 1998) σε γεωργικούς ελκυστήρες που έχουν ταξινομηθεί ή απογραφεί πριν τις 21-5-1998 να εφοδιαστούν με διάταξη προστασίας εγκριμένου τύπου, δηλαδή μέχρι το τέλος του 2020.



Νέος πρόεδρος στην ΕΚΑΓΕΜ

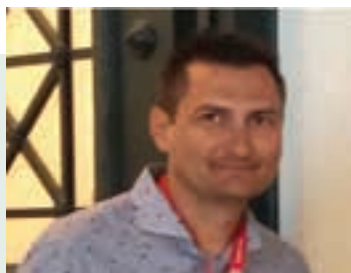

Νέος πρόεδρος της Ένωσης Κατασκευαστών Γεωργικών Μηχανημάτων Ελλάδος (ΕΚΑΓΕΜ) εξελέγη ομόφωνα ο Ανδρέας Κουτσοκώστας αντικαθιστώντας τον Δημήτριο Ηλιάδη ο οποίος παραιτήθηκε για προσωπικούς λόγους. Έτσι η νέα δομή του ΔΣ είναι: Α' Αντιπρόεδρος Γεώργιος Τοπισής, Β' Αντιπρόεδρος Νικόλαος Πέτσος, Γ.Γ. Μάκης Πρωτόπουλος, Ταμίας Απόστολος Χρηστίδης και Μέλη Δημήτρης Ηλιάδης, Βασίλης Ζαϊντούδης, Δέσποινα Μοχωρίδου, Παναγιώτης Φωτιάδης.

5GN**5GF****Διαστάσεις**

- Η νέα σειρά προσφέρει λύσεις για κάθε ειδική καλλιέργεια
- Για σπυρώνες, χαμηλό προφίλ, αμπελουργικά και στενά αμπελουργικά μοντέλα
- Εκδόσεις με καμπίνα και πλατόφωρο
- Ειδικό κατασκευασμένο για να ταιριάζει παντού

Υδραυλικά

- Τα καλύτερα υδραυλικά της κατηγορίας
- Έως 3 αντλίες και 122,5 λίτρα /λεπτό, σας δίνουν τη δύναμη της επιλογής
- Έως 8 οπίσθια χειριστήρια και 7 προαιρετικά για τοποθέτηση στη μέση

Άνεση/Καμπίνα

- Έξτρα φορδιά καμπίνα για τα 5GF και 5GN
- Νέο ηλεκτροϋδραυλικό χειρισμό SCV
- Χειρισμός ακριβείας των υδραυλικών περιεκόμενων
- Εργονομική καμπίνα για περισσότερο κύμα
- Ξεπνοί χειρισμοί
- Έξτρα στενή καμπίνα για τα 5GV

Ακτίνα στροφής

- Μικωμένη σε 3,4 μέτρα
- Γρήγορη στροφή στα κεφάλαια
- Ευελιξία μέσα στις καλλιέργειες
- Αποδοτικό μέσο στο χωράφι

Δύναμη

- Diesel κινητήρες προδιαγραφών Stage IIIA
- «Τρέκι» έως 500 ώρες μεταξύ της αλλαγής λαβιδίων
- Βέλτιστη ψύξη για καλύτερη απόδοση
- Μεγάλη δύναμη ελξης του οπίσθιου φορτωτή-3.100 κιλά
- Μηροσπινός φορτωτής και μπροστινό PTO εκ του κροσστασίου

5GL**5GV****Προσαρμοσμένα για κάθε τύπο ειδικής καλλιέργειας**

Γνωρίστε την πιο ολοκληρωμένη σειρά λύσεων για ειδικές καλλιέργειες: τη σειρά John Deere 5G. Τα 5GF είναι τα τέλεια τρακτέρ για όλες τις δουλειές, με εφαρμογή σε φορδύς αμπελώνες και σπυρώνες. Τα χαμηλού προφίλ 5GL είναι σχεδιασμένα για σπυρώνες με χαμηλά κλαδιά και αμπελώνες με τη μορφή κληματαριάς. Τα 5GV είναι η επιλογή για υπερ-στενούς αμπελώνες. Συμπαγή και ευέλικτα, τα 5GN είναι ειδικά διαμορφωμένα για αμπελώνες και σπυρώνες με στενές γραμμές μεταξύ των 5GF και των 5GV. Πατήστε απαλά στο κύμα και οικονομικά στο καύσιμα, διαθέτουν όλα την κατάλληλη ισχύ για να φροντίζουν ένα μεγάλο εύρος καθημερινών εργασιών. Διαλέξτε μεταξύ μία μεγάλης ποικιλίας επιλογών και ρυθμίσεων για να ικανοποιήσετε την κάθε σας ανάγκη.



AGROTECH_{S.A.}

ΜΠΟΖΑΤΣΙΔΗΣ – ΜΗΤΣΙΟΛΙΔΗΣ ΑΕ
 ΕΜΠΟΡΙΑ ΓΕΩΡΓΙΚΩΝ ΜΗΧΑΝΗΜΑΤΩΝ ΚΑΙ ΑΝΤΑΛΛΑΚΤΙΚΩΝ
 ΘΕΣΣΑΛΟΝΙΚΗ: 8ο ΧΛΜ, ΘΕΣΣΑΛΟΝΙΚΗΣ-ΑΘΗΝΩΝ, ΤΗΛ. 2310 795010
 ΛΑΡΙΣΑ: 6ο ΧΛΜ, ΛΑΡΙΣΑΣ-ΦΑΡΣΑΛΩΝ, ΤΗΛ. 2410 661995, 2410 660940
 ΟΡΕΣΤΙΑΔΑ: 1ο ΧΛΜ ΟΡΕΣΤΙΑΔΑΣ-ΔΙΔΥΜΟΤΕΙΚΟΥ, ΤΗΛ. 25520 81040, 25520 27755
 E-mail/Web: info@agrotechnika.gr, www.agrogroup.gr, www.johndeeredistributor.gr

JohnDeere.com

4510030.1 ΕΕΧ

Case IH Puma 175 CVX:

Τραβάει και δεν ζητάει

Όταν την περσινή σεζόν ρίξαμε μια ματιά στη νέα γενιά Puma, γιατί θέλαμε να είμαστε οι πρώτοι που θα ανακαλύψουμε τι ετοιμάζουν οι μηχανικοί της Case IH, το συμπέρασμά μας ήταν ότι ο κινητήρας Stage IV ήταν αυτός που θα καθόριζε τον χαρακτήρα του νέου Puma τόσο σε ό,τι αφορά την ικανότητά του σε διάφορες εργασίες, όσο και την κατανάλωση καυσίμου. Τελικά διαπιστώσαμε ότι δεν είχαμε πέσει καθόλου έξω...



Aυτό που ξεχωρίζει με την πρώτη ματιά στο νέο Puma είναι σίγουρα η ανανεωμένη καμπίνα ή, τουλάχιστον, αυτή ήταν που μας έκανε εντύπωση όταν το CVX 175 πάκκαρε, για τη δοκιμή του Profi. Σύμφωνα με τα στατιστικά στοιχεία που αναφέρονται στο φυλλάδιο θα πρέπει να φτάνει τους 132kW/180 ίππους και, στη συνέχεια, να παρέχει μέγιστη ισχύ στους 166 kW/225 ίππους. Για να διαπιστώ-

σουμε λοιπόν εάν το τρακτέρ θα μπορούσε να υλοποιήσει τις υποσχέσεις του κατασκευαστή, στείλαμε το Puma στον σταθμό DLG. Εδώ ο κινητήρας FPT 6,7 λίτρων, συμβατός με Stage IV, έδωσε 105kW/141 ίππους στον άξονα κατά την κίνηση στην ονομαστική ταχύτητα των 2.200 σ.α.λ. Καθώς η μονάδα άρχισε να επιβραδύνει στις 1.700 σ.α.λ., έφτασε στη μέγιστη ισχύ των 126kW/169 ίππων. Αυτό που προσφέρει κάτι επιπλέον είναι η

λειτουργία ενίσχυσης, η οποία ενεργοποιείται κατά την εργασία pto με περισσότερα από 0,5 κλμ./ώρα (ακόμα και με όπισθεν) ή κατά τη διάρκεια των εργασιών πορείας στο δρόμο όταν κινείται με περισσότερα από 15 κλμ./ώρα. Κατά τη δοκιμή, το Puma έφτασε τους 122 kW/164 ίππους σε ονομαστική ταχύτητα και σχεδόν τους 144kW/193 ίππους στο μέγιστο. Η καμπύλη ισχύος τα πάει ακόμα καλύτερα με περίπου 55% αύξηση ροπής



Τεχνικά στοιχεία

Κινητήρας: 132 kW/180 ίπποι (ECE=R 120) στις 2.200 σ.α.λ., υδρόψυκτος εξακύλινδρος (Stage IV) κινητήρας FPT NEF με 6,7 λίτρων τούρμπο, ντεπόζιτο 330 λίτρων και AdBlue 48 λίτρων.

Σύστημα μετάδοσης: Συνεχώς μεταβαλλόμενο κιβώτιο CNH με τεχνολογία διπλού συμπλέκτη, δύο αυτόματης βόλτας σειρές ταχυτήτων και μία σειρά για την όπισθεν. Ταχύτητες 40 χλμ/ώρα ή 50 χλμ/ώρα στις 1.700 σ.α.λ.

Φρένα: Υγρά δισκόφρενα στους εμπρόσθιους (προαιρετικά) και πίσω τροχούς, υδραυλική ενεργοποίηση, ενεργοποίηση στους τέσσερις τροχών, και αυτόματο χειρόφρενο.

Υδραυλικό σύστημα: Αντλία με ταλαντευόμενη πλάκα παροχής 125 λίτρων/λεπτό (166 λίτρα/λεπτό προαιρετικά), 210 bar, έως 8 βαλβίδες πηνίου (5 πίσω, 3 μπρος) με έλεγχο χρόνου και ροής, το απόθεμα φτάνει τα 45 λίτρα.

Ρεο: 540/540E/1.000 ή 540E/1.000/1.000E, ηλεκτροϋδραυλική εμπλοκή.

Άξονες και εξοπλισμός κίνησης: Άξονας με φλάντζα, πολύδισκα μπλοκέ διαφορικά, ηλεκτροϋδραυλική εμπλοκή για τετρακίνηση.

Συντήρηση και σέρβις: Λάδια κινητήρα 15 λίτρων (600 ώρες ανάμεσα στις αλλαγές), 88 λίτρα λαδιού κιβωτίου/υδραυλικών (1.200 ώρες), 25 λίτρων σύστημα ψύξης.

Case IH Puma 175 CVX

Κατανάλωση καυσίμου κατά την εργασία στο χωράφι



		-20%	-10%	0	+10%	+20%	0 g/kWh	50
Εργασία με φορτίο:		Μέση κατανάλωση καυσίμου					AdBlue 28.7g/kWh and 0.98/ha	
		295 g/kWh και 13,33 λίτρα/εκτ.						
1 Βαριά εργασία (100% φορτίο)	Άροτρο							
	Καλλιεργητής							
2 Μέτρια εργασία (60% φορτίο)	Άροτρο							
	Καλλιεργητής							
Εργασία Ρτο:		Μέση κατανάλωση καυσίμου					AdBlue 25.2g/kWh and 0.36l/ha	
		266 g/kWh και 4,91 λίτρα/εκτ.						
3 Βαριά εργασία (100% φορτίο)	Μηχανοκίνητη τσάπα							
	Χορτοκοπτικό							
4 Μέτρια εργασία (70% φορτίο)	Μηχανοκίνητη τσάπα							
	Χορτοκοπτικό							
5 Ελαφριά (40% φορτίο)	Μηχανοκίνητη τσάπα							
	Χορτοκοπτικό							
Σύνθετη εργασία:		Μέση κατανάλωση καυσίμου					AdBlue 25.7g/kWh and 0.37l/ha	
		283 g/kWh και 5,32 λίτρα/εκτ.						
6 Διανομέας κοπριάς								
7 Χορτοδετική								
Powermix 289.0g/kWh							26.5 g/kWh	

Τα αποτελέσματα της δοκιμής PowerMix εμφανίζονται κάτω αριστερά και εξάγονται από τον υπολογισμό του μέσου όρου των επτά μεμονωμένων δοκιμών. Τα στοιχεία του πίνακα δείχνουν τα αποτελέσματα μέσου όρου στις κατηγορίες εργασίας με φορτίο και ρτο και σύνθετης εργασίας, μετρώντας την κατανάλωση καυσίμου σε γραμμάριο ανά κιλοβατώρα και σε λίτρα ανά εκτάριο. Η κατανάλωση AdBlue απεικονίζεται στο διάγραμμα δεξιά. Το μπλε κείμενο δείχνει τους μέσους ρυθμούς. Η κίτρινη γραμμή στο αριστερό διάγραμμα υποδεικνύει το μέσο όρο όλων των αποτελεσμάτων που προήλθαν από τις προηγούμενες δοκιμές Powermix. Το μήκος των μεμονωμένων ράβδων υποδεικνύει κατά πόσο η απόδοση του τρακτέρ σε αυτόν τον συγκεκριμένο τύπο εργασίας είναι καλύτερη (πράσινο) ή χειρότερη (κόκκινο) σε σύγκριση με το μέσο όρο. Σε βαριά εργασία φορτίου, το Puma 175 CVX καταναλώνει μέση ποσότητα ντίζελ και λιγότερο από τον μέσο όρο σε άλλους τύπους εργασίας στις δοκιμές Powermix. Το συνολικό αποτέλεσμα Powermix για την κατανάλωση ντίζελ είναι κατά 4,5% περίπου χαμηλότερο σε σύγκριση με το μέσο αποτέλεσμα που υπολογίστηκε με βάση όλες τις προηγούμενες δοκιμές Powermix. Η κατανάλωση AdBlue υπολογίστηκε στα 6,8 λίτρα ανά 100 λίτρα ντίζελ.

Κατανάλωση καυσίμου κατά την εργασία πορείας



		-20%	-10%	0	+10%	+20%	0 g/kWh	100
Σε επίπεδο οδόστρωμα (40%)							AdBlue κατανάλωση	
στα 40 χλμ./ώρα								
στα 50 χλμ./ώρα								
στα 60 χλμ./ώρα								
Σε ανηφόρα (50%)								
Μέγιστο ανέβασμα με φορτίο								
Σε ρελαντί (10%)								
Στατικό μηχάνημα στο ρελαντί								
Συνολική κατανάλωση κατά την πορεία στο δρόμο								
στα 40 χλμ./ώρα							581g/kWh	52g/kWh
στα 50 χλμ./ώρα							587g/kWh	52g/kWh
στα 60 χλμ./ώρα								

Η δοκιμή πορείας στον σταθμό DLG γίνεται στο δρόμο. Το τρακτέρ της δοκιμής κινείται σε μια συγκεκριμένη διαδρομή, τραβώντας μια ρυμούλκα με φορτίο ειδικό προσαρμοσμένο με την απόδοση ρτο του τρακτέρ. Κάθε μέτρηση επαναλαμβάνεται τρεις φορές. Η εργασία στην ανηφόρα αντιστοιχεί στο 50% του συνολικού αποτελέσματος, η πορεία σε επίπεδη επιφάνεια αντιπροσωπεύει το 40% και το ρελαντί 10%. Σε όλες τις μετρήσεις, η κατανάλωση του Case IH Puma 175 CVX κινήθηκε γύρω από τον μέσο ρυθμό, ενώ στα 50 χλμ/ώρα σε επίπεδο έδαφος ήταν ακριβώς στο μέσο όρο. Η συνολική κατανάλωση στα 40 χλμ/ώρα ήταν 1,5% λιγότερη από το μέσο όρο και στα 50 χλμ/ώρα σχεδόν 1,4% πάνω από τον μέσο ρυθμό κατανάλωσης όλων των τρακτέρ που αξιολογήθηκαν έως τώρα.



Ο κινητήρας 6,7 λίτρων «γουρουρίζει», είναι συμβατός με Stage IV, έχει εξαιρετική καμπύλη ισχύος και είναι οικονομικός.

σε μείωση ταχύτητας κατά 32%, η ροπή εκκίνησης αυξάνεται 123%. Μπορούμε λοιπόν να μιλάμε για κορυφαία αποτελέσματα.

Η κατανάλωση ήταν 254 g/kWh σε ονομαστική ταχύτητα και, πιο οικονομική, στους 225 g/kWh σε μέγιστη απόδοση. Οι δοκιμές μας στο Powermix, που προσομοιάζουν τις συνθησμένες εργασίες τρακτέρ, έδωσαν μέσο όρο 278 g/kWh, δηλαδή 4,5% πιο οικονομικό από τον μέσο τρακτέρ. Η μοναδική διαφορά είναι το πρόσθετο AdBlue που χρησιμοποιείται. Όσον αφορά τη δοκιμή Powermix για πορεία στο δρόμο, το Case IH κινήθηκε κοντά στο μέσο όρο: Η απόδοση 581 g/kWh στα 40 χλμ./ώρα είναι κατά 1,5% χαμηλότερη από τη μέση βαθμολογία της δοκιμής, ενώ τα 587 g/kWh στα 50 χλμ./ώρα είναι κατά 1,4% υψηλότερη.

Δεν έγιναν αλλαγές στο αδιαβάθμητο κιβώτιο της CNH, με δύο σειρές ταχυτήτων στην πορεία προς τα εμπρός και μία στην όπισθεν, που φτάνει τα 19 χλμ./ώρα. Επίσης κοντά προς το μέσο όρο είναι και η ισχύς ράβδου έλξης σε ονομαστική ταχύτητα, που φτάνει τους 82,2kW/110,2 ίππους. Εντούτοις, όταν η ταχύτητα κινητήρα αυξήθηκε στις 1.700 σ.α.λ. η ισχύς έλξης ήταν ακόμα καλύτερα (103,5kW/138,8 ίππους). Στα θετικά σημεία

Η ηλεκτροϋδραυλική ραβέρσα διαστέ-
τει φρένο
στάθμευσης (εξαι-
ρετικό), αλλά θα
μπορούσε να είναι
πιο εύκολο. Επίσης,
τα φλας βρίσκονται
μακριά από τον
οδηγό.



του κιβωτίου ταχυτήτων συμπεριλαμβάνεται η ευκολία λειτουργίας του, με το πεντάλ και το μοχλό να λειτουργούν παράλληλα έτσι ώστε να μπορεί ο οδηγός να ξεκινά χωρίς να ανακτά ρυθμίσεις εκ των προτέρων. Η ραβέρσα με ενσωματωμένη ασφάλεια στάθμευσης υπάρχει στην κολόνα του τιμονιού και στο MultiController, που έλαβε πολλούς επαίνους από την ομάδα των δοκιμαστών.

Το νέο Puma μπορεί να εξοπλιστεί με τρεις ταχύτητες pto (540/540E/1.000 ή 540E/1.000/1.000E). Η επιλογή ταχυτήτων εκτελείται από ένα σύρμα που λειτουργ-

γεί με μοχλό. Εκτός από το ολοκλήρωτο σύστημα διαχείρισης στο κεφαλάρι που είναι πολύ φιλικό προς το χρήστη, κάθε σύνδεσμος αποκτά απλό αυτόματο χειριστήριο ελέγχου pto. Επιπλέον το CVX μας είχε την οθόνη αφής 10 ιντσών AFS Pro 700, που επιτρέπει στους χειριστές να προγραμματίζουν το παραπάνω σύστημα κατά τη στάθμευση ή να επιλέγει βαθμίδες (χρόνος και απόσταση), που είναι ό,τι καλύτερο μπορεί να κάνει ένας κατασκευαστής.

Η στάνταρ αντλία με ταλαντευόμενη πλάκα απέδιδε 130 λίτρα/λεπτό κατά μέσο όρο (37,2 kW) στο σταθμό DLG. Εάν χρειάζεστε περισ-



Το Multi - Controller θα μπορούσε να ωφεληθεί από την πιο δαιμονιακή λειτουργία.

σότερη ροή, υπάρχει η επιλογή αντλίας με παροχή 166 λίτρων/λεπτό. Ομοίως, το απόθεμα λαδιού αυξήθηκε από τα 30 στα 45 λίτρα σε σχέση με τις περασμένες γενιές. Η λειτουργία των βαλβίδων πνιίου εκτελείται μέσω των κουμπιών στο MultiController, με το σταυροειδές χειριστήριο ελέγχου ή με τους τέσσερις διακόπτες με πλατύ άκρο στο μπράτσο καθίσματος. Εξαιρετικά. Ο σύνδεσμος παρήγαγε συνεχή ανύψωση πάνω από 7,1 τόνους στον σταθμό DLG και θα είναι αρκετή



GRIMME



Γ.Ι. ΑΝΤΩΝΑΚΗΣ Α.Ε.
www.antonakis-agro.com

3ο χιλ. Θοβών - Μουρικίου, 32 200, Θήβα, Τηλ.: 22620 25915, Fax: 22620 25914, E-mail: gianton@otenet.gr



για να ανυψώσει μια καλλιεργητική-σπαρτική 4 τόνων και πλέον.

Πάμε τώρα στην καμπίνα, που αν και φαίνεται διαφορετική, διαθέτει τα κύρια στοιχεία που βρίσκονται στο DNA της Case IH.

Το επίπεδο θορύβου στα 74dB(A) υπό φορτίο είναι ένας αξιοπρεπής μέσος όρος σε αυτό το επίπεδο ισχύος, ενώ το ίδιο ισχύει για την άνεση του χειριστή και το χώρο. Η ανάρτηση της καμπίνας είναι αρκετά ικανοποιητική.

Παρά το κάπως κοντό μεταξόνιο στα 279 εκ. μετρήσαμε κύκλο στροφής 12,65 μ. (τα ελαστικά 540/65 R30 έχουν πλάτος πέλματος 1,98 μ.). Το ωφέλιμο φορτίο είναι λιγότερο από το μέσο όρο, με απόβαρο 7.470 κιλά και το μεικτό βάρος των 11.500 κιλών σημαίνει ότι μπορείτε να μεταφέρετε 4 τόνους. Τα αποτελεσματικά φρένα, προσφέρουν επιβράδυνση 5,1m/s². Οι αυτόματες λειτουργίες για το σύστημα κίνησης στους τέσσερις τροχούς και το μπλοκέ διαφορικό είναι εξαιρετικά. Τα διαστήματα συντήρησης είναι μεγάλα: 600 ώρες για 15 λίτρα λαδιού κινητήρα, συνδυάζεται τέλεια με τις 1.200 ώρες για τα 78 λίτρα που μοιράζεται το υδραυλικό σύστημα και το σύστημα μετάδοσης.



Ο σύνδεσμος σπκώνει βαρύ κιτ χωρίς μεγάλη δυσκολία. Υπάρχουν χειριστήρια ελέγχου και τους δύο λασιπώηρες για το ρτο, τους βραχιόνες και την τρίτη βαλβίδα πννίου.



Σύνοψη: Το Puma 175 CVX προσφέρει τη μεγαλύτερη ισχύ στη σειρά της Case IH με το κοντό μεταξόνιο με ονομαστική απόδοση 132 kW/180 ίππους και μέγιστη απόδοση 166 kW/225 ίππους. Εξετάζοντας τα αποτελέσματα του DLG η υφιστάμενη οικονομία στα καύσιμα και η καμπύλη ισχύος είναι εντυπωσιακά. Όσον αφορά το νέο σύστημα διαχείρισης κίνησης στο κεφαλάρι είναι ένα τεράστιο βήμα, όπως και η καλύτερη διάταξη του μενού της οθόνης.

Τα τρακτέρ CASE IH διαθέτει στην ελληνική αγορά η Π. Ι. Κοντέλλης ΑΕΒΕ (τηλ. 210/3408800)

Πρόσθετες λεπτομέρειες από τη δοκιμή στο χωράφι

Εδώ δεν συνοψίζουμε τη συνολική αξιολόγησή μας αλλά παραθέτουμε μια λίστα με θετικά και λιγότερα θετικά σημεία.

+ Θετικά

- + Προαιρετικό χειριστήριο ελέγχου θέσης για τον μπροστινό σύνδεσμο.
- + Μεγάλος εσωτερικός καθρέφτης.
- + Εξωτερικές οθόνες για άμεση εκκίνηση.
- + Εργαλειοθήκη με κανο-



Έως 10 φώτα LED συνολικά ενσωματώθηκαν στην οροφή.

νικό μέγεθος δίπλα στα σκαλιά της καμπίνας.

- + Ηλεκτρικοί και ευρείας γωνίας καθρέφτες.
- + Πρίζα ISO και στήριγμα για την οθόνη.



Ελεύθερος χώρος γύρω από τα χειριστήρια του ραδιοφώνου.

- Αρνητικά

- Οι αλυσίδες και τα ελατήρια στους σταθεροποιητικές δημιουργούν πρόβλημα στις ράβδους ανύψωσης του τρακτέρ.
- Μόνο τρεις ταχύτητες ρτο, οι οποίες επιλέγονται με σύστημα καλωδίου.
- Το κάθισμα δημιουργεί πρόβλημα στο πίσω μέρος της καμπίνας.



Οι υαλοκαθαριστήρες δεν καθαρίζουν ικανοποιητικά.



Τα σκαλιά πρόσβασης είναι στενά και δεν έχουν σωστή απόσταση.



Η αφαίρεση του τροχού είναι αργή, καθώς πρέπει να ξεβιδωθούν 8 x 18 κλστ. βίδες.



Με πλειάδα επιλογών, το σύστημα διαχείρισης κίνησης στο κεφαλάρι.

**ΕΙΔΙΚΕΣ
ΠΡΟΣΦΟΡΕΣ
ΑΝΤΑΛΛΑΚΤΙΚΩΝ
ΧΕΙΜΕΡΙΝΟΥ ΕΛΕΓΧΟΥ**

ΣΥΝΤΗΡΗΣΗ
ΘΕΡΙΣΘΑΛΩΝΙΣΤΙΚΗΣ / ΕΝΣΙΡΩΤΙΚΟΥ
CLAAS Service



Θερισθλωτιστικές

Ενσιρωτικά

Τεχνικός έλεγχος
στον χώρο σας

ΜΕΓΑΛΗ ΠΡΟΣΦΟΡΑ ΧΕΙΜΕΡΙΝΟΥ ΤΕΧΝΙΚΟΥ ΕΛΕΓΧΟΥ

Τηλεφωνήστε και κλείστε το δικό σας ραντεβού για τεχνικό έλεγχο της μηχανής σας και επωφεληθείτε των ειδικών τιμών στα γνήσια ανταλλακτικά και λιπαντικά.



Η ΧΙΓΚΑΣ ABEE
ΓΕΩΡΓΟΤΕΧΝΙΚΗ
ΓΕΩΡΓΙΚΑ ΜΗΧΑΝΗΜΑΤΑ

9^ο χλμ. Παλαιάς Εθν. Οδού Θεσσαλονίκης-Κιλκίς
Τ.Κ. 57008 Ιλνία Θεσσαλονίκη
Τηλ. 2310 780 886 Fax. 2310 782 217
email: higas@higas.gr / www.higas.gr

CLAAS

Grimme GL 430 εναντίον Grimme GB 430:

Στη μάχη του πατατόσπορου

Οι καλλιεργητές πατάτας προτιμούν τα μηχανήματα φύτευσης με κουπάκια. Ωστόσο, τα μοντέλα με ιμάντα παρέχουν υψηλότερη ταχύτητα εργασίας και χειρίζονται πιο απαλά τους κονδύλους. Ποιο είναι το πιο κατάλληλο για εσάς; Δύο Grimme τεσσάρων σειρών μπαίνουν μαζί στο χωράφι και διαγωνίζονται για να απαντήσουν στο ερώτημα «κουπάκια ή ιμάντας»...



Άραγε, οι ιμάντες ή τα κουπάκια παρέχουν την πιο ομοιόμορφη απόσταση σπόρων;

Η Grimme προσφέρει μια μεγάλη σειρά από μηχανήματα φύτευσης πατάτας και συγκεκριμένα δέκα μοντέλα με κουπάκια και τέσσερα με ιμάντες. Τα μοντέλα με κουπάκια δουλεύουν από δύο έως οκτώ σειρές. Τα μηχανήματα με ιμάντα από δύο έως τέσσερις σειρές. Δοκιμάσαμε λοιπόν δύο από τις μονάδες τεσσάρων σειρών -την 2012 GL 430 και την 2014 GB 430- και τις «τρέξαμε» μαζί με σκοπό να βρούμε τις διαφορές. Το να θυμάσαι τι είναι τι είναι εύκολο, καθώς το μοντέλο με ιμάντα έχει ένα «B» στο όνομά του.

Κάθε μηχανήμα φύτευσης ήταν συνδεδεμένο με ένα τρακτέρ Fendt 724 176kW/236 ίππων. Επίσης, το Fendt τράβαγε ένα Grimme GR 300 Rota Tilla 3 μ., για την προετοιμασία του χώματος. Το μηχανήμα φύτευσης με κουπάκια (το GL 430) μπορεί να λάβει κεφαλή έτσι ώστε ο περιστροφικός καλλιεργητής από την Grimme, την Amazone ή την Lemken να μπορεί να τοποθετηθεί ανάμεσα σε αυτό και το τρακτέρ. Το μηχανήμα με ιμάντα δεν έχει αυτή την επιλογή, οπότε το Rota Tilla έπρεπε να μεταφέρεται στον μπρο-

Αξιολόγηση δοκιμής



	GB 430	GL 430
Σχεδιασμός		
Σύνδεση στο τρακτέρ	++	+
Βάση στήριξης κατά τη στάθμευση	++	⊙
Αποθήκευση εύκαμπτου σωλήνα	✓	++
Κεφαλή	✓	⊙
Ελαστικά	+	=
Άξονας με σύστημα διεύθυνσης GPS	⊙	✓
Χοάνη	++	++
Σύστημα ψεκασμού	++	⊙
Αυλακωτήρες	+	=
Δίσκοι κάλυψης	+	+
Δείκτες ικνών	++	+
Ποιότητα εργασίας		
GR 300 Rota Tilla	++	++
Βάθος φύτευσης	++	++
Σύστημα μέτρησης κονδύλων	+	+
Απόσταση κονδύλων	⊙	+
Δημιουργία αναχωμάτων	++	++
Βαθμολογία: ++ πολύ καλά, + καλά, ⊙ μέτρια, = κάτω του μετρίου, = κακό, ✓ δεν υπάρχει		

στινό σύνδεσμο του Fendt. Η βασική έκδοση για τα δύο μηχανήματα φύτευσης ήταν ως εξής: Πλάτος σειράς 750 χλστ., χωρητικότητα 3 έως 5 τόνους, διέθεταν σύστημα παροχής φυτοπροστασίας αλλά και πλάκες κατασκευής αναχωμάτων.

Θα ξεκινήσουμε ως συνήθως με τη σύνδεση στο τρακτέρ. Τα παρελκόμενα συνδέθηκαν με έναν σφαιρικό κοτσαδόρο K80, ο οποίος ήταν πολύ απλός στη χρήση και δεν κουνιόταν κατά τη λειτουργία. Το μηχανήμα φύτευσης με ιμάντα GB δεν διαθέτει στήριγμα εύκαμπτου σωλήνα αλλά υδραυλικό σταντ. Η ονομαστική χωρητικότητα χοάνης στο GL 430 είναι 3 τόνοι και ο έλεγχος στάθμης έδειξε ότι η χωρητικότητα αντιστοιχεί στις προδιαγραφές. Αντίθετα, η ανατρεπόμενη χοάνη στο μοντέλο με ιμάντα αναφέρεται ότι έχει χωρητικότητα 3,5 τόνους, αλλά χωρούσε 0,7 τόνους ακόμα.

Κάθε μηχανήμα κινείται με τέσσερις

Τεχνικά δεδομένα κατά τη δοκιμή

	Grimme GB 430	Grimme GL 430
		
Έτος	2014	2012
Έκταση που καλύφθηκε πριν από τη δοκιμή	1.500 στρμ.	10.120 στρμ.
Σύνδεση	Με σφαιροειδή κοτσαδόρο K80	
Προετοιμασία χώματος	GR 300 στον μπροστινό σύνδεσμο	GR 300 στην πίσω κεφαλή
Σύστημα ψεκασμού	Δύο ντεπόζιτα 400 λίτρων, ντεπόζιτο καθαρού νερού 95 λίτρων, αντλία με παροχή 61 λίτρα/λεπτό	Δύο ντεπόζιτα 350 λίτρων Αντλία με παροχή 28 λίτρα/λεπτό
Απόσταση σειρών	750 χλστ.	750 χλστ.
Έλεγχος βάθους αυλακωτήρα	Δύο τροχοί ανίχνευσης με ελαστικά 16 x 6,50-8S	Ηλεκτροϋδραυλικός
Δημιουργία αναχωμάτων	Πλάκες XL, με επένδυση PE	
Σύστημα κίνησης μετρητή	Τέσσερα υδραυλικά μοτέρ	Ένα υδραυλικό μοτέρ
Χειριστήριο καμπίνας	CCI100	VC50
Ελαστικά	4 x 11,2-28	4 x 9,5 x 24



Το GR 300 Rota Tilla της Grimme απέδωσε σταθερά ικανοποιητικό αποτέλεσμα, χάρη στα 112 δόντια του (δεξιά). Ωστόσο, η εμπρόσθια τοποθέτηση δεν είναι η καλύτερη λύση (αριστερά).



Οι αυλακωτήρες έλκονται και στα δύο μηχανήματα. Το βάθος φύτευσης ρυθμίζεται μέσω υδραυλικού συστήματος στο GL 430 (αριστερά) και με δύο ελαστικούς τροχούς ανίχνευσης (βέλος, δεξιά).

τροχούς, οι οποίοι είναι τοποθετημένοι σε δύο ζεύγη στο πίσω μέρος της μονάδας. Το GL που χρησιμοποιήσαμε είχε ελαστικά 9,5 x 24 -μόλις αρκούσαν για το φορτίο- αν και τα πιο φαρδιά ελαστικά 11,5/80-15.3 είναι πλέον σπάνια και το μηχανήμα φύτευσης GB μεγαλύτερης χωρητικότητας ήταν εξοπλισμένο με αυτά. Παρόλο που τα τρέχοντα μηχανήματα φύτευσης GL διαθέτουν περιστροφικό άξονα με δυνατότητα

διεύθυνσης, το μηχανήμα της πιο παλιάς δοκιμής είχε σταθερό άξονα. Επίσης, το GB μπορεί να έχει κατευθυνόμενο πίσω άξονα με αυτόματο κεντράρισμα, αν και η μονάδα που χρησιμοποιήσαμε διέθετε το πλήρες (και προαιρετικό) σύστημα διεύθυνσης Trimble GPS για τον κατευθυνόμενο άξονα.

Οι αυλακωτήρες στα δύο μοντέλα σέρνονται (δηλαδή, σέρνουν τις βάσεις τους) και

είναι τοποθετημένες σε παραλληλόγραμμο σύνδεσμο. Αυτές που είχε το GL 430 διέθεταν υδραυλικό έλεγχο βάθους και έδιναν ομοιόμορφο αποτέλεσμα -εξαιρετικά. Ωστόσο, τα 10.120 στρμ. που φυτεύτηκαν είχαν ταλαιπωρήσει τις βάσεις των αυλακωτήρων αυτού του μοντέλου του 2012, επιτρέποντας στους αυλακωτήρες να μετακινούνται προς τα πίσω κατά 50 χλστ. Ως αποτέλεσμα, οι κόνδυλοι μπορούσαν να πετάγονται από το μέ-



Μετά από τρία χρόνια και 10.120 στρμ., η φθορά στις βάσεις των αυλακωτήρων του GL 430 (αριστερά, βέλος) έκανε τους αυλακωτήρες να κινούνται προς τα πίσω.

ταλλο και έπεφταν στο χώμα και, επομένως, πριν από τη δοκιμή η Grimme άλλαξε τις βάνες και τους αυλακωτήρες.

Η «καρδιά» του μηχανήματος φύτευσης είναι ο τρόπος με τον οποίο τοποθετεί τους κονδύλους. Στο GL 430 αυτή η διάταξη είναι ένας κάθετος ελαστικός ιμάντας πλάτους 190 χλστ. για κάθε σειρά, που οι διπλές κλιμακωτές σειρές του με κύπελλα βγάζουν τους κονδύλους από τη χοάνη.

Οι κόνδυλοι μετακινούνται σε τρία στάδια από τη χοάνη στο χώμα. Πρώτα, φεύγουν από τη χοάνη που γέρνει μέσω υδραυλικού συστήματος από μια καταπακτή τροφοδοσίας και πέφτουν στο δίκτυ μεταφοράς. Από εκεί μετακινούνται προς τα πίσω και προς τα κάτω στο δεύτερο τμήμα, όπου οι δάκτυλοι ελέγχουν τη ροή επάνω σε έξι κυλινδρικούς ιμάντες, αυτοί οι έξι ιμάντες ξεχωρίζουν σταδιακά τους κονδύλους σε μία γραμμή. Ένας μεγάλος αφρώδης κύλινδρος στο μπροστινό μέρος των ιμάντων επιβραδύνει την κίνηση των κονδύλων ώστε να πέφτουν στο αυλάκι με τη σειρά. Οι κόνδυλοι που περισσεύουν κατευθύνονται από έναν σπειροειδή κύλινδρο στους δύο φαρδιούς ιμάντες και μεταφέρονται πίσω στην αρχή του ξεχωρίσματος.

Όσον αφορά τη φυτοπροστασία, το πιο καινούργιο GB 430 είχε ένα ζευγάρι ντεπόζιτων ψεκασμού με χωρητικότητα 400 λίτρα, ένα δοχείο καθαρού νερού χωρητικότητας 95 λίτρων, μια αντλία παροχής 61 λίτρων/λεπτό, αυτόματο έλεγχο ροής και τρία ακροφύσια για κάθε αυλακωτήρα. Το πιο καινούργιο GL είχε πιο βασικά στοιχεία: Δύο ντεπόζιτα 350 λίτρων, μια αντλία παροχής 28 λίτρων/λεπτό, δεν υπήρχε παροχή νερού και δύο ακροφύσια σε κάθε αυ-



Η μονάδα φύτευσης του GB 430, περιλαμβάνει και δύο πλατιούς ιμάντες επιστροφής.

λακωτήρα. Τα δύο μηχανήματα μπορούν να εξοπλιστούν ώστε να εφαρμόζουν ταυτόχρονα υγρό και λίπασμα σε κόκκους.

Τα δύο μηχανήματα καλύπτουν τους κονδύλους στο αυλάκι με τους οδοντωτούς δίσκους 510 χλστ. Αυτά λειτουργούσαν πολύ καλά, αλλά η ζωή των εδράνων θα έπρεπε να είναι πιο παρατεταμένη και να διαρκούν περισσότερο από τα 5.000 στρμ., στα οποία εργαστήκαμε. Οι κύλινδροι με παράλληλους πήχεις για δημιουργία αναχωμάτων είναι σπάνια, αν και τα δύο μηχανήματα ήταν εξοπλισμένα με τις προαιρετικές πλάκες XL από ανοξείδωτο ατσάλι. Αυτά τα εξαρτήματα δημιούργησαν ένα ομαλό ανάχωμα σε χώματα από ελαφριά άμμο έως βαρύ πηλό, αλλά απαιτούν περισσότερη ισχύ από το τρακτέρ. Επίσης, αυξάνουν την κατανάλωση καυσίμου από 2 λίτρα/λεπτό έως 5 λίτρα/λεπτό, ανάλογα με τις συνθήκες.

Ποιο σχέδιο παρέχει μεγαλύτερη ακρίβεια κατά την τοποθέτηση; Στα 6 χλμ./ώρα, το μηχάνημα με τροφοδοσία με τα κουπάκια παρήγαγε λιγότερη ποσοστιαία απόκλιση γύρω από τον στόχο σε σύγκριση με την έκδοση με ιμάντα, ειδικά σε απόσταση 330 χλστ. Ωστόσο, στα 9 χλμ./ώρα η θέση αντιστράφηκε και το μηχάνημα με ιμάντα GB έδωσε λιγότερη απόκλιση γύρω από τις αποστάσεις-στόχους. Επίσης, έπαιξε ρόλο και το μέγεθος των κονδύλων. Το μοντέλο με ιμάντα έδωσε πιο σταθερά αποτελέσματα κατά τη φύτευση των μικρών κονδύλων και αυτό εξηγείται από το ότι οι μακριοί οβάλ κόνδυλοι καταλαμβάνουν περισσότερο χώρο στον ιμάντα και πέφτουν αργότερα. Η απόδοση του GL 430 για τους με-



Μας άρεσε το νέο τμήμα ψεκασμού του GB 430, με τα χειριστήρια με την ευκρινή σήμανση και τον δείκτη ντεπόζιτου.

γαλύτερους κονδύλους μπορεί να ήταν καλύτερη εάν τα κουπάκια είχαν αλλαχτεί ώστε να ταιριάζουν με τους κονδύλους.

Σύνοψη: Εάν θέλετε να πάτε γρήγορα, χρησιμοποιήστε τους ιμάντες. Το μοντέλο GL 430 με κουπάκια τα πήγαινε καλύτερα με τους μικρούς και μεσαίους μεγέθους κονδύλους και σε «αργή» ταχύτητα (6 χλμ./ώρα), αν και η απόδοσή του στους μεγάλους κονδύλους θα ήταν καλύτερη εάν τα κουπάκια άλλαζαν για να ταιριάζουν στα διαφορετικά μεγέθη. Το GB 430 με ιμάντα τα πήγε καλύτερα στην υψηλότερη ταχύτητα (9 χλμ./ώρα).

Τα μηχανήματα Grimme διαθέτει στην ελληνική αγορά η Γ. Αντωνάκης ΑΕ (τηλ. 22620/25914-5)

Είναι θέμα εμπιστοσύνης



HURLIMANN XF 80, 90, 100, 110 & XF TRADITION 60, 70, 80, 80.4, 90, 100

- Πολλές επιλογές εξοπλισμού.
- Μέγιστη οικονομία καυσίμου.
- P.T.O. 540, 540 ECO, και με επιλογή για ηλεκτρουδραυλικό έλεγχο.
- Πολλές επιλογές στο σασμάν.
- Φρένα και στους τέσσερις τροχούς.
- Νέες τεχνολογίες STOP&GO, OVERBOOST, OVERSPEED, COMFORT CLUTCH.

Για καλύτερη απόδοση χρησιμοποιείστε



ΛΙΠΑΝΤΙΚΑ

Η HURLIMANN είναι μια μάρκα της SDF

A. & Φ. Ιωαννίδης Α.Ε.

4ο χλμ. ΚΟΖΑΝΗΣ - ΘΕΣ/ΝΙΚΗΣ, ΚΟΖΑΝΗ, Τ.Κ. 501 00, Τ.Θ. 1318
ΤΗΛ. 24610 21000, 24610 26061, FAX: 24610 21130
<http://www.af-ioannidis.gr> e-mail: info@af-ioannidis.gr

 **Hurlimann**

Καλλιεργητής Väderstad Opus 600:

Βγάζει δόντια

Στενός και με πολλά δόντια εργασίας ο νέος καλλιεργητής των 5,75 μέτρων της Väderstad, Opus 600, κατασκευάστηκε ειδικά για να φτάνει σε μεγάλο βάθος, και στη δοκιμή μας πράγματι φαινόταν να ελέγχει απόλυτα το χώμα

Υπάρχουν τέσσερα μοντέλα στη σειρά: τα Opus 400 (3,75 μ.), 500 (4,75 μ.), 600 (5,75 μ.) και 700 με πλάτος 6,75 μ. Το 600 της δοκιμής είναι εξοπλισμένο με 22 δόντια που έχουν σχετικά μεγάλη απόσταση 26 εκατοστών και είναι ιδανικό για εργασία σε βάθος, καθώς υπάρχει μικρότερος κίνδυνος να δημιουργηθεί έμφραξη με τα βαριά μπάζα. Τα υδραυλικά δόντια με αυ-

τόματη επαναφορά προέρχονται από το TopDown, στα οποία η πίεση λαδιού μπορεί να ρυθμίζεται διαρκώς για να ορίζεται η δύναμη επιστροφής. Ένας μετρητής πίεσης στο μπροστινό μέρος σας επιτρέπει να γνωρίζετε πώς έχει η κατάσταση τη δεδομένη στιγμή, ενώ η μέγιστη πίεση μετατρέπεται σε δύναμη 700 κιλών. Αυτό θα πρέπει να είναι αρκετό για να εμποδιστεί η εκτεταμένη κίνηση των σκελών ακόμα και σε βαριά χώματα. και κάθε δόντι να ακολουθεί έναν τροχό.



Η Väderstad λέει ότι το Opus μπορεί να καλλιεργεί σε βάθος έως 40 εκ. Το μόνο που χρειάζεται είναι ιπποδύναμη και χώμα.

Στη σπάνια έκδοση, το Opus μπορεί να εργαστεί σε βάθος 30 εκ. αλλά, εάν νιώσετε την ανάγκη να εργαστείτε σε μεγαλύτερο βάθος, μπορούν να βιδωθούν σφιγκτήρες στο πίσω μέρος κάθε σκέλους αυξάνοντας το εύρος εργασίας στα 40 εκ.. Η εργασία σε τέτοιο βάθος επηρεάζει σημαντικά την απαίτηση ισχύος, αλλά μπορείτε να τους τοποθετήσετε μόνο σε μερικά από τα δόντια, εάν αυτό κάνει τη δουλειά.

Το θέμα της ευελιξίας συνεχίζει με τη λειτουργία του κυλίνδρου. Είναι δυνατόν να εργαστεί ο κύλινδρος στη θέση πλεύσης όπου τοποθετείται μόνο το βάρος του στο χώμα ή τοποθετώντας διαχωριστικά κλιπ στα υδραυλικά έμβολα

για να μεταφέρεται περισσότερο βάρος από τον καλλιεργητή έως ότου ο κύλινδρος να αναλάβει τον έλεγχο βάθους εργασίας του Opus από τον εξοπλισμό κίνησης. Μια άλλη επιλογή ρύθμισης είναι να ανασπώνεται εντελώς ο κύλινδρος από το χώμα ή ακόμα και να αφαιρείται εντελώς.

Σύνοψη: Η Väderstad θεωρεί ότι το Opus είναι ένα πρόσθετο μηχανήμα για την κύρια σειρά καλλιεργητών που θα συναγωνιστεί μοντέλα, όπως το Horsch Tiger. Αν το μηχανήμα με τα δόντια σας κινεί το ενδιαφέρον, τότε το Opus μπορεί να διατεθεί με μια σειρά από άκρα που επιτρέπουν την προσαρμογή του για διάφορες συνθήκες και συστήματα καλλιέργειας. Τώρα, η σειρά ξεκινά με το μοντέλο 400, που έχει απαίτηση ισχύος 180 ίππους ή 230 ίππους κατά την εργασία σε βάθος 15-20 εκ.

Τεχνικά στοιχεία

Väderstad Opus 600

Πλάτος εργασίας	5.75μ.
Απόσταση κάτω από τη δοκό	800mm
Αρ. δοντιών	22
Διάταξη δοντιών	Σε τέσσερις σειρές
Απόσταση δοντιών	261mm
Μέγιστο βάθος εργασίας	40 εκ.
Κύλινδρος	Double SoilRunner Αλληλοσυνδεδεμένοι δακτύλιοι U
Διάμετρος δοντιών	575mm
Απαίτηση ισχύος	από 199kW/270 ίππους
Βάρος	7.300 κιλών
Πλάτος πορείας στο δρόμο	3.00μ.
Ελαστικό (μεταφοράς)	550/45-22.5
Ελαστικό (εργασίας)	400/55-15.5

Στοιχεία κατασκευαστή





Σπαρτική MS 8230 MaterMacc:

Και η σπορά αλφάδι

Εξοπλισμένη με το διεθνές πατενταρισμένο σύστημα διανομής «MagicSem», η υδραυλική σπαστή σπαρτική ακριβείας MS 8230 της MaterMacc, εγγυάται ομαλή σπορά, κρατώντας σταθερό βάθος στο οργωμένο ή στο έδαφος που έχει υποστεί χαμηλή κατεργασία

Του Γιώργου Κοντονί

Ευελιξία, ευκολία στη χρήση και στη ρύθμιση σποράς είναι τα δυνατά σημεία της υδραυλικής σπαστής σπαρτικής ακριβείας “MS 8230” της ιταλικής MaterMacc.

Κατά πρώτον, το τηλεσκοπικό και σπαστό πλαίσιο σε συνδυασμό με το σασί “Easy-Set”,

για το οποίο η MaterMacc έχει λάβει βραβείο ευρεσιτεχνίας, επιτρέπει τη πολύ γρήγορη και εύκολη αλλαγή των αποστάσεων των στοιχείων σποράς ανάλογα την καλλιέργεια. Ο χρήστης πρέπει μόνο να τοποθετήσει τους αποστάτες (ανάλογα με την καλλιέργεια) στους οδηγούς του σασί “Easy-Set” και μετά από την καμπίνα του τρακτέρ να “μεταφέρει” υδραυλικά τα στοιχεία σποράς.

Χάρη σε αυτήν την τεχνολογία, η σπαρτική όχι μόνο μπορεί εύκολα να προσαρμοστεί σε διάφορες καλλιέργειες, αλλά με το σασί διπλωμένο μειώνεται και το πλάτος μεταφοράς στο δρόμο στα 3 μέτρα στην έκδοση π.χ. των 6 σειρών για καλαμπόκι/ηλιόσπορο & 4 για βαμβάκι. Επίσης, ένα ακόμη πλεονέκτημα της σπαρτικής είναι ότι το στοιχείο σποράς είναι κατασκευασμένο έτσι ώστε να μπορεί να



Τεχνικά χαρακτηριστικά MS 8230

Αριθμός σειρών	Απόσταση σειρών (εκ.)	Πλάτος πλαισίου (εκ.)	Βάρος βασικό (χωρίς λίπασμα) - Με λίπασμα (κιλά)	Απαιτούμενη ιπποδύναμη (ίπποι)	Σπόρος	Χωρητικότητα φυτοπροστατευτικού (λίτρα)	Λίτρα δοχείου λιπάσματος
6	45-75	254/400	1.040-1.200	80-100	300	36	2 X 170
6	45-75	300/445	1.100-1.260	80-100	300	36	2 X 215
8	45-75	300/445	1.280-1.480	80-100	400	48	2 X 215
8	45-75	300/590	1.330-1.550	80-100	400	48	2 X 215



Τριάντα χρόνια τεχνολογία MaterMacc

Η ιταλική MaterMacc S.p.A. ιδρύθηκε το 1986 στη Βόρεια Ιταλία και μέσα σε λιγότερα από 30 χρόνια ζωής έχει καταφέρει να δηλώσει ισχυρή παρουσία σε σημαντικές αγορές ανά τον κόσμο, όπως π.χ. σε Ρωσία, Κίνα, Ευρώπη και αλλού. Κατασκευάζει σπαρτικές πνευματικές ακριβείας, σπαρτικές σιτηρών μηχανικές και με αέρα, λιπασματοδιανομείς κ.ά.

δουλεύει και να κρατά σταθερό το βάθος σποράς που επιθυμεί ο χειριστής στο οργωμένο ή σε συνθήκες χαμηλής κατεργασίας του εδάφους. Το σύστημα "ταφής" σπόρου αποτελείται από διπλό δίσκο, 39 εκατοστών σε διάμετρο, που επιτρέπει τη σπορά ακόμη και όπου υπάρχουν επιφανειακά υπολείμματα καλλιιεργειών. Ο έλεγχος του βάθους σποράς ελέγχεται από 2 τροχούς τοποθετημένους πλευρικά στο σημείο όπου πέφτει ο σπόρος. Η κάθετη κίνηση των τροχών αυτών καθιστά σίγουρο το ομοιογενές βάθος και την κάλυψη του σπόρου που ρυθμίζεται από τρεις (3) διαφορετικούς λεβιέδες/χερούλια που ελέγχουν αντίστοιχα 1) το βάθος σποράς, 2) τη γωνία των τροχών και 3) την απόσταση ανάμεσα στα ροδάκια σε V. Επιπρόσθετα, το διεθνώς πατενταρισμένο σύ-

στημα διανομής σπόρου "MagicSem" εγγυάται την ομοιογενή και ομαλή σπορά ελαχιστοποιώντας το "πλήγωμα" του σπόρου ενώ ταυτόχρονα είναι σε θέση να σπέρνει και με υψηλότερες ταχύτητες στο χωράφι. Η απουσία τριβής μεταξύ φλάντζας-δίσκου σημαίνει αρχικά ότι η περιστροφή του δίσκου βελτιστοποιείται ενώ ελαχιστοποιείται η φθορά στην εξωτερική φλάντζα. Η σπαρτική "MS 8230", όπως βέβαια και όλες οι σπαρτικές της MaterMacc, έχουν επίσης ως πλεονέκτημα το χαμηλό βάρος και την "κοντή" απόσταση των στοιχείων σποράς από τα υδραυλικά του τρακτέρ, τα οποία βοηθούν στο να δουλεύονται όλες οι σπαρτικές της MaterMacc με μικρά τρακτέρ χαμηλής ιπποδύναμης ακόμη και αν έχουν τοποθετηθεί οι μηχανισμοί λιπάσματος-φαρμάκου.

Η σειρά "MS 8230" μπορεί να βγει σε 6,7,8,9,10,11 ή 12 σειρές. Η απαιτούμενη ιπποδύναμη του τρακτέρ ξεκινάει από τα 80 HP και φτάνει τα 90-100 HP στις πιο μεγάλες σπαρτικές της σειράς "MS 8230" Τέλος, στο στοιχείο σποράς σε όλες τις σπαρτικές μπορεί να μπει και το INOX ροδάκι για το πάτημα του σπόρου σαν αξεσουάρ. Στη φωτογραφία φαίνεται το ανανεωμένο στοιχείο σποράς σχεδίασης 2016 το οποίο διαθέτει κάποιες τεχνικές και αισθητικές βελτιώσεις. Όπως επίσης και ο μηχανισμός λιπάσματος που διαθέτει τουρμπίνα (με αέρα).

Τα μηχανήματα MaterMacc διαθέτει στην ελληνική αγορά η Alpellas AE (τηλ. 2310/596585)

Λιπασματοδιανομέας Bogballe M2W Base 1.800 λίτρων:

Επιπέδου Τσάμπιονς Λιγκ

Έχοντας ως μεγάλο πλεονέκτημα το σύστημα δυναμικού ελέγχου διανομής, που επιτρέπει την ανεξάρτητη και με ακρίβεια ρίψη λιπάσματος σε διαφορετικά τμήματα του χωραφιού, ο λιπασματοδιανομέας Bogballe M2W Base, που παρουσιάστηκε για πρώτη φορά επί ελληνικού εδάφους στη φετινή Agrotica, είναι σίγουρο ότι παίζει απευθείας στη μεγάλη κατηγορία

Του Γιώργου Κοντονή

Ο νεοφερμένος στην Ελλάδα M2W Base 1.800 λίτρων της Bogballe διακρίνεται για τον τρόπο διασποράς του λιπάσματος, έχοντας τέλεια και ομοιόμορφη διασπορά και στις δύο πλευρές χωρίς να υπάρχει σημείο που «διπλορίχνει». Επίσης διατηρεί ένα σταθερό μοτίβο 180 μοιρών χωρίς να

ρίχνει μπροστά από το μηχάνημα. Η ποιότητα κατασκευής και βαφής που πραγματοποιούνται στις σύγχρονες εγκαταστάσεις στο Uldum της Δανίας εξασφαλίζουν την πρόληψη της διάβρωσης και του «πετάγματος» όπως λέγεται της βαφής. Γενικότερα το μηχάνημα δίνει σπάνια αντοχή σε ακραίες συνθήκες και απρόβλεπτες καταστάσεις.

Ένα από τα συστήματα για τα οποία διακρίνεται ο λιπασματοδιανομέας είναι το Section Control Dynamic. Δηλαδή ο αυτόματος τμηματικός έλεγχος με GPS ή χειροκίνητα, όπου παρέχει τη δυνατότητα προσαρμογής

του πλάτους ρίψης του λιπασματοδιανομέα με σκοπό να περιοριστεί η λίπανση μόνο στα σημεία όπου δεν έχει πέσει λίπασμα και συγκεκριμένα ανεξάρτητα σε κάθε πλευρά (αριστερά - δεξιά). Όλα αυτά γίνονται αυτόματα, ο χρήστης απλά οδηγεί.

Ένα ακόμα καινοτόμο σύστημα στον στάνταρ εξοπλισμό, είναι το Headland Spreading (λίπανση από τα σύνορα του αγροτεμαχίου). Το Headland Spreading επιτρέπει την έναρξη της λίπανσης από τα σύνορα του αγροτεμαχίου, ώστε να μην φεύγει ούτε γραμμάριο λιπάσματος έξω από το αγροτεμάχιο. Η Bogballe διαθέτει αυτόν τον εξοπλισμό σε όλους τους διανομείς

Διασπορά λιπάσματος

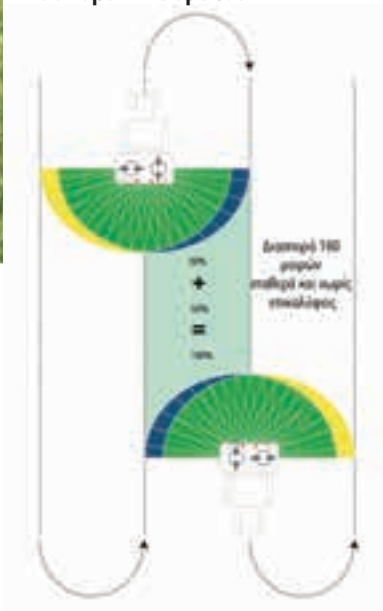

Το Calibrator Free είναι μια έξυπνη εφαρμογή για GPS της Bogballe ώστε να ελέγχονται τα άκρα (σύνορα) του αγροτεμαχίου και η τμηματική διαχείριση (section control). Το σύστημα είναι κυριολεκτικά μια λύση «plug and play».



τους στον σάνταρ εξοπλισμό. Παράλληλα, η τεχνική ζύγισης που διαθέτει ο M2W Base εξασφαλίζει τη σωστή ποσότητα λιπάσματος με ένα υψηλό επίπεδο ακρίβειας. Με αυτό τον τρόπο τα έξοδα διατηρούνται υπό έλεγχο και η ποσότητα ελέγχεται με ακρίβεια.

Το κεντρικό ελεγχόμενο σύστημα ρύθμισης προσαρμόζει αυτόματα το σημείο πτώσης του λιπάσματος στους δίσκους διασποράς. Το διπλό κλείστρο ανοίγει με διαφορετικές ταχύτητες ανοίγματος και διατηρεί με αυτό τον τρόπο ένα τέλειο σημείο πτώσης ανε-

ξάρτητα από μεταβολές στις ποσότητες ή την ταχύτητα. Η μικρή απόσταση μεταξύ των θυρίδων και του δίσκου διασποράς σημαίνει ότι το σημείο πτώσης ελάχιστα επηρεάζεται, ακόμα και κάτω από συνθήκες λοφώδους. ταυτόχρονα επιτυγχάνεται η προστασία των κόκκων του λιπάσματος από σπάσιμο. Ειδικά στην περίπτωση του (W) που σημαίνει ζυγιστικό σύστημα, η μονάδα ZURF αποτελεί αναπόσπαστο κομμάτι της. Η μονάδα αυτή καθιστά δυνατό τον προγραμματισμό των εργασιών σε έναν απεριόριστο αριθμό πεδίων με το πρόγραμμα SURFcom. Εφόσον έχει το Zurf μπορεί να λειτουργήσει και με το Calibrator Free, μια έξυπνη εφαρμογή για GPS της Bogballe ώστε να ελέγχονται τα άκρα (σύνορα) του αγροτεμαχίου και η τμηματική διαχείριση (section control). Το σύστημα είναι κυριολεκτικά μια λύση «plug and play», η οποία αποτελείται από μια κεραία GPS με δέκτη και μια ασύρματη μονά-

δα επικοινωνίας. Μπορεί ο χρήστης να το κατεβάσει δωρεάν για το τάμπλετ ή το κινητό του και είναι διαθέσιμο για όλους τους λιπασματοδανομείς με σύστημα ζύγισης.

Σύνοψη: Τα παραπάνω ιδιαίτερα χαρακτηριστικά τεχνολογίας της Bogballe υπόσχονται πραγματική λίπανση ακριβείας και μπορούν να έχουν την τέλεια εφαρμογή ειδικά σε μια χώρα όπως η Ελλάδα, όπου τα αγροτεμάχια είναι μικρά. Σε αυτή την περίπτωση ο χρήστης έχει πετύχει πραγματικά χαμηλό κόστος, γιατί δεν «διπλό-έριξε», δεν άφησε αλίπαντο κανένα σημείο, ούτε έφυγε λίπασμα εκτός των συνόρων του αγροτεμαχίου του. Ο M2W μπορεί να χρησιμοποιηθεί για τέλεια σπορά, ελαιοκράμβης, τριφυλλίου, ρυζιού, σιτηρών και άλλων σπόρων.

Τα μηχανήματα Bogdalle διαθέτει στην ελληνική αγορά η Στασιός ΑΕ (τηλ. 23240/22508)



 **Agrotica**



Μόλις το iZURF συνδέεται με το Calibrator ZURF, δημιουργεί μια σύνδεση WiFi σε μια ζώνη 5 μέτρων γύρω από τον λιπασματοδανομέα. Έτσι, υπάρχει πρόσβαση στις λειτουργίες μέσω ενός Android tablet.

Μεγάλο «παιδί». Πρέπει να σταθείς μπροστά ή δίπλα στη νέα ναυαρχίδα της Fendt για να εκτιμήσεις το μέγεθός της. Το επίθετο που της ταιριάζει είναι «επιβλητικό».



Τρακτέρ Fendt 1050 Vario:

Θηρίο αλλά με μυαλό

Κάποιοι λένε ότι δεν γίνονται θαύματα... Εντούτοις, η Fendt έχει καταφέρει πάλι να φτιάξει κάτι ιδιαίτερο όσον αφορά τόσο το σχέδιο, όσο και τις ικανότητες. Το μοντέλο-ναυαρχίδα 1050 της εταιρείας διαθέτει κινητήρα 500 ίππων, απόβαρο 14 τόνων και τροχούς ύψους 2,35 μ., όλα σε ένα συμβατικά διαμορφωμένο τρακτέρ που φαίνεται να ξέρει τι κάνει στο χωράφι

Aς ρίξουμε αρχικά μία ματιά στο «θηρίο» που έχουμε μπροστά μας. Κάτω από το εντυπωσιακό πράσινο καπό κρύβεται ο εξακύλινδρος κινητήρας MAN D2676 LE521 12,4 λίτρων με μεταβλητό στροβιλοσυμπιεστή και αυτό που η εταιρεία κατασκευής του τρακτέρ ονομάζει κόνσεπτ υψηλής ροπής/χαμηλής ταχύτητας Fendt iD. Από πλευράς κυβισμού και ενσωματωμένης τεχνολογίας ο τεράστιος κινητήρας MAN αποτελεί ένα σημαντικό βήμα από τον κινητήρα Deutz 7,8 λίτρων που κινεί το πιο μικρό τρακτέρ 900 Vario της κα-

τασκευάστριας εταιρείας. Σε σχετικούς όρους όμως, το 1050 εκτιμάται να είναι κατά 10% πιο οικονομικό από το 900 Vario.

Πάμε τώρα στη δοκιμή μας. Τον Αύγουστο συνδέσαμε έναν καλλιεργητή Amazon Cenius 7003-2TX Super 7 μ. στο πίσω μέρος ενός 1050 Vario για όργωμα 50.000 στρεμμάτων. Πώς τα πήγε; Καθόλου άσχημα. Με το σωστό έρμα και πλήρες φορτίο, εργαστήκαμε με 12 κλμ./ώρα περίπου. Η κατανάλωση σε αυτό το σημείο ήταν περίπου 85 λίτρα/ώρα ή 10 λίτρα/ώρα, ενώ η ολίσθηση των

τροχών ήταν κάτω από 15%. Εξαιρετικά δηλαδή. Καθώς το βάθος καλλιεργείας αυξήθηκε και η βασική ταχύτητα μειώθηκε κάτω από τα 10 κλμ./ώρα, η ολίσθηση των τροχών αυξήθηκε πάνω από 20%, κάτι ικανοποιητικό έχοντας κατά νου τη μη ιδανική κατάσταση του εδάφους. Για όσους θέλουν να αναλάβουν τις πιο βαριές εργασίες ράβδου έλξης και άρσης με λιγότερα από 10 κλμ/ώρα, θα χρειαστεί να προστεθεί βάρος.

Όλα σε αυτό το τρακτέρ είναι «μεγάλα». Και αυτό ισχύει για τους μπρο-



Αν σκώσετε το τεράστιο καπό θα βρείτε έναν υδραυλικό ανεμιστήρα μπροστά από τις μονάδες ψυγείων. Πίσω βρίσκεται ένας MAN με έξι κυλίνδρους και 500 ίππους.



Το μπροστινό έρμα ζυγίζει μέχρι 3.300 κιλά. Το τρακτέρ ζυγίζει 19,8 τόνους και αυτό αυξάνεται σε μεικτό βάρος 21 τόνων μόλις προστεθούν τα φορτία περόνης εξαρτήματος.

στινούς και τους πίσω συνδέσμους, για τους οποίους η Fendt ισχυρίζεται ότι σκλώνουν 5,6 τόνους στο ρύγχος του 1050 και 12,9 τόνους στο πίσω μέρος. Αφού σκαρφαλώσει στην καμπίνα, ο χειριστής του Fendt μπαίνει σε έναν οικείο χώρο. Πράγματι, οι μοναδικές αξιοσημείωτες αλλαγές είναι ότι λείπουν δύο σημαντικά στοιχεία από το μπράτσο καθίσματος: Τα μαλακά πληκτρολόγια για την επιλογή της περιοχής πορείας I/II και της κίνησης στους τέσσερις τροχούς. Επίσης, η καμπίνα διαθέτει νέο σύστημα ανάρτησης τεσσάρων σημείων.

Εκτός αυτού, όλα είναι πολύ ικανοποιητικά: Η καμπίνα είναι 8 εκ. υψηλότερη, έχει μετακινηθεί λίγο πιο μπροστά σε σύγκριση με τη θέση της στο 800/900, η πόρτα είναι 8 εκ. πιο φαρδιά και τα σημεία ορατότητας προς τα πίσω και στο πλάι έχουν βελτιωθεί σημαντικά. Σίγουρα, το ίδιο δεν μπορεί να ειπωθεί και για την ορατότητα προς τον μπροστινό σύνδεσμο, αυτό οφείλεται στο τεράστιο καπό, που κρύβεται σε τέτοιο βαθμό που η Fendt αναγκάστηκε

να ενσωματώσει κάμερα CCTV στο σήμα Dieselross που βρίσκεται στο ρύγχος.

Σύνοψη: Το 1050 Vario έχει πολύ περισσότερα από δυναμική ισχύ, παρότι τονίζεται ότι για πρώτη φορά, οι αγοραστές έχουν πλέον πρόσβαση στους 500 ίππους από ένα συμβατικά διαμορφωμένο τρακτέρ. Υπάρχουν πολλά έξυπνα χαρακτηριστικά -από το πρωτοποριακό πακέτο ψυγείου CAS έως το οικονομικό πακέτο κίνησης Fendt iD και την αυτόματη ενεργοποίηση/απενεργοποίηση 4WD και το ενσωματωμένο σύστημα ελέγχου πίεσης ελαστικών GripAssistant. Αυτό το τρακτέρ έχει και «μυαλό» και «δύναμη». Το μοναδικό μας ερώτημα εξακολουθεί να είναι εάν το τρακτέρ είναι πραγματικά ικανό να μεταδίδει όλη την ισχύ στο έδαφος -σε μη ιδανικές συνθήκες, αλλά περισσότερο όταν λειτουργεί με ταχύτητα 10 κλμ./ώρα σε δύσκολο χώμα.

Τα μηχανήματα Fendt διαθέτει στην ελληνική αγορά η Ελκυστήρ Α.Ε. Ν. Κουρίνος (τηλ. 23910/23456)



Το λογισμικό GripAssistant παρέχει τη συνιστώμενη πίεση ελαστικών και την ποσότητα έρματος (μπροστά/πίσω) για τα τωρινά ελαστικά και μεγαλύτερη ταχύτητα πορείας. Επίσης, συνυπολογίζεται και η μέθοδος σύνδεσης του εξαρτήματος.

Χορτοδετική Cicoria 8747S:

Ύμνος στην απλότητα

Το 1927 η εταιρεία Cicoria ξεκίνησε ένα μεγάλο ταξίδι αφιερωμένο στην τεχνολογική ανάπτυξη των χορτοδετικών. Σήμερα, με την 8747S οι Ιταλοί κατάφεραν να φανσάρουν στην αγορά μία ιδιαίτερα απλή στη χρήση μηχανή, που εγγυάται καθαρότητα στο προϊόν και δέματα μεγάλης εμπορικής αξίας

Του Γιώργου Κοντονή

Aπλότητα στη χρήση, υψηλές αποδόσεις, αξιοπιστία στην εντατική λειτουργία και υψηλή εμπορική αξία με την πάροδο του χρόνου. Αυτά είναι τα χαρακτηριστικά για τα οποία διακρίνονται οι χορτοδετικές της ιταλικής Cicoria, που έχει παράδοση περίπου ενός αιώνα στην κατασκευή και σχεδιασμό αγροτικών μηχανημάτων. Μία από τις πιο σύγχρονες κατασκευές των Ιταλών, είναι η χορτοδετική 8747S που υπόσχεται υψηλή ταχύτητα και ποιότητα δεματοποίησης για όσο το δυνατόν καλύτερης ποιότητας ζωοτροφές.

Ο μελετημένος μεγάλος σφόνδυλος της 8747S επιτρέπει τη γρήγορη συγκομιδή χωρίς απώλειες. Διατίθεται με δετικό σχοινιού ή σύρματος ενώ έχει τη δυνατότητα να δουλεύει σε δύο ταχύτητες με 88 και 100 εμβολισμούς ανά λεπτό. Παράλληλα, διαθέτει με-

γαλύτερο έμβολο, χαρακτηριστικό το οποίο αυξάνει την αποτελεσματικότητα και επιτρέπει μια ισχυρή συμπίεση και ένα καλύτερο έλεγχο του άχυρου. Ένα ακόμα χαρακτηριστικό της Cicoria είναι η ισχυρή συσκευή καθαρισμού στην περιοχή του δετικού, που αφαιρεί σωρούς σκόνης ακόμα και κάτω από τις πιο δύσκολες συνθήκες.

Χάρη στην υδραυλική μετατόπιση του κοτσαδόρου η ταχύτητα κίνησης είναι ιδιαίτερα ανταγωνιστική. Η μη ισορροπημένη μεταφορά και εργασία σε άνισους τομείς αποφεύγεται λόγω της ύπαρξης ενός τρίτου κεντρι-

κού τροχού, έτσι αποφεύγεται η «βουτιά» της μηχανής όταν υπάρχουν εμπόδια, όπως τρύπες, χαντάκια και άλλα.

Ένα ακόμα σημαντικό στοιχείο της Cicoria 8747S είναι η υψηλή μετάδοση ισχύος. Το κιβώτιο ταχυτήτων έχει μεγάλη αντοχή, υπερμεγέθη κωνικό οδοντωτό τροχό και μεγάλων διαστάσεων μανιβέλα. Παράλληλα, ένα σύστημα υψηλής απόδοσης ικανό να πιέσει πάνω στο έμβολο με εξαιρετική δύναμη, εξασφαλίζει την ασφάλεια της χρήσης, υψηλή ταχύτητα δεματοποίησης και υψηλή πυκνότητα προϊόντος.

Σημειώνεται ότι ο μεγάλος όγκος ανοίγματος



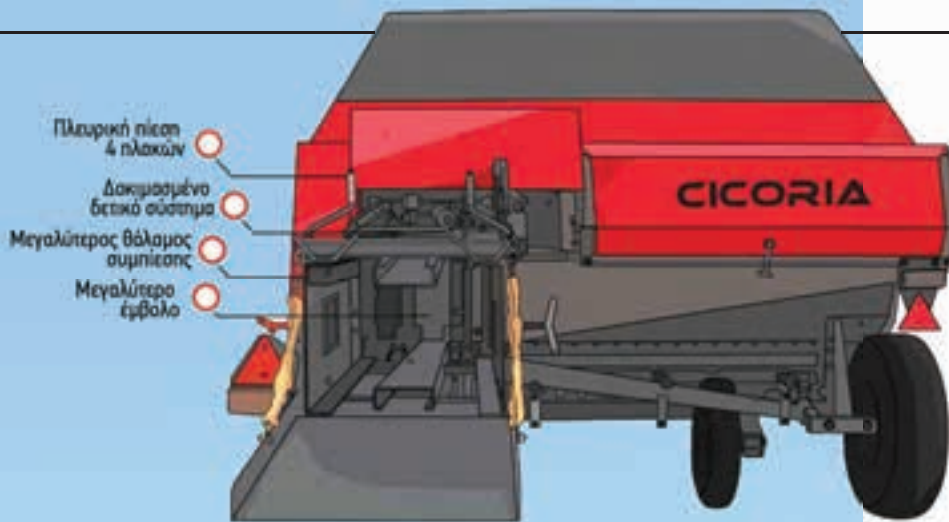

Ο μεγάλος όγκος ανοίγματος επιτρέπει πολύ καλύτερη συγκομιδή και συγχρονισμό. Έτσι αυξάνεται η συνολική παραγωγή κατά 20%.

επιτρέπει πολύ καλύτερη συγκομιδή και συγχρονισμό, επιπλέον χάρη στη μεγαλύτερη ποσότητα του άχυρου αυξάνεται η συνολική παραγωγή κατά 20%, όπως λέει η Cicoria.

Το pick-up έχει σχεδιαστεί με τη μέγιστη επιτρεπόμενη διάμετρο, έτσι ώστε να υπάρχει μια ομοιόμορφη ροή του προϊόντος μέσα στο θάλαμο συμπίεσης και ταυτόχρονα να μειώνεται το ενδεχόμενο εξωτερικών αντικειμένων να εισέλθουν στο θάλαμο. Μια επιλογή που σύμφωνα με τους Ιταλούς έχει ως κύριο πλεονέκτημα την αύξηση των επιδόσεων και ένα ανώτερο καθαριότητας προϊόν συγκομιδής. Επιπλέον, ένας απλός και αποτελεσματικός τρόπος για τον έλεγχο της πίεσης είναι η χρήση 4 πλακών. Ο εξοπλισμός αυτός εξασφαλίζει την ομοιομορφία και πυκνότητα του προϊόντος, απαραίτητα χαρακτηριστικά για τα δέματα που θα χρησιμοποιηθούν για

την διατροφή των ζώων. Επίσης ο μακρύς θάλαμος παρέχει και μπορεί να ανταπεξέλθει σε περαιτέρω αυξήσεις στην πίεση.

Σύνοψη: Σήμερα, η εταιρεία Cicoria μετράει παρουσία σε περισσότερες από 40 χώρες στις οποίες τα μηχανήματα της έχουν γίνει συνώνυμο της υψηλής απόδοσης, της εύκολης χρήσης και της δυνατότητας να εργάζονται χωρίς διακοπή στις πιο σκληρές περιβαλλοντικές συνθήκες. Η χορτοδετική 8747S δικαιώνει τις παραπάνω προσδοκίες, επιδεικνύοντας μία σπάνια ευκολία στη χρήση, σε συνδυασμό με υψηλές αποδόσεις που όπως λένε οι Ιταλοί, καλύπτουν πλήρως τις ανάγκες μίας μικρομεσαίας εκμετάλλευσης.

Τα μηχανήματα Cicoria διαθέτει στην ελληνική αγορά η Α & Φ Ιωαννίδης ΑΕ (τηλ. 24610/21000)

Τεχνικά χαρακτηριστικά

Ύψος/Πλάτος μπάλας (εκ.)	37 x 47
Μήκος μπάλας (εκ.)	40-130
Μήκος διαδρομής εμβόλου (εκ.)	76
Εμβολισμοί/λεπτό σε 540 σ.α.λ.	88
Εμβολισμοί/λεπτό σε 610 σ.α.λ.	100
Όγκος ανοίγματος	1.850
Πιρούνια φόρτωσης	2
Δόντια σε παράλληλη φόρτωση	2
Δόντια σε κάθετη φόρτωση	2
Μπάρες πικ-απ	5
Τζίνια στο πικ-απ	90
Ελάχιστη απαιτούμενη ιπποδύναμη	50



Το pick-up έχει σχεδιαστεί με τη μέγιστη επιτρεπόμενη διάμετρο, έτσι ώστε να έχουμε μια ομοιόμορφη ροή του προϊόντος.

Μια παραδοσιακή εκτροφή βοοειδών επενδύει στην τεχνολογία:

Αρχαία τέχνη, νέα εποχή

«Εάν μια αγελάδα δεν μου επιτρέπει να την πλησιάσω στο χωράφι, τότε πιθανώς δεν πρόκειται να μείνει πολύ κοντά μας» αναφέρει χαρακτηριστικά στο Profi ο ιδιοκτήτης του αρχαιότερου καταχωρημένου καθαρόαιμου κοπαδιού βοοειδών Charolais, Ben Harman, αφού όπως εξηγεί η πολιτική εκτροφής του αγροκτήματός του εισήχθη από τον παππού του και βασίζεται κυρίως στην ιδιοσυγκρασία των ζώων

Η πώληση των ταύρων σε ιδιοκτήτες με κοπάδια για εμπορική εκμετάλλευση ή με καθαρόαιμα κοπάδια είναι η κύρια επιχειρηματική δραστηριότητα της οικογένειας Harman στο Grove Farm, κοντά στο Chesham. Η φάρμα ανήκει στην οικογένεια εδώ και 113 χρόνια και τώρα τη διαχειρίζεται ο Ben, παρόλο που ο πατέρας του Dan, αν και έχει αποσυρθεί από την επιχείρηση, είναι πάντα έτοιμος να προσφέρει ένα χέρι βοήθειας. Το κοπάδι του Chesham είναι το παλαιότερο καταχωρημένο καθαρόαιμο κοπάδι Charolais στη χώρα και χρονολογείται από την πρώτη εισαγωγή της ράτσας από τη Γαλλία στις αρχές της δεκαετίας του 1960, όταν ο Tony,

ο παππούς του Ben, έπαιξε σημαντικό ρόλο στην παρουσίαση της ράτσας. Και ο Dan Harman συνέχισε την επιχείρηση.

Με 3.040 στρμ. συνολικά και με 2.230 στρμ. αρόσιμης έκτασης, τα υπόλοιπα 800 στρμ. της επιχείρησης είναι χορτολιβαδικά. Ωστόσο, καθώς υπάρχει ανάγκη για παραγωγή κυλινδρικών και τετράγωνων δεματιών και σανού για το χειμώνα, τα δύο μεγάλα χωράφια καλλιεργούνται πιο εντατικά για τη χορτονομή, με τα λιβάδια δύο ετών να είναι εξαιρετικά παραγωγικά σε αυτό το σημείο του αγροκτήματος, όπου το έδαφος είναι πυρολιθικό. Το σανό δημιουργείται συνήθως στο μό-



Ο Ben Harman διαχειρίζεται το κοπάδι Charolais στο Grove Farm με τη βοήθεια του πατέρα του, Dan.

Ο αγελάδες Charolais βγαίνουν από το σύστημα χειρισμού στο Grove Farm, ήσυχες και χωρίς στρες.



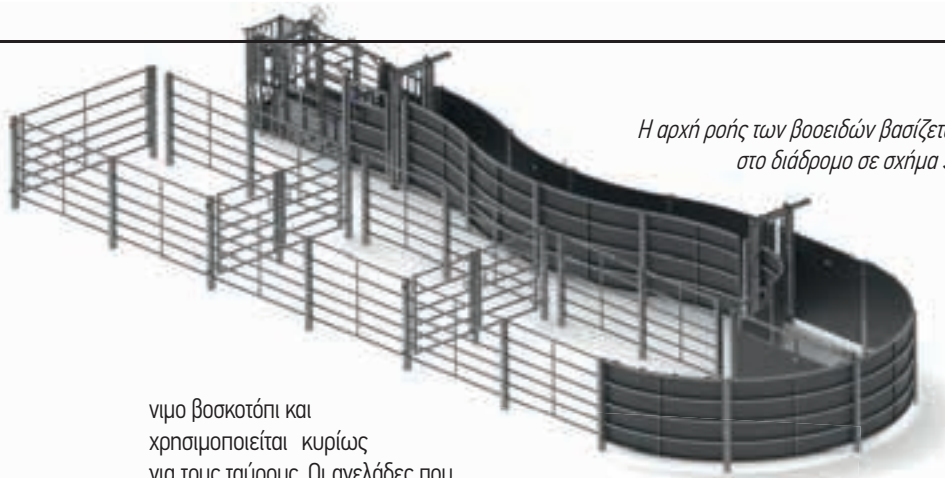

Η αρχή ροής των βοοειδών βασίζεται στο διάδρομο σε σχήμα S.

νιμο βοσκοτόπι και χρησιμοποιείται κυρίως για τους ταύρους. Οι αγελάδες που δεν παράγουν γάλα τρέφονται με ενσίρωμα, σανό και άχυρο, ενώ το τελευταίο συσκευάζεται σε κυλινδρικά δεμάτια από το κοινό τμήμα της επιχείρησης που περιλαμβάνει τις αρόσιμες καλλιέργειες.

Όλα τα ζώα ταΐζονται μέσα από τους φράγτες, ορισμένοι από τους οποίους που βρίσκονται στο κύριο χωράφι έχουν ζυγούς ασφάλισης, αν και οι περισσότεροι χρησιμοποιούνται σπάνια. «Δοκίμασα μια ταΐστρα ανάμειξης μερίδας. Αυτό έγινε για να διαχειριστούμε τα δεμάτια, αλλά δεν μου άρεσε και πολύ -τουλάχιστον επειδή έσπαγε συχνά το μπουλόνι διάτμησης» εξηγεί. Το μοντέρνο κτίριο της Grove Farm διαθέτει το δικό του σύστημα χειρισμού και ζύγισης, που, παρότι είναι πολύ καλύτερο από εκείνα που υπάρχουν σε άλλα αγροκτήματα, δεν είναι ιδανικό για τον κ. Harman. Και, το πιο σημαντικό



Η οθόνη της μονάδας ζύγισης είναι τοποθετημένη σε ορθή γωνία με τον κλωβό εντατικής συγκέντρωσης.

είναι ότι δεν βρίσκεται στα κεντρικά κτήρια. «Όταν πρέπει να χρησιμοποιήσουμε το σύστημα αυτό, δεν είναι και το καλύτερό μου», λέει ο κτηνοτρόφος.

Το ενδιαφέρον είναι ότι το παλιό αρχικό σύστημα χειρισμού στο Grove Farm, του οποίου τα απομεινάρια βρίσκονται ακόμα εκεί, ήταν πιθανώς τόσο παλιό όσο και το κοπάδι, με τον έναν τοίχο του περιβόλου να σχηματίζει τη μία πλευρά του διαδρόμου και μια μεταλλική κα-



Η μερική θέα στον κλωβό εντατικής συγκέντρωσης είναι σημαντικός παράγοντας για την ομαλή ροή του κοπαδιού.



Οι συρόμενες πόρτες ελέγχουν την ροή των αγελάδων και αποτρέπεται η μαζική είσοδος εξασφαλίζοντας την προεμία του κοπαδιού.

Στοιχεία αγροκτήματος

Grove Farm, Chesham

Οικογενειακή επιχείρηση επί 113 χρόνια
Το αρχαιότερο καθαρόαιμο κοπάδι Charolais στη Μεγάλη Βρετανία
Πρώτη εισαγωγή από τη Γαλλία στις αρχές της δεκαετίας του 1960
Περίπου 110 βοοειδή
3.040 στρμ.
Κατηφορικό κρητιδικό έδαφος
2.230 στρμ. αρόσιμες έκτασης σε σύμβαση για κοινή καλλιέργεια
800 στρμ. βοσκοτόπι
Επιχείρηση που διοικείται από ένα άτομο προσωρινή βοήθεια
Εγκαταστάθηκε ένα νέο σύστημα διαχείρισης βοοειδών πριν από δύο χρόνια

τασκευή να σχηματίζει την άλλη πλευρά. Εντούτοις, εξυπηρέτησε τον σκοπό του, καθώς η πολιτική εκτροφής και επιλογής των γενεολογιών του κοπαδιού Chesham λάμβαναν πάντα υπ' όψη η ιδιοσυγκρασία.

«Εάν δεν μπορώ να πλησιάσω μια αγελάδα στο χωράφι και να την καϊδέψω ή να την τρίψω τότε πιθανώς δεν πρόκειται να μείνει πολύ εδώ» εξηγεί ο κ. Harman, ο οποίος υποστηρίζει ότι εάν η ιδιοσυγκρασία δεν είναι αρκετά καλή για εκείνον, δεν θα είναι καλή και για τους πελάτες του. «Εάν ένας ταύρος με κοιτάζει «στραβά», τότε φεύγει», σημειώνει.

Επομένως, δεν ήταν για λόγους διαχείρισης δύσκολων βοοειδών το ότι λήφθηκε πρόσφατα η απόφαση να εγκατασταθεί ένα νέο σύστημα χειρισμού στα πιο παλιά κτήρια του Grove Farm. Η καθοριστική αφορμή για την απόφαση παρουσιάστηκε όταν ο κτηνίατρος του κ. Harman είχε μια δυσάρεστη «επαφή» με μια σπλή ενώ πραγματοποιούσε μια αιμοληψία ρουτίνας σε έναν πειθήνιο ταύρο. Τότε ο κ. Harman σκέφτηκε ότι δεν υπήρχε λόγος να θέτει τον εαυτό του σε κίνδυνο. «Φυσικά, εξακολουθώ να έχω το σύστημα διαχείρισης στο άλλο κτίριο, αλλά ήθελα κάτι εδώ στο κύριο αγρόκτημα, όπου θα ήταν πιο βολικό και θα μπορούσα να το χειρίζομαι μόνος μου». Καθώς είχε ταξιδέψει πολύ για την επιχείρηση του συλλόγου Charolais Cattle Society τόσο στη Μεγάλη Βρετανία και σε άλλες περιοχές, ο κ. Harman έχει δει πολλά συστήματα χειρισμού και διαμόρφωσε μια ιδέα για το τι ήθελε.

■ Εξοπλισμός χειρισμού του κοπαδιού

Διάδρομος χειρισμού

- Γαλβανισμένο ασάλι με επένδυση
- Οι πλευρές έχουν ύψος περίπου 1.675 mm
- Ο χώρος συγκέντρωσης έχει διάμετρο 6.200 mm
- Πλάκα καστανίας στο επάνω κιγκλί-δωμα των κυκλικών πάνελ για το έλεγχο

Ο κλωβός εντατικής συγκέντρωσης

- Ηλεκτρικά συστήματα κίνησης μονής φάσης για την υδραυλική αντλία
- Περιλαμβάνει μεγαλύτερους ταύρους
- Μπορεί να μειώσει το εσωτερικό πλάτος από τα 844 mm στα 250 χλστ.
- Το βάρος είναι περίπου 1,6 τόνοι
- Εγκατάσταση διπλής δοκιμής για φυματίωση
- Πρόσθετος χώρος για τους αγκώνες/τους ώμους κατά την τεχνητή γονιμοποίηση

στριμώξεις για πολύ εκεί. Αυτό που έχω τώρα περικλείει ό,τι θεωρώ ως κύρια χαρακτηριστικά των μεγαλύτερων συστημάτων που είδα στην Αυστραλία, στη Νέα Ζηλανδία και στον Καναδά και, στην πραγματικότητα, ένα από τα καλύτερα συστήματα που είδα ήταν ένα στην Ελβετία» λέει ο κ. Harman.

Η μία πλευρά του χώρου τακτοποίησης των ζώων στην είσοδο του χώρου συγκέντρωσης διαθέτει οπές εισόδου κατά διαστήματα στη μία πλευρά. Και, καθώς αυτό το μέρος του κτιρίου ήταν κάποτε ένα συνεργείο δίπλα σε ένα σιλό καλυμμένο με τιμεντένια πάνελ, τα πάνελ αυτά προστατεύονται από υπερβολική πίεση που ασκούν τα βοοειδή από δύο ασάλια σύρματα υψηλής τάσης καλυμμένα με πλαστικό. Το ανθεκτικό σχέδιο του διαδρόμου συνεχίζεται με τον κλωβό εντατικής συγκέντρωσης, που κατά τη στιγμή της αγοράς πληρούσε τις προϋποθέσεις για επικορήγηση κατά 40%.

«Ήξερα ότι ήθελα έναν αξιοπρεπή κλωβό εντατικής συγκέντρωσης, αφού τους είχα δει αλλού και μετά είδα αυτό που ανέπτυξε ο Edward

τμημάτων ανοίγματος για να παρέχεται ευρύτερη πρόσβαση για την τεχνητή γονιμοποίηση που πραγματοποιούν οι αγρότες μόνοι τους. Στο Grove Farm υπάρχουν φορές που ο κλωβός εντατικής συγκέντρωσης μπορεί να χρησιμοποιείται σχεδόν καθημερινά -για αιμοληψίες ρουτίνας, τακτικό ζύγισμα κάθε 100 ημέρες, έλεγχο των μυών των ματιών και του λίπους στην πλάτη, τη χορήγηση στομαχικών βόλων, το κούρεμα και το ζύγισμα.

«Την πρώτη φορά που το χρησιμοποιήσαμε, αυτό που μας εντυπωσίασε αμέσως ήταν το πόσο ήσυχα ήταν τα ζώα, δεν έβγαζαν κανέναν ήχο. Επίσης, πιστεύω ότι η ελαχιστοποίηση του στρες των αγελάδων συμβάλλει στην αύξηση των συλλήψεων μέσω τεχνητής γονιμοποίησης» λέει ο κ. Harman, ο οποίος εκτελεί ο ίδιος την τεχνητή γονιμοποίηση και απολαμβάνει την πρόκληση να μεγιστοποιούνται τα ποσοστά συγκράτησης των εμβρύων.

Ο δευτερεύων σκελετός του κλωβού εντατικής



Ο κλωβός εντατικής συγκέντρωσης Raging Bull παρέχει πλήρη πρόσβαση στο κάτω μέρος (αριστερά) και στο μισό επάνω μέρος του ζώου (δεξιά).



Ο πίσω υδραυλικός μεταγωγικός ζυγός σημαίνει ότι μπορεί να δένονται δύο ζώα μαζί.

«Το σημαντικό είναι ότι είναι σχετικά απλό, αλλά λειτουργεί. Ανυπομονούσα να βεβαιωθώ ότι το είχα φτιάξει σωστά από την αρχή με τις διάφορες λεπτομέρειες, που ενδέχεται να μην είναι άμεσα εμφανείς» λέει.

Ο ημικυκλικός χώρος συγκέντρωσης και ο διάδρομος είναι από την εταιρεία IAE. «Ήθελα κάτι με στιβαρή κατασκευή και, επίσης, ήθελα μια ειδική διάταξη για τα ζώα αντί το φύλλο από γαλβανισμένο μέταλλο. Μου αρέσουν οι αρχές της Temple Grandin και ήμουν ανυποχώρητος όσον αφορά το σχήμα "S". Από την είσοδο του διαδρόμου μπορείς να δεις ελάχιστα τον κλωβό εντατικής συγκέντρωσης και τα ζώα μπορούν να εισέρχονται χωρίς προβλήματα, αν και διαπίστωσα ότι δεν θέλεις να τα

Penty στο Βόρειο Yorkshire. Τότε δεν είναι όνομα, αλλά τώρα πωλείται με την ονομασία «Raging Bull».

«Είναι πραγματικά πολύ ανθεκτικό και σχεδιάστηκε από την Penty, η οποία εισήγαγε ήδη εξοπλισμό χειρισμού Pearsons από τη Νεμπράσκα, αλλά ήθελα κάτι ειδικό για τη Μεγάλη Βρετανία» λέει ο κ. Harman.

Ο κλωβός εντατικής συγκέντρωσης λειτουργούσε με μοτέρ και υδραυλική αντλία, που ήταν τοποθετημένη στο πάνω μέρος. Ενωματώνει συρόμενη πόρτα που αποτρέπει την απότομη είσοδο, περιλαίμια μπροστά και πίσω και εύκολη πρόσβαση για κάθε μέρος του ζώου, συμπεριλαμβανομένων

συγκέντρωσης, ο οποίος είναι εξοπλισμένος με κυψέλες ζύγισης φορτίου, είναι τοποθετημένος επάνω σε εκείνον που εγκατέστησε ο κ. Harman για να διασφαλίζεται τέλειο επίπεδο. Είναι αποτελεσματικά στερεωμένο στο έδαφος για να αποφεύγεται οποιαδήποτε κίνηση σε περίπτωση αναπόφευκτης «εισόδου με ταχύτητα».

Σύνοψη: Η επόμενη πρόκληση για τον κ. Harman, ο οποίος χρησιμοποίησε ηλεκτρονικά ενώπια πριν από την εγκατάσταση του νέου συστήματος χειρισμού, είναι να βρει έναν ικανοποιητικό σύνδεσμο ανάμεσα σε όλα τα μέρη του συστήματος καταγραφής δεδομένων, από την ετικέτα αυτιού έως τον υπολογιστή του αγροκτήματος.

ΤΙΜΟΚΑΤΑΛΟΓΟΣ ΛΙΑΝΙΚΗ

ΠΡΟΪΟΝΤΑ ΧΟΡΤΟΔΕΣΙΑΣ



NETS (ΔΙΚΤΥΑ)	ΠΕΡΙΓΡΑΦΗ	ΠΟΣΟΤΗΤΑ ΠΑΛΕΤΑΕΣ	ΜΕΤΡΑ 2014	ΤΙΜΟΚΑΤΑΛΟΓΟΣ	ΤΙΜΗ ΧΑΜ
73429040	ΔΙΚΤΥ 4200M John Deere XtraNet	28	4200	214,24 €	51,81 €
73459000	ΔΙΚΤΥ 4500M John Deere XtraNet	28	4500	222,95 €	49,54 €
73349000	ΔΙΚΤΥ 3600M John Deere XtraNet	28	3600	184,47 €	51,24 €
73289040	ΔΙΚΤΥ 2800M John Deere XtraNet	36	2800	140,66 €	50,24 €
73209200	ΔΙΚΤΥ 2000M John Deere Netwrap	40	2000	86,71 €	43,36 €
73309200	ΔΙΚΤΥ 3000M John Deere Netwrap	36	3000	130,00 €	43,33 €
73389120	ΔΙΚΤΥ 3800M John Deere CoverEdge	28	3800	190,06 €	50,82 €

TWINES (ΣΚΟΒΙΛΑ)	ΠΕΡΙΓΡΑΦΗ	ΠΟΣΟΤΗΤΑ ΠΑΛΕΤΑΕΣ	ΚΙΛΑ/ΜΠΑΛΑ	ΤΙΜΟΚΑΤΑΛΟΓΟΣ	ΤΙΜΗ ΧΑΜ
66213090	ΣΚΟΒΙ 130+ (m/kg) JD Xtratwine	112	9	21,06 €	20,35 €
66215058	ΣΚΟΒΙ 150 (m/kg) JD Xtratwine	112	9	21,06 €	18,00 €
66235090	ΣΚΟΒΙ 350 (m/kg) JD Xtratwine	160	5	11,70 €	8,07 €
66260090	ΣΚΟΒΙ 400 (m/kg) JD Xtratwine	160	5	11,70 €	6,89 €
66241090	ΣΚΟΒΙ 410 (m/kg) JD Xtratwine	160	4	11,74 €	6,66 €
66275090	ΣΚΟΒΙ 750 (m/kg) JD Xtratwine	160	5	12,03 €	4,15 €
66275091	ΣΚΟΒΙ 750+ (m/kg) JD Xtratwine	160	4	10,66 €	3,70 €
66214057	TAMA LSB (Large Square Baler)	112	10	24,18 €	17,27 €

FILM	ΠΕΡΙΓΡΑΦΗ	ΠΟΣΟΤΗΤΑ ΠΑΛΕΤΑΕΣ	ΤΙΜΟΚΑΤΑΛΟΓΟΣ
59509001	ΠΛΑΣΤΙΚΟ 500mm	40	70,36 €
59759001	ΠΛΑΣΤΙΚΟ 750mm ΑΕΥΚΟ	40	87,95 €
59759013	ΠΛΑΣΤΙΚΟ 750mm ΠΙΡΑΞΙΝΟ	40	87,95 €

Τα προϊόντα χορτοδεσίας της εταιρείας μας αποτελούν το τέλειο αποτέλεσμα της στενής μας συνεργασίας με τις παγκοσμίως κορυφαίες εταιρείες προϊόντων χορτοδεσίας.

Γρήγορη φόρτωση. Ευκολία χρήσης.

Προϊόντα σχεδιασμένα για μεγάλη διάρκεια ζωής που παρέχουν υψηλή απόδοση, προστασία καθώς και χαμηλό κόστος ανά μπάλα.



ΜΠΟΖΑΤΣΙΔΗΣ – ΜΗΤΣΙΟΛΙΔΗΣ ΑΕ
 ΕΜΠΟΡΙΑ ΓΕΩΡΓΙΚΩΝ ΜΗΧΑΝΗΜΑΤΩΝ ΚΑΙ ΑΝΤΑΛΛΑΚΤΙΚΩΝ
 ΘΕΣΣΑΛΟΝΙΚΗ: 8ο ΧΛΜ. ΘΕΣΣΑΛΟΝΙΚΗΣ-ΑΘΗΝΩΝ, ΤΗΛ. 2310 795018
 ΛΑΡΙΣΑ: 6ο ΧΛΜ. ΛΑΡΙΣΑΣ-ΦΑΡΕΛΩΝ, ΤΗΛ. 2410 661995, 2410 660960
 ΟΡΕΣΤΙΑΔΑ: 1ο ΧΛΜ ΟΡΕΣΤΙΑΔΑΣ-ΔΙΔΥΜΟΤΕΙΧΟΥ, ΤΗΛ. 25520 81040, 25520 27755
 E-mail/Web: info@agrotechniki.gr, www.agrogroup.gr, www.johndeeredistributor.gr

JohnDeere.com



Σε οκτώ μήνες κάλυψε 26.699 χιλιόμετρα το Zetor Tractor Show



Ανταπόκριση
από την Τσεχία

Ένας Ιρλανδός αγρότης, ο Pat Carroll, ήταν ο μεγάλος νικητής του φετινού πέμπτου κατά σειρά Zetor Tractor Show, που έφθασε στο τέλος του μετά από παρουσία σε 13 ευρωπαϊκές χώρες, με 69 στάσεις και πάνω από 15.000 επισκέπτες, οι οποίοι είχαν τη δυνατότητα να δοκιμάσουν τις ικανότητες των τρακτέρ, το χειρισμό μέσα στα χωράφια αλλά και κερδίσουν πολλά δώρα.

Το βραβείο του μεγάλου νικητή ήταν δύο αεροπορικά εισιτήρια για την Τσεχική Δημοκρατία με εκδρομή στις εγκαταστάσεις παραγωγής και στο Zetor Gallery και ο διαγωνισμός αφορούσε τη σωστή απάντηση στην ερώτηση «Πόσα χιλιόμετρα θα διανύσει συνολικά το promo φορτηγό κατά τη διάρκεια ολόκληρου του φετινού show;». Εκτός από τον Pat Carroll, οι δέκα πλησιέστερες απαντήσεις κέρδισαν από ένα tablet, ενώ παράλληλα σε κάθε στάση του show οι επισκέπτες μπόρεσαν να λάβουν μέρος σε ένα διαγωνισμό, που χάρισε επίσης από ένα τάμπλετ σε κάθε χώρα.

Μαζί και το κλασικό Zetor 25

Σε ό,τι αφορά τα μοντέλα του Τσέχου κατασκευαστή που πήραν μέρος στο event, κυρίαρχη θέση είχε το νέο Crystal, το πιο ισχυρό εξακύλινδρο τρακτέρ στο χαρτοφυλάκιο της εταιρείας μέχρι σήμερα, μαζί με το Forterra HD, καθώς και τα Major και Proxima. Σημειώνεται ότι μέρος της εκδήλωσης περιελάμβανε ένα πρόγραμμα για τη μακρά ιστορία της μάρ-



κας με το κλασικό Zetor 25 να πρωταγωνιστεί.

Όλα ξεκίνησαν τον Απρίλιο

Το ταξίδι του Zetor promo φορτηγού μαζί με το Fun Van ξεκίνησε τον περασμένο Απρίλιο και κάλυψαν συνολικά 25.699 χιλιόμετρα κατά τη διάρκεια μιας εκστρατείας που διήρκεσε οκτώ μήνες.

«Το Zetor Tractor Show είναι ένα μοναδικό γεγονός που μας επιτρέπει να παρουσιάσουμε όχι μόνο το εμπορικό σήμα της Zetor και τα νέα προϊόντα μας στο ευρύτερο κοινό, αλλά και να επιτρέψει σε τωρινούς και μελλοντικούς πελάτες να εξοικειωθούν με τα χαρακτηριστικά και την ποιότητα των μηχανημάτων μας. Είμαστε σε προσωπική επαφή με τους επισκέπτες της εκδήλωσης, παίρνουμε άμεσες πληροφορίες από αυτούς και μπορούμε να αντιδράσουμε σε αυτό άμεσα», σχολίασε ο Adam Zert, Διευθυντής στο τμήμα Πωλήσεων & Marketing.

Τα 70 χρόνια της Zetor θα γιορτάσει το επόμενο Roadshow, που ξεκινά τον Μάιο

Στη φάση της προετοιμασίας βρίσκεται ήδη το επόμενο Roadshow, το οποίο θα τιμήσει την 70ή επέτειο της Zetor. Το Zetor Tractor Show θα ξεκινήσει από την Τσεχία τον Μάιο. Σημειώνεται ότι η ιστορία του ξεκίνησε το 2011, ως μέρος των εκδηλώσεων για τον εορτασμό της 65ης επετείου της μάρκας Zetor. Καθ' όλη τη διάρκεια της ιστορίας του έχει επισκεφθεί 20 χώρες της Ευρώπης, σταμάτησε σε 312 θέσεις, και έχει προσελκύσει πάνω από 51.000 επισκέπτες.



Το ταξίδι του Zetor promo φορτηγού μαζί με το Fun Van ξεκίνησε τον περασμένο Απρίλιο με πρώτη στάση την Ιρλανδία.

Kubota M40 Narrow

Δύναμη και αξιοπιστία σε συμπαγείς διαστάσεις

Στενά και συμπαγή (σε διαστάσεις) τρακτέρ Ιαπωνικής κατασκευής.
Επιλογή μεταξύ μοντέλων με αψίδα ασφαλείας και καμπίνα.
Ιδανικά για εργασία σε αμπελώνες και οπωρώνες.



Με το σύστημα Bi-Speed της Kubota για μέγιστη ευελιξία

- Υδραυλική ρεβέρσα
- 3 Βαλβίδες παροχής
- 15 Ταχύτητες εμπρός / πίσω
- Ελάχιστο πλάτος 1,28 m



Narrow
66 - 100 Hp
FULL EXTRA

www.agripan.gr



Κυβότα

ΑΘΗΝΑ
ΟΡΦΕΩΣ 111 (Ρουφ) ☎ 210 3485000
ΘΕΣΣΑΛΟΝΙΚΗ
6ο Χλμ. Θεσ/νίκης Κατερίνης, ☎ 2310 754140

AGRIPAN SA
ΠΑΝΤΕΛΗΜΟΝΙΤΗΣ

Συνέντευξη του Περιφερειακού Διευθυντή Ν. Ευρώπης της Claas, Paolo Tencone

Σέρβις στο τρακτέρ ακόμη και από 30 χλμ. μακριά

Με νέες επενδύσεις στον τομέα της τεχνολογίας και ειδικότερα της τηλεεξυπηρέτησης των πελατών της επιλέγει να κινηθεί επί ελληνικού εδάφους η γερμανική Claas, σύμφωνα με τον Περιφερειακό Διευθυντή Ν. Ευρώπης, Paolo Tencone, τον οποίο συναντήσαμε στη φετινή Agrotica. Σύμφωνα με τον κ. Tencone, αυτό που χρειάζεται ο ελληνικός αγροτικός τομέας είναι τα ντάνια του να περάσουν στη νέα γενιά των αγροτών

Συνέντευξη στον Λεωνίδα Λιάμη

Με συνέντευξή του στο Profi και τον Λεωνίδα Λιάμη το ανώτατο διοικητικό στέλεχος της Claas δηλώνει πολύ περήφανο για ό,τι έχει επιτύχει μέσα στα τρία τελευταία χρόνια η συνεργασία της γερμανικής εταιρείας με τη Γ. Χίγκας ΑΒΕΕ, ενώ όπως χαρακτηριστικά δηλώνει: «Η Claas μαζί με τη Χίγκας βρέθηκε στη θέση να κρατήσει τα περισσότερα από όσα είχε καταφέρει στο παρελθόν στο επιχειρησιακό κομμάτι, αλλά και να εξυπηρετήσει τους πελάτες με ένα αποτελεσματικό σέρβις».

Σχεδιάζετε να διευρύνετε τις δραστηριότητές σας στην Ελλάδα και, αν ναι, τι σκέφτεστε να κάνετε;
Το επόμενο βήμα της συνεργασίας μας θα



«Σε λίγο καιρό η Χίγκας θα μπορεί να εξυπηρετεί πλήρως ένα τρακτέρ ακόμη κι αν βρίσκεται σε απόσταση 30 χιλιομέτρων»

Ο κ. Tencone μαζί με τον Γιάννη Χίγκα της ομώνυμης εταιρείας στη φετινή Agrotica.

πρέπει να λάβει υπόψη την εξέλιξη των οικονομικών συνθηκών στη χώρα. Αν η Ελλάδα επανακάμψει γρήγορα, τότε μπορούμε να καθορίσουμε μια διαφορετική στρατηγική για την ανάπτυξή μας. Σε άλλη περίπτωση αυτό που θέλουμε να κάνουμε, και το λέω με βεβαιότητα, είναι κάθε Έλληνας πελάτης να είναι σίγουρος ότι θα μπορεί να αποκτήσει πρόσβαση σε πάρα πολύ μικρή χρονική περίοδο με τους ανθρώπους των πωλήσεων, του σέρβις και των ανταλλακτικών. Αυτό σημαίνει για εμάς πως κάθε πελάτης της Claas, κάθε Έλληνας αγρότης, θα μπορεί να είναι σίγουρος για την ποιότητα εξυπηρέτησης, την παράδοση ανταλλακτικών και την υποστήριξη σε επίπεδο συμβουλευτικής.

Πώς θα προσπαθήσετε να το επιτύχετε;
Σχεδιάζουμε να έχουμε ένα ευρύ ακτινωτό δίκτυο κάλυψης της ελληνικής επικράτειας,

 **Agrotica**



μέσα από την προώθηση ενός πλάνου διείσδυσης από τη Βόρεια Ελλάδα στη Νότια και στην Ανατολική. Κατά συνέπεια η απάντηση είναι με νέες επενδύσεις στο δίκτυο διανομής, στον τομέα του ανθρώπινου δυναμικού και σίγουρα στο χώρο της επικοινωνίας, όπως και στη χρήση της τεχνολογίας, διότι η Claas έχει επενδύσει πολλά στον τομέα της τηλεεξυπηρέτησης. Πρόκειται για ένα εργαλείο που θα δώσει τη δυνατότητα στη Χίγκας να εξυπηρετεί αγροτικά μηχανήματα σε απόσταση 30 χιλιομέτρων μακριά και να γνωρίζει λεπτομερώς ποια είναι η τεχνική τους κατάσταση σε επίπεδο λειτουργίας.

Αναφερθήκατε νωρίτερα στις οικονομικές συνθήκες στην Ελλάδα και ότι οι όποιες επόμενες κινήσεις σας θα εξαρτηθούν από αυτές. Πότε βλέπετε να επιστρέφει η Ελλάδα σε ανάπτυξη;
Νομίζω ότι πρόκειται για ένα πολύ δύσκολο ερώτημα. Οι Έλληνες πολιτικοί δεν απαντούν ξεκάθαρα σε αυτή την ερώτηση. Αυτό που βλέπουμε εμείς οι από έξω, είναι ότι η ελληνική αγορά μπορεί να γίνει εξαιρετική σε ορισμένα προϊόντα βασικά, δεν χρειάζεται να παλέψει ενάντια σε μεγάλες χώρες που παράγουν καλαμπόκι και σάρι σε πολύ φθηνές τιμές. Αυτό που χρειάζεται, είναι να σιγουρέψουμε ότι ο ελληνικός αγροτικός τομέας, στο εγγύς μέλλον, θα γίνει μια γεωργία ποιότητας και, ανταγωνιστική και να βεβαιωθούμε ότι θα εναρμονιστούμε με τους ευρωπαϊκούς και με τους διεθνείς κανόνες, κάτι που σημαίνει ότι θα πρέπει να διασφαλίσουμε ότι αυτά τα προϊόντα θα παράγονται με όλα τα διεθνή στάνταρντ. Ακόμη και αν είναι δύσκολο, γιατί πρόκειται για ένα νέο

Who is Who

Ο Paolo Tencone κατέχει σήμερα τη θέση διευθύνοντος συμβούλου (CEO) των θυγατρικών της πολυεθνικής Claas, στην Ιταλία (Claas Italy) και στην Ισπανία (Claas Spain), καθώς κι εκείνη του διευθυντή Ν. Ευρώπης στο τμήμα Global Sales. Σε επίπεδο σπουδών, έχει φοιτήσει, μεταξύ άλλων, στο Istituto Tecnico Commerciale e per Geometri Camillo Cavour (ITCG E Geom Cavour) και διαθέτει master στο Business Management. Κατάγεται από το Βερτσέλι της γειτονικής Ιταλίας, όπου και διαμένει με τη σύζυγό του και τα δύο τους παιδιά.

κόσμο για εκείνους, οι αγρότες πρέπει να κινηθούν σε αυτή την κατεύθυνση και πιστεύουμε ότι θα χρειαστεί περί τα 3-5 χρόνια κατ' ελάχιστο για να γίνει αυτό που σας περιγράψω.



Τα κτηνοτροφικά ρομπότ της Lely στα χέρια της Milkplan

Στρατηγική συνεργασία με τη Lely, τη διεθνούς φήμης ολλανδική εταιρεία ρομποτικών συστημάτων και εφαρμογών αυτοματισμού για κτηνοτροφικές μονάδες, σύναψε η εταιρεία Milkplan ΑΕ.

Συνεπακόλουθα η αμιγώς ελληνική εταιρεία ιδρύει κάτω από την ομπρέλα της τη θυγατρική εταιρεία «Κτηνοτροφικοί Αυτοματισμοί Ελλάδος / Hellenic Dairy Automations», η οποία θα αποτελέσει και το πρώτο Lely Center της Ελλάδας.

Η νέα εταιρεία, Hellenic Dairy Automations (H.D.A.), θα εμπορεύεται κατ' αποκλειστικότητα σύμφωνα με τη Milkplan, τα προϊόντα Lely για γαλακτοπαραγωγικές μονάδες ενώ θα παρέχει υπηρεσίες υποστήριξης για το σύνολο των προϊόντων της.

Όπως δήλωσε ο Άρης Παπαδόπουλος, υπεύθυνος πωλήσεων της νεοσύστατης εταιρείας, στο Profi, η λειτουργία της H.D.A. ξεκίνησε με την υπογραφή του συμβολαίου ενώ προς το παρόν στεγάζεται στις εγκαταστάσεις της Milkplan στο Κολλικό Θεσσαλο-

νίκης και σε μετέπειτα φάση θα αποκτήσει τον δικό της χώρο.

Τα οφέλη του κτηνοτρόφου

Σύμφωνα με το στέλεχος της HAD, με τη χρήση των ρομποτικών συστημάτων η άλμεξη καθίσταται μια απλή και σύντομη διαδικασία ρουτίνας ακόμα και για μη έμπειρους κτηνοτρόφους. Η γαλακτομέτρηση και η ανάλυση της ποιότητας του γάλακτος ξεκινάει από το πρώτο λεπτό άμελης αμέσως μετά την εισαγωγή του ζώου στον ειδικό χώρο, όπου εκεί ένας ειδικός ρομποτικός βραχίονας συνδέει τις θηλές του ζώου στο μηχάνημα. Έπειτα καταγράφονται αυτόματα όλες οι παράμετροι της παραγωγής γάλακτος, καθώς και τα διάφορα στοιχεία της υγείας του ζώου αναλυτικά για κάθε αγελάδα και κάθε θηλή. Αξίζει

να αναφερθεί ότι η δυνατότητα σίτισης την ώρα άμελης που προσφέρει το ρομποτικό έχει παρατηρηθεί πως αυξάνει την ενέργεια του ζώου κατά 10%.



Εκατό χρόνια ιστορίας Isuzu

Το 2016 αποτελεί μια χρονιά ορόσημο στην ιστορία της Isuzu, αφού είναι η χρονιά στην οποία η εταιρεία συμπληρώνει 100 χρόνια από την ίδρυσή της το 1916. Ξεκινώντας από το Wolseley A - 9, ως το σύγχρονο D-MAX, πολύ νερό έχει κυλίσει στον ποταμό Isuzu της περιοχής Ise από τον οποίο η εταιρεία πήρε το όνομά της επίσημα λίγα χρόνια μετά την ίδρυσή της. Με θεμέλια την κληρονομιά της ιστορίας, της τεχνολογίας και του πνεύματος, η Isuzu, την οποία στην Ελλάδα αντιπροσωπεύει η Π. Πετρόπουλος ΑΕΒΕ, εξακολουθεί να πρωτοπορεί στη νέα εποχή.



Μια αλωνιστική για όλες τις καλλιέργειες, η Plot 2375 της Ιταλικής Cicoria

Η PLOT 2375 είναι μια ηλεκτρική (kW 2,2) πρωτοποριακή αλωνιστική μηχανή κατάλληλη για το αλώνισμα κάθε είδους φυτού: Δημητριακά όπως κριθάρι, σιτάρι, βρώμη, όσπρια όπως φασόλια, ρεβίθια, φακές, μπιζέλια, καθώς επίσης το ρύζι και κηπευτικά φυτά, ειδικά τους σπόρους κ.λπ. Μπορεί επίσης να χρησιμοποιηθεί για να διαχωριστούν τα φύλλα από το στέλεχος των φαρμακευτικών και αρωματικών φυτών, όπως θυμάρι, θρούμπι, ρίγανη, εστραγκόν, μαντζουράνα, μέντα, τσουκνίδα, φασκόμηλο.



Χωρίς υπολείμματα

Τα ειδικά σχεδιασμένα εσωτερικά διαφράγματα δημιουργούν κλίσεις πίεσης του αέρα που διαχωρίζουν τους σπόρους από το άχυρο, εξαλείφοντας περαιτέρω δονήσεις, περιπλοκές μεταφορές

και επιπλέον κραδασμούς. Οι επιλογές στην ταχύτητα αλωνίσματος και οι απλές ρυθμίσεις στον ανεμιστήρα αέρα μας εξασφαλίζουν καθαρό διαχωρισμό. Έχει το πλεονέκτημα ότι δεν αφήνει καμένα υπόλειμμα όταν αλλάζει ο τύπος

ΤΕΧΝΙΚΑ ΧΑΡΑΚΤΗΡΗΣΤΙΚΑ	
Ύψος/Πλάτος μπάλας (εκατ.)	37 x 47
Μήκος μπάλας (εκατ.)	40-130
Μήκος διαδρομής εμβόλου (εκατ.)	76
Εμβολισμοί ανά λεπτό σε 540 σ.α.λ.	88
Εμβολισμοί ανά λεπτό σε 610 σ.α.λ.	100
Όγκος ανοίγματος	1.850
Πιρουνία φόρτωσης	2
Δόντια σε παράλληλη φόρτωση	2
Δόντια σε κάθετη φόρτωση	2
Μπάρες πικ-απ	5
Τζίνια στο πικ-απ	90
Ελάχιστη απαιτούμενη ιπποδύναμη	50

του προϊόντος που πρόκειται να αλωνιστεί. Η μηχανή παρέχει μέγιστη δυνατή προστασία για μια άνετη και εύκολη χρήση. Η plexiglass επιφάνεια επιτρέπει στον χειριστή να ελέγχει την όλη διαδικασία του αλωνίσματος.



Σιτοκαθαριστήρια



Σκαλιστήρια 3-5-7 σειρών



PALAX

Τεμαχιστές ξύλων & καυσόξυλων



Χορτοσυλλέκτες



Χορτοκοπτικά



KESLA Φόρτωση & θρυμματισμός κορμών

S. BARTZOS | ΓΕΩΡΓΙΚΑ ΚΑΙ ΔΑΣΙΚΑ ΜΗΧΑΝΗΜΑΤΑ ΓΙΑ ΕΠΑΓΓΕΛΜΑΤΙΕΣ

16ο χιλ. Ε.Ο. Θεσ/νίκης-Καβάλας, τηλ: 23940-20477, fax: 23940-20478,
http://www.bartzos.com, e-mail: info@bartzos.com

Zetor, το πρώτο τρακτέρ που σχεδίασε ο οίκος Pininfarina



Μία νέα διάσταση στο σχεδιασμό των τρακτέρ κατάφερε και έδωσε ο πασίγνωστος ιταλικός σχεδιαστικός οίκος της Ferrari, της BMW και άλλων αυτοκινητοβιομηχανιών, Pininfarina, που σε συνεργασία με τη Zetor έφτιαξαν το πιο спор αγροτικό μηχανήμα το οποίο θα ταξιδέψει στις μεγαλύτερες κλαδικές εκθέσεις του 2016.

Η συνεργασία αυτή επισφραγίστηκε από τον πρόεδρο της Δημοκρατίας της Τσεχίας, Μίλος Ζέμαν, ο οποίος επισκέφτηκε το εργοστάσιο της Zetor, με αφορμή και τον εορτασμό για τα 70 χρόνια λειτουργίας του. «Η κατεύθυνση του σχεδιασμού έλαβε μεγαλύτερη αναγνώριση από ό,τι περιμέναμε. Είμαστε υποχρεωμένοι να βγάλουμε μηχανήματα με αυτό το σχέδιο στην αγορά το συντομότερο δυνατό. Προς το παρόν, οι ημερομηνίες και το μοντέλο της σειράς που θα βγει από τις παραγωγικές μας γραμμές για πρώτη φο-

Ο σχεδιασμός του τρακτέρ βασίστηκε στα спор αυτοκίνητα που έχει σχεδιάζει ο οίκος Pininfarina και χαρακτηρίζεται από την αεροδυναμική και χαμηλωμένη μάζα.



ρά με το νέο σχέδιο είναι ακόμα σε κατάσταση διαπραγματεύσεων», δήλωσε η Μαργαρίτα Βιγκόβα, επικεφαλής εταιρικής επικοινωνίας στη Zetor.

Η συνεργασία αυτή έγινε και λόγω της επέκτασης του χαρτοφυλακίου των προϊόντων της Zetor ώστε να υποστηρίξει τα αναπτυξιακά της σχέδια στη Δυτική Ευρώπη και σε άλλες αγορές όπου ήδη δραστηριοποιείται. Ανάμεσα στις πρόσφατες επιχειρηματικές επιτυχίες της είναι η υπογραφή της σύμβα-

σης για την προμήθεια 250 τρακτέρ στο Ιράν, ύψους 5 εκατ. ευρώ.

Η Pininfarina ιδρύθηκε πριν από 85 χρόνια και είναι υπεύθυνη για το σχεδιασμό αυτοκινήτων όπως Ferrari, Alfa Romeo, Fiat, Maserati και BMW και αποτελεί έναν από τους παγκόσμιους παίκτες του σχεδιαστικού κλάδου αναλαμβάνοντας μεγάλα κρατικά έργα (π.χ. το σιδηρόδρομο Eurostar). Ο σχεδιασμός του Zetor αποτελεί την πρώτη προσπάθεια των Ιταλών πάνω σε τρακτέρ.



MICHELIN



Όλα για τη Michelin στην Agrotica

Σε συνεργασία με την Agrotech, τον διανομέα μηχανημάτων John Deere, η Michelin εξέθεσε τις τελευταίες καινοτομίες, προϊόντα και υπηρεσίες ελαστικών στη φετινή Agrotica. Οι επισκέπτες είχαν τη δυνατότητα να δουν από κοντά τα αγροτικά ελαστικά Michelin Axiobib, Michelin Cerexbib, Michelin Spraybib and Michelin Xeobib. Επίσης η Michelin ενημέρωσε τους αγρότες για τις εξαιρετικές επιδόσεις της τεχνολογίας Michelin Ultraflex – λιγότερη κατανάλωση καυσίμου, λιγότερη επιβάρυνση του εδάφους και περισσότερη πρόσφυση.

GASPARDO

Νέο
ΜΟΝΤΕΛΟ
2016

MT

ΠΝΕΥΜΑΤΙΚΗ ΣΠΑΡΤΙΚΗ



ΚΑΛΑΜΠΟΚΙ
ΗΛΙΟΣΠΟΡΟ
ΒΑΜΒΑΚΙ



 ΜΕ ΗΛΕΚΤΡΟΝΙΚΟ ΥΠΟΛΟΓΙΣΤΗ
ΣΤΟΝ ΣΤΑΝΤΑΡ ΕΞΟΠΛΙΣΜΟ

- πλήρης έλεγχος της σποράς μέσα απο την καμπίνα
- συνεχής παρακολούθηση της διαδικασίας σποράς
- ηχητική και οπτική προειδοποίηση για σφάλματα κατά την σπορά
- εγγυημένο αποτέλεσμα φυτρώματος

NEXOS

Έτοιμο για όλα

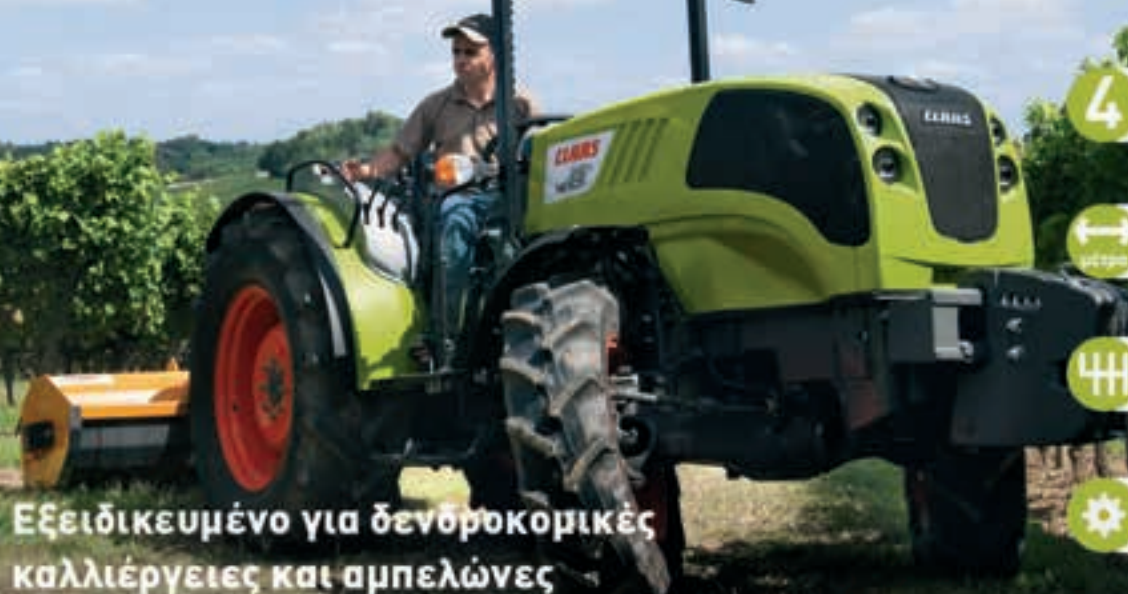

Εξειδικευμένο για δένδροκορικές
καλλιέργειες και αμπελώνες



4 F/FB/VL/VE

ΜΟΝΤΕΛΑ

1,46/1,40/1,26/1,00

ΕΛΑΧΙΣΤΟ ΠΛΑΤΟΣ

24 x 24 REVERSHIFT

ΚΙΒΩΤΙΟ ΤΑΧΥΤΗΤΩΝ

έως 111 λίτρα/λεπτό

ΥΔΡΑΥΛΙΚΗ ΑΝΤΛΙΑ



Γ. ΧΙΓΚΑΣ ΑΒΕΕ
ΓΕΩΡΓΟΤΕΧΝΙΚΗ
ΓΕΩΡΓΙΚΑ ΜΗΧΑΝΗΜΑΤΑ

9^η οδός Παλαύς, Εθν. Οδού Θεσσαλονίκης
Τ.Κ. 57008 Εκτός Θεσσαλονίκης
Τηλ. 2310 780 868 Fax. 2310 782 217
email: hgask@hgask.gr / www.hgask.gr

CLAAS

Van Mercedes-Benz Vito:

Ο τελευταίος πρόσκοπος

Είναι πάντα σε ετοιμότητα και παράγεται από έναν κατασκευαστή με αληθινή εξειδίκευση στα επαγγελματικά οχήματα. Το Vito της Mercedes-Benz προσφέρει την απαραίτητη πολυμορφικότητα και σε συνδυασμό με τους πέντε...ολιγαρκείς πετρελαιοκινητήρες του, αποτελεί ένα «θαύμα» οικονομίας και απόδοσης



Το Vito της Mercedes-Benz προσφέρεται σε τρεις εκδόσεις ανάλογα με το μήκος του οχήματος (compact, long και extra long) με σκοπό να εξυπηρετήσει κάθε επαγγελματία. Οι επιλογές δεν σταματάνε εκεί, καθώς τα μοντέλα μπορούν να εξοπλιστούν με πετρελαιοκίνητες σε πέντε επίπεδα ισχύος, από 88 ίππους μέχρι τη ναυαρχίδα των 2.143 κ.εκ. και 190 ίππων, 119 BlueTEC. Ιδιαίτερα δημοφιλείς είναι οι τούρμπο και οικονομικοί κίνητες των 1.600 κ.εκ.

109CDI (65kW/88 ίππων, 230 Nm) και 111CDI (84kW/114 ίππων, 270 Nm), που συνδυάζονται άριστα με μηχανικό κιβώτιο 6 σχέσεων για κίνηση στους μπροστινούς τροχούς.

Συστήματα κίνησης

Το Vito είναι το πρώτο ελαφρύ επαγγελματικό στην κατηγορία του που προσφέρει τρεις εκδόσεις συστημάτων κίνησης, από την κίνηση στους μπροστινούς ή πίσω τροχούς μέχρι την

τετρακίνηση. Αυτό σε συνδυασμό με το εργοστασιακό μηχανικό κιβώτιο 6 σχέσεων συνδυάζει αρμονικά απόδοση και κατανάλωση. Όποιο σύστημα κίνησης κι αν επιλέξει πάντως ο επαγγελματίας, χάρη στην άνετη ρύθμιση της ανάρτησης και τις ανεξάρτητες αναρτήσεις τροχών, το Vito υπόσχεται μεταφορές, ανεξαρτήτως χρήσης, εκεί όπου άλλα οχήματα δεν πλησιάζουν καν. Ειδικότερα για τις κατηγορίες των 1.600 κυβικών η διαθέσιμη κίνηση είναι αυτή των μπροστινών τροχών.





Ανάλογα με τις απαιτήσεις χώρου, το Vito διατίθεται σε τρία μήκη οχήματος Compact (βασικός εξοπλισμός), Long και Extra long.



Χάρη στη μεγάλη συρόμενη πόρτα στη δεξιά πλευρά, μπορούν να φορτωθούν ακόμα και παλέτες.

Χώροι φόρτωσης

Στο Vito υπάρχει χώρος για όλα τα απαραίτητα και όχι μόνο. Οι αριθμοί όμως τα λένε καλύτερα: Έως 120 κιλά περισσότερο ωφέλιμο φορτίο συγκριτικά με την προηγούμενη κατασκευαστική σειρά (στα 1.600 κ.εκ.), καταμεμημένο σε μήκος χώρου φόρτωσης έως 3 τ.μ. (ισχύει για το Vito extra long). Με μέγιστο ωφέλιμο φορτίο 1.369 κιλών, κατέχει μία από τις κορυφαίες θέσεις στην κατηγορία των οχημάτων 3,2 τόνων. Σημαντικό είναι ότι χάρη στη μεγάλη συρόμενη πόρτα στη δεξιά πλευρά, η οποία περιλαμβάνεται στο βασικό εξοπλισμό, μπορούν να φορτωθούν ακόμα και παλέ-



Mercedes-Benz

Τόσο οι εξουσιοδοτημένοι διανομείς Mercedes-Benz όσο και η πλατφόρμα πληροφόρησης «VanPartner by Mercedes-Benz» βρίσκονται στη διάθεση των επαγγελματιών.

τες. Παράλληλα, σε συνδυασμό με τα πολυάριθμα συστήματα ασφάλισης που επιτρέπουν αξιόπιστη στερέωση του φορτίου και τις ράγες ασφάλισης στα πλευρικά τοιχώματα, δεν τραυματίζονται εμπορεύματα και όχημα. Σημειώνεται ότι για αντικείμενα ιδιαίτερα μεγάλου μήκους, η δυνατότητα φόρτωσης κάτω από το κάθισμα οδηγού και συνοδηγού εξασφαλίζει επιπρόσθετο μήκος φόρτωσης.

Ασφάλεια και ευελιξία

Το Vito προσφέρει πρώτης κατηγορίας εξοπλισμό ασφαλείας, όπως για παράδειγμα, το εργοστασιακό σύστημα υποβοήθησης κατά των πλευρικών ανέμων και το σύστη-

Εξοπλισμός

Mercedes Vito

Σύστημα Collision Prevention Assist που συνδυάζει μια λειτουργία προειδοποίησης απόστασης και σύγκρουσης με την υποβοήθηση πέδησης BAS PRO

Υποβοήθηση διατήρησης λωρίδας που βοηθά την ακούσια παρέκκλιση από τη λωρίδα κυκλοφορίας

Υποβοήθηση νεκρής γωνίας ορατότητας που συμβάλλει στην αποτροπή ατυχημάτων κατά την αλλαγή λωρίδας

Κάμερα οπισθοπορείας

LED Intelligent Light System που προσαρμόζει τα φώτα στις συνθήκες φωτισμού, οδοστρώματος και καιρού

Σύστημα υποβοήθησης κατά των πλευρικών ανέμων. Συμβάλλει στην αποτροπή της παρέκκλισης του οχήματος



Το τιμόνι πολλαπλών λειτουργιών σχεδιάστηκε 3 ακτίνων με υπολογιστή ταξιδιού είναι ιδιαίτερα εργονομικά σχεδιασμένο.

μα υποβοήθησης επίστασης προσοχής Attention Assist. Εκτός από τους αερόσακους οδηγού και συνοδηγού, που περιλαμβάνονται στον βασικό εξοπλισμό, διατίθενται προαιρετικά πλευρικοί αερόσακοι θώρακος-λεκάνης και αερόσακοι παραθύρου για τα μπροστινά καθίσματα. Προαιρετικά ενισχύει την ασφάλεια το μοναδικό στην κατηγορία σύστημα προειδοποίησης για σύγκρουση Collision Prevention Assist, καθώς και η υποβοήθηση διατήρησης λωρίδας και νεκρής γωνίας ορατότητας.

Επίσημος Εισαγωγέας Διανομέας της Mercedes-Benz στην Ελλάδα είναι η Mercedes-Benz Ελλάς Α.Ε.Ε. (τηλ. 210/6296500)

Η ΝΕΑ ΓΕΝΙΑ ΛΙΠΑΝΤΙΚΩΝ ΣΕ ΑΣΥΝΑΓΩΝΙΣΤΕΣ ΤΙΜΕΣ!

ΤΙΜΟΚΑΤΑΛΟΓΟΣ ΛΙΠΑΝΤΙΚΩΝ

ΚΩΔΙΚΟΣ	ΛΙΤΡΑ/ ΓΡΑΜ.	ΠΕΡΙΓΡΑΦΗ	ΤΙΜΟΚΑΤΑΛΟΓΟΣ
YJ83070-005	5	JD Torq-Gard 15W-40 (15-40 Λάδι Κινητήρα) E7	20,81 €
YJ83070-020	20	JD Torq-Gard 15W-40 (15-40 Λάδι Κινητήρα) E7	58,16 €
YJ83070-050	50	JD Torq-Gard 15W-40 (15-40 Λάδι Κινητήρα) E7	142,82 €
YJ83070-200	200	JD Torq-Gard 15W-40 (15-40 Λάδι Κινητήρα) E7	547,08 €
YJ50002-005	5	JD PLUS 50 II (15-40 Λάδι Κινητήρα) E9	20,94 €
YJ50002-020	20	JD PLUS 50 II (15-40 Λάδι Κινητήρα) E9	71,82 €
YJ50002-050	50	JD PLUS 50 II (15-40 Λάδι Κινητήρα) E9	175,22 €
YJ50002-200	200	JD PLUS 50 II (15-40 Λάδι Κινητήρα) E9	649,04 €
YJ81824-005	5	JD Hy-Gard-Hydr-Fluid (Λάδι Υδραυλικού)	21,06 €
YJ81824-020	20	JD Hy-Gard-Hydr-Fluid (Λάδι Υδραυλικού)	69,39 €
YJ81824-050	50	JD Hy-Gard-Hydr-Fluid (Λάδι Υδραυλικού)	181,62 €
YJ81824-200	200	JD Hy-Gard-Hydr-Fluid (Λάδι Υδραυλικού)	645,58 €
YJ67009V004	0,4	JD Grease Gard Premium Plus (Γράσο)	3,53 €
YJ67009-018	18	JD Grease Gard Premium Plus (Γράσο)	123,39 €
YJ82711V004	0,4	JD Grease Gard EP (Γράσο)	2,42 €
YJ82711V005	5	JD Grease Gard EP (Γράσο)	25,93 €
YJ82711-018	18	JD Grease Gard EP (Γράσο)	75,65 €
YJ82711V004	0,4	JD Grease Gard EP (Γράσο Για Γρασοδόρο Με Σπείρωμα)	3,32 €
YJ82609-025	25	JD Extreme-Gard (85w-140 Βολβόλινη)	106,40 €
YJ76215-005	5	JD COOL GARD II (Παροσκόι)	21,22 €
YJ76215-025	25	JD COOL GARD II (Παροσκόι)	93,58 €
YJAS250318	20	Titan Gear LS 90 (Βολβόλινη)	88,57 €
600946227	20	JD Spindle Cleaner (Καθαριστικό Αξόνων)	66,14 €
600941550	18	JD Cotton Picker Spindle Lubricant (Γρασοβελβόλινη Σιλικονική)	54,29 €
600941536	180	JD Cotton Picker Spindle Lubricant (Γρασοβελβόλινη Σιλικονική)	495,00 €
T-AN31361	180	JD Cotton Picker Spindle Lubricant (Γρασοβελβόλινη Σιλικονική)	290,00 €
AH80490	16	JD Cam Head Grease (Γράσο για γκριούτσια καλαμπόκι)	120,95 €
AN102562	0,4	JD Cam Head Grease (Γράσο για γκριούτσια καλαμπόκι)	3,73 €
DC43300	5	JD Bio MultiLube Oil (Βιολογικό Συστήματος Καδένας)	32,34 €
MCTY26827	1	JD Καθαριστικό-Βελτιωτικό Παρελαιο	24,95 €
MCTY26829	20	JD Καθαριστικό-Βελτιωτικό Παρελαιο	349,40 €
MCTY26861	2	Καθαριστικό Συστήματος Ψοκασμού Κινητήρα Common Rail φάσης IIA	53,52 €
MCTY27017	1	Καθαριστικό Συστήματος Ψοκασμού Κινητήρα Common Rail φάσης IIB	22,73 €
TY24416	0,4	JD HP Lithium Complex Grease (Γράσο υψηλών θερ/αίων)	3,25 €
TY25408	1	JD Synthetic Gear Lubricant (Κινητικό Γρασοβελβόλινη Λαγρού)	26,37 €
TY6333	0,4	JD HD Moly Grease (Γράσο Λάδιου-Μολύβδου)	4,41 €
TY6341	0,4	JD SD Polyurea Grease (Γράσο Υψηλών θερ/αίων-Φορτίων)	3,57 €
VC22939-005	5	Break-In Plus (10w-30 Λάδι Κινητήρα Μικτά Την Επισκευτή)	28,18 €
50024614	20	RIMULA R2 EXTRA 20W-50 Λάδι Κινητήρα	61,10 €
50024613	209	RIMULA R2 EXTRA 20W-50 Λάδι Κινητήρα	594,54 €

*Τις τιμές δεν συμπεριλαμβάνεται ο Φ.Π.Α. 23%. **Για ειδικές τιμές σε ποσότητες παρακάτω επικοινωνήστε με το τμήμα πωλήσεων αναλυτικών. ***Πολύτιμο επικοινωνήστε: 2310795018

Χρησιμοποιήστε τα κατάλληλα λιπαντικά για το μηχανήμα σας
Η νέα γενιά λιπαντικών είναι πλέον διαθέσιμη για σας στην καλύτερη τιμή
της αγοράς, προσφέροντας στο μηχανήμα σας εξαιρετική προστασία και
μεγαλύτερη διάρκεια ζωής... έως και **500 ΩΡΕΣ ΑΝΤΟΧΗ!**



JOHN DEERE

AGROTECH_{S.A.}

ΜΠΟΣΑΤΣΙΔΗΣ – ΜΗΤΣΙΟΛΙΔΗΣ ΑΕ
ΕΜΠΟΡΙΑ ΓΕΩΡΓΙΚΩΝ ΜΗΧΑΝΗΜΑΤΩΝ ΚΑΙ ΑΝΤΑΛΛΑΚΤΙΚΩΝ
ΒΕΣΣΑΛΟΝΙΚΗ: 8ο ΧΛΜ. ΒΕΣΣΑΛΟΝΙΚΗΣ-ΑΘΗΝΩΝ, ΤΗΛ. 2310 795018
ΛΑΡΙΣΑ: 6ο ΧΛΜ. ΛΑΡΙΣΑΣ-ΦΑΡΣΑΛΩΝ, ΤΗΛ. 2410 661995, 2410 660960
ΟΡΕΣΤΙΑΔΑ: 1ο ΧΛΜ ΟΡΕΣΤΙΑΔΑΣ-ΔΙΔΥΜΟΤΕΙΧΟΥ, ΤΗΛ. 25520 81040, 25520 27755
E-mail/Web: info@agrotechnik.gr, www.agrogroup.gr, www.johndeeredistributor.gr

JohnDeere.com



Με το λογότυπο της γνωστής μάρκας ρολογιών Tag Heuer θα τρέξει φέτος η Red Bull.

Συνεχίζει να εντυπωσιάζει η Mercedes:

Έδεσε η μαγιά

Δύο νέα γκραν πρι, τρεις «αρχάριοι» στο τιμόνι και μία νεοσύστατη αμερικανική ομάδα, θα αποτελέσουν τα καινούργια υλικά της συνταγής για 67ο Πρωτάθλημα της Formula 1, που ξεκινά στις 20 Μαρτίου στη Μελβούρνη και στο Albert Park

Του Γιώργου Κοντονή

Στις 20 Μαρτίου ξεκινά το 67ο Πρωτάθλημα της Formula 1, με τον καθιερωμένο αγώνα στην πίστα της Μελβούρνης στο Albert Park. Συνολικά αναμένεται να πάρουν μέρος 11 ομάδες και 22 πιλότοι, με την τελευταία προσθήκη να αφορά την πρόσληψη του Ρίο Χαριάντο από την Ινδονησία για να καλύψει την τελευταία θέση στην ομάδα της Manor. Παράλληλα το καλεντάρι εμπλουτίζεται με την επιστροφή του γερμανικού γκραν πρι και την αναβίωση της ευρωπαϊκής πίστας στο Αζερμπαϊτζάν. Εφόσον λοιπόν το Πρωτάθλημα ξεκινά σε λίγες μέρες, έχει ενδιαφέρον να δούμε πώς θα διαμορφωθεί ο χάρτης της νέας σεζόν και ποιες είναι οι μέχρι τώρα

προσδοκίες, μετά και τις δοκιμές στην πίστα της Βαρκελώνης.

Συνεχίζει να ηγείται

Ξεκινώντας από τον πρώτο των γκραν πρι, τη Mercedes, χάρη στους σχετικά σταθερούς κανονισμούς, το σασί του W07 και ο κινητήρας του απέχουν μόλις λίγο από τη διατάξη της προηγούμενης σεζόν. Όχι ότι είναι το ίδιο το αμάξι, αλλά μάλλον δεν θα αντιμετωπίσουν προβλήματα ούτε φέτος, όπως δείχνουν και οι τελευταίες δοκιμές των Χάμιλτον και Ρόσπεργκ που πραγματοποίησαν 187 γύρους στην τέταρτη μέρα δοκιμών της Βαρκελώνης. Δηλαδή, 24 περισσότερους από τον δεύτερο. Κύριος υποψήφιος για να κόψει την πο-

ρεία των «ασπμένιων βελών» φέτος, όπως και πέρσι είναι η Ferrari. «Από τον πρώτο κιόλας αγώνα θα είναι έτοιμο να διεκδικήσει τη νίκη το νέο μονοθέσιο της Ferrari, SF16-H» είπε σχετικά ο πρόεδρος της «Σκουντερία», Σέρτζιο Μαρσιόνε. «Πρέπει να πιέσουμε περισσότερο φέτος, να προσπαθήσουμε να κατακτήσουμε το Πρωτάθλημα. Δεν θα είναι εύκολη αποστολή καθώς οι αντίπαλοί μας δεν θα κάτσουν με σταυρωμένα τα χέρια», τόνισε ο ισχυρός άνδρας της Ferrari, Maurizio Arrivabene, ο οποίος ανέλαβε την παρουσίαση της SF16-H.

Πιο ισχυρή φέτος η Honda

Έξτρα 223 ίππους «ξεκλείδωσαν» οι μη-

χανικό της McLaren-Honda από τη μονάδα ισχύος του μονοθεσίου MP4-31, δίνοντας ένα πιο κατάλληλο όπλο σε σχέση με το «σαραβαλάκι» της προηγούμενης σεζόν. Μία ομάδα ακόμα που ξεκινά με όνειρα, είναι η νεοσύστατη Haas που ήδη αποκτάσει οπαδούς καθώς θα είναι η πρώτη αμερικανική ομάδα που θα πάρει μέρος στην F1 από το 1986. Κάτω από το καπό των κόκκινο-λευκό-γκρίζων μονοθεσίων της ομάδας υπάρχει ένας κινητήρας Ferrari που αποδείχτηκε αρκετά καλός κατά τις πρώτες δοκιμές στη Βαρκελώνη, όπου ολοκλήρωσε 281 γύρους.

Οι Ομάδες και οι Κατασκευαστές

Ομάδα	Κινητήρας	Οδηγοί
Ferrari	Ferrari	Σεμπάστιαν Φέτελ, Κίμι Ραϊκόνεν
Force India	Mercedes	Σέρτζιο Πέρεζ, Νίκο Χούλκενμπεργκ
Haas	Ferrari	Ρομίν Γκροστζαν, Εστεμπάν Γκουτιέρεζ
Lotus	Renault	Πάστος Μαλντονατο, Τζόλιον Πάλμερ
Manor Marussia	Mercedes	Πασκάλ Βέρλαϊν, Ρίο Χαριάντο
McLaren Honda	Honda	Φερνάντο Αλόνσο, Τζένσον Μπάτον
Mercedes	Mercedes	Νίκο Ρόσμπεργκ, Λούις Χάμιλτον
Red Bull	TAG Heuer	Ντάνιελ Ρικιάρντο, Ντανιέλ Κβιάτ
Sauber	Ferrari	Μάρκους Έρικσες, Φελίπε Νασρ
Toro Rosso	Ferrari 059/4	Μαξ Φερστάπεν, Κάρλος Σάινζ
Williams	Mercedes	Φελίπε Μάσσα, Βαλτέρι Μπιάτας



Καλεντάρι

Ημερομηνία	Πίστα
20 Μαρτίου	Αυστραλία
3 Απριλίου	Μπαχρέιν
17 Απριλίου	Κίνα
1 Μαΐου	Ρωσία
15 Μαΐου	Ισπανία
29 Μαΐου	Μονακό
12 Ιουνίου	Καναδάς
19 Ιουνίου	Ευρωπαϊκό
3 Ιουλίου	Αυστρία
10 Ιουλίου	Μ. Βρετανία
24 Ιουλίου	Ουγγαρία
31 Ιουλίου	Γερμανία
28 Αυγούστου	Βέλγιο
4 Σεπτεμβρίου	Ιταλία
18 Σεπτεμβρίου	Σιγκαπούρη
2 Οκτωβρίου	Μαλαισία
9 Οκτωβρίου	Ιαπωνία
23 Οκτωβρίου	ΗΠΑ
30 Οκτωβρίου	Μεξικό
13 Νοεμβρίου	Βραζιλία
27 Νοεμβρίου	Άμπου Ντάμπι

Στη Ferrari ελπίζουν η νέα αγωνιστική σεζόν να φέρει τη Σκουντερία στην θέση του οδηγού της βαθμολογίας από νωρίς, για να μην παίζει μόνη της η Mercedes.



Ο Ντι Κάπριο ανέλαβε τα νιάτα της επιτροπής βιωσιμότητας της Formula E. Ως γνωστόν, ο «Λίο» είναι οικολόγος και θιασώτης των ηλεκτρικών αυτοκινήτων.

Το νέο παζλ των οδηγών

Ως προς τους οδηγούς που θα πάρουν θέση πίσω από το τιμόνι των μονοθεσίων έχουμε κάποιες σημαντικές αλλαγές, με τον Ρομίν Γκροστζαν να εγκαταλείπει τη Lotus, η οποία έγινε Renault, ώστε να μπει στο δυναμικό της Haas, όπου θα συναντήσει τον πρώην οδηγό της Sauber, Εστεμπάν Γκουτιέρεζ. Από την άλλη ντεμπούτο θα πραγματοποιήσει ο Τζόλιον Πάλμερ, ο πρωταθλητής του 2014 στο GP2, οδηγώντας το μονοθέσιο της Renault αντικαθιστώντας τον Γκρόστζαν. Σημειώνεται ότι ο Πάλμερ στο παρελθόν έκανε συχνά πυκνά δωρεάν δοκιμές με την ομάδα το 2015. Ο Γκουτιέρεζ τώρα, επιστρέφει στο σπορ μετά από μία σεζόν ως οδηγός δοκιμών της Ferrari και ρεζέρβα. Έχοντας ήδη εξασφαλίσει τα συμβόλαια για τον Τζένσον Μπάτον και τον Φερνάντο Αλόνσο, η McLaren επέλεξε να μην ανανεώσει το συμβόλαιο του Κέβιν Μάγκνουσεν, που αγωνίστηκε μόλις σε ένα γκραν πρι για την ομάδα, το 2015.



Περίπου 874 ίππους εικάζεται ότι βγάζει το νέο μονοθέσιο της Renault.



Ξέρετε την ποιότητα Μάθετε την τιμή

Το Profi βρίσκεται στον εντέκατο

χρόνο της κυκλοφορίας του στην Ελλάδα. Από την πρώτη στιγμή. Βασισμένο στην επιτυχημένη διεθνή συνταγή του Profi International. επιδιώκει να βελτιώνεται σε κάθε τεύχος του και να προσφέρει στους Έλληνες αναγνώστες του πληροφορίες προσαρμοσμένες στην ελληνική πραγματικότητα. Μέσα σε αυτό το πλαίσιο, η δημοσιογραφική ομάδα του περιοδικού παρουσιάζει κάθε μήνα έναν πλήρως ενημερωμένο τιμοκατάλογο των γεωργικών ελκυστήρων που κυκλοφορούν στην ελληνική αγορά. Αρρωγί σε αυτή την προσπάθεια στέκονται, στην πλειοψηφία τους, οι εισαγωγείς αντιπρόσωποι γεωργικών μηχανημάτων στην Ελλάδα, που παρουσιάζουν τα στοιχεία τους. Σημειώνουμε, ωστόσο, ότι οι τιμές που παρουσιάζονται εμπίπτουν στην αποκλειστική αρμοδιότητα των αντιπροσωπειών

Τιμοκατάλογος τρακτέρ 2016

Μοντέλο	Ιππο-δύναμη	Κινητήρας (κυλ./κ.εκ.)	Σύστημα μετάδοσης	Τιμή χωρίς ΦΠΑ από...
Case IH - Π.Ι. Κοιτώνης ΑΕΒΕ, τηλ. 210/3408800				
ΣΕΙΡΑ QUANTUM F - ΦΑΡΔΙΑ ΔΕΝΔΡΟΚΟΜΙΚΑ				
QUANTUM 75F 4WD 28X16 CR	78	4 / 3.200 cc	28X16 Creeper	41.000
QUANTUM 75F 4WD CAB 28X16 CR	78	4 / 3.200 cc	28X16 Creeper	48.000
QUANTUM 95F 4WD CAB 28X16 CR	97	4 / 4.500 cc	28X16 Creeper	53.000
ΣΗΜ: εκδόσεις με HI-LO και υδρ.ρεβέρσα PS, επιβάρυνση				3.500
ΣΕΙΡΑ QUANTUM N - ΣΤΕΝΑ ΔΕΝΔΡΟΚΟΜΙΚΑ				
QUANTUM 75N 4WD 28X16 CR	78	4 / 3.200 cc	28X16 Creeper	45.000
QUANTUM 75N 4WD CAB 28X16 CR	78	4 / 3.200 cc	28X16 Creeper	52.000
QUANTUM 95N 4WD 28X16 CR	97	4 / 4.500 cc	28X16 Creeper	50.000
QUANTUM 95N 4WD CAB 28X16 CR	97	4 / 4.500 cc	28X16 Creeper	57.000
ΣΗΜ: εκδόσεις με HI-LO και υδρ.ρεβέρσα PS, επιβάρυνση				3.500
ΣΕΙΡΑ QUANTUM V - ΑΜΠΕΛΟΥΡΓΙΚΑ				
QUANTUM 75V 4WD 28X16 CR	78	4 / 3.200 cc	28X16 Creeper	43.500
QUANTUM 75V 4WD CAB 28X16 CR	78	4 / 3.200 cc	28X16 Creeper	50.500
QUANTUM 95V 4WD 28X16 CR	97	4 / 4.500 cc	28X16 Creeper	47.500
QUANTUM 95V 4WD CAB 28X16 CR	97	4 / 4.500 cc	28X16 Creeper	54.500
ΣΗΜ: εκδόσεις με HI-LO και υδρ.ρεβέρσα PS, επιβάρυνση				3.500
ΣΕΙΡΑ FARMALL C - STANDARD (LIGHT)				
FARMALL 55C 20X20 4WD CR	58	4 / 3.200 cc	20X20 Creeper	39.000
FARMALL 55C 20X20 4WD CR	65	4 / 3.200 cc	20X20 Creeper	40.000
FARMALL 75C 20X20 4WD CR	75	4 / 3.200 cc	20X20 Creeper	41.000
ΣΗΜ: εκδόσεις με υδρ.ρεβέρσα PS, επιβάρυνση				2.000
εκδόσεις με CAB, επιβάρυνση				7.500
ΣΕΙΡΑ FARMALL C - STANDARD (MEDIUM)				
FARMALL 85C 20X20 4WD CR	86	4 / 3.400 cc	20X20 Creeper	46.500
FARMALL 85C 24X24 4WD PS	86	4 / 3.400 cc	24X24 PS	49.000
FARMALL 95C 20X20 4WD CR	99	4 / 3.400 cc	20X20 Creeper	49.000
FARMALL 95C 24X24 4WD PS	99	4 / 3.400 cc	24X24 PS	51.500
FARMALL 105C 20X20 4WD CR	107	4 / 3.400 cc	20X20 Creeper	51.000
FARMALL 105C 24X24 4WD PS	107	4 / 3.400 cc	24X24 PS	5.500
FARMALL 115C 24X24 4WD PS	114	4 / 3.400 cc	24X24 PS	56.000
ΣΗΜ: εκδόσεις 24X24 με HI-LO και υδρ.ρεβέρσα PS, επιβάρυνση				1.000
εκδόσεις με CAB, επιβάρυνση				7.500
ΣΕΙΡΑ FARMALL A - STANDARD				
FARMALL 85A 4WD CAB 20X12 CR	86	4 / 3.400 cc	20x12 Creeper	48.500
FARMALL 85A 4WD CAB 12X12 PS	86	4 / 3.400 cc	12x12 PS	49.500
FARMALL 95A 4WD CAB 20X12 CR	99	4 / 3.400 cc	20x12 Creeper	51.500
FARMALL 95A 4WD CAB 12X12 PS	99	4 / 3.400 cc	12x12 PS	52.500
FARMALL 95A 2WD CAB 20X12 CR	99	4 / 3.400 cc	20x12 Creeper	47.000
FARMALL 95A 2WD CAB 12X12 PS	99	4 / 3.400 cc	12x12 PS	48.000
FARMALL 105A 4WD CAB 12X12 PS	107	4 / 3.400 cc	12x12 PS	55.000
FARMALL 115A 4WD CAB 12X12 PS	114	4 / 3.400 cc	12x12 PS	57.000
ΣΕΙΡΑ FARMALL U - STANDARD				
FARMALL 95U 4WD CAB 24X24 HILO PS	99	4 / 3.400 cc	24X24 HILO PS	69.000
FARMALL 95U PRO 4WD CAB 32X32 PS	99	4 / 3.400 cc	32X32 PS	73.500
FARMALL 105U 4WD CAB 24X24 HILO PS	107	4 / 3.400 cc	24X24 HILO PS	71.000
FARMALL 105U PRO 4WD CAB 32X32 PS	107	4 / 3.400 cc	32X32 PS	75.500
FARMALL 115U 4WD CAB 24X24 HILO PS	114	4 / 3.400 cc	24X24 HILO PS	74.000
FARMALL 115U PRO 4WD CAB 32X32 PS	114	4 / 3.400 cc	32X32 PS	78.500

Μοντέλο	Ιππο-δύναμη	Κινητήρας (κυλ./κ.εκ.)	Σύστημα μετάδοσης	Τιμή χωρίς ΦΠΑ από...
ΣΕΙΡΑ MAXXUM EP				
MAXXUM 4CYL				
MAXXUM 110 4WD CAB 24X24	110	4 / 4.485 cc	24X24 HILO PS	83.000
MAXXUM 110 4WD CAB 17X16	110	4 / 4.485 cc	17X16	87.500
MAXXUM 120 4WD CAB 24X24	121	4 / 4.485 cc	24X24 HILO PS	86.000
MAXXUM 120 4WD CAB 17X16	121	4 / 4.485 cc	17X16	90.500
MAXXUM 130 4WD CAB 24X24	131	4 / 4.485 cc	24X24 HILO PS	91.000
MAXXUM 130 4WD CAB 17X16	131	4 / 4.485 cc	17X16	96.500
MAXXUM 6CYL				
MAXXUM 115 4WD CAB 24X24	140	6 / 6.728 cc	24X24 HILO PS	86.000
MAXXUM 115 4WD CAB 17X16	140	6 / 6.728 cc	17X16	90.500
MAXXUM 125 4WD CAB 24X24	151	6 / 6.728 cc	24X24 HILO PS	90.500
MAXXUM 125 4WD CAB 17X16	151	6 / 6.728 cc	17X16	96.500
MAXXUM 140 4WD CAB 24X24	166	6 / 6.728 cc	24X24 HILO PS	97.000
MAXXUM 140 4WD CAB 17X16	166	6 / 6.728 cc	17X16	101.000
ΣΗΜ: εκδόσεις 17X16 με ανάρτηση εμπρόσθιου άξονα, επιβάρυνση				4.500
ΣΕΙΡΑ MAXXUM MULTICONTROLLER EP				
MAXXUM 4CYL				
MAXXUM 110 4WD CAB 17X16 MC	110	4 / 4.485 cc	17X16 MC	97.000
MAXXUM 120 4WD CAB 17X16 MC	121	4 / 4.485 cc	17X16 MC	100.500
MAXXUM 130 4WD CAB 17X16 MC	131	4 / 4.485 cc	17X16 MC	103.500
MAXXUM 6CYL				
MAXXUM 115 4WD CAB 17X16 MC	140	6 / 6.728 cc	17X16 MC	100.000
MAXXUM 125 4WD CAB 17X16 MC	151	6 / 6.728 cc	17X16 MC	103.000
MAXXUM 140 4WD CAB 17X16 MC	166	6 / 6.728 cc	17X16 MC	108.000
ΣΗΜ: εκδόσεις με ανάρτηση εμπρόσθιου άξονα, επιβάρυνση				4.500
ΣΕΙΡΑ MAXXUM CVX EP				
MAXXUM 110 CVX 4WD CAB	110	4 / 4.485 cc	CVX	106.000
MAXXUM 120 CVX 4WD CAB	121	4 / 4.485 cc	CVX	110.000
MAXXUM 130 CVX 4WD CAB	131	4 / 4.485 cc	CVX	114.000
ΣΗΜ: εκδόσεις με ανάρτηση εμπρόσθιου άξονα, επιβάρυνση				4.500
PUMA 230 CVX 4WD CAB F/SUSP 40E	261	6 / 6.728 cc	CVX	151.000
ΣΕΙΡΑ MAGNUM EP				
MAGNUM 250 4WD CAB	286	6 / 8.700 cc	19x4	160.000
MAGNUM 280 4WD CAB	315	6 / 8.700 cc	19x4	168.000
MAGNUM 310 4WD CAB	347	6 / 8.700 cc	19x4	178.000
MAGNUM 340 4WD CAB	375	6 / 8.700 cc	19x4	185.000
ΣΕΙΡΑ MAGNUM CVX EP				
MAGNUM 250 CVX 4WD CAB	286	6 / 8.700 cc	CVX	172.000
MAGNUM 280 CVX 4WD CAB	315	6 / 8.700 cc	CVX	180.000
MAGNUM 310 CVX 4WD CAB	347	6 / 8.700 cc	CVX	189.000
MAGNUM 340 CVX 4WD CAB	375	6 / 8.700 cc	CVX	197.000
MAGNUM 380 CVX 4WD CAB	415	6 / 8.700 cc	CVX	222.000
Σημ. Ο τιμοκατάλογος αυτός ακυρώνει κάθε προηγούμενο. Στις τιμές δεν συμπεριλαμβάνεται ο Φ.Π.Α.				
ΣΕΙΡΑ PUMA (SWB)				
PUMA 150 4WD CAB 19X6 FPS	175	6 / 6.728 cc	19X6 FPS	125.000
PUMA 165 4WD CAB 19X6 FPS	190	6 / 6.728 cc	19X6 FPS	129.000
ΣΗΜ: εκδόσεις με ανάρτηση εμπρόσθιου άξονα, επιβάρυνση				4.500
ΣΕΙΡΑ PUMA (LWB)				
PUMA 185 4WD CAB 19X6 FPS	205	6 / 6.728 cc	19X6 FPS	133.000
PUMA 200 4WD CAB 19X6 FPS	225	6 / 6.728 cc	19X6 FPS	137.000



Μοντέλο	Ιππο-δύναμη	Κινητήρας (κυλ./κ.εκ.)	Σύστημα μετάδοσης	Τιμή χωρίς ΦΠΑ από...
PUMA 220 4WD CAB 19X6 FPS ΣΗΜ: εκδόσεις με ανάρτηση εμπρόσθιου άξονα, επιβάρυνση	240	6 / 6.728 cc	19X6 FPS	142.000 4.500
ΣΕΙΡΑ PUMA CVX (SWB)				
PUMA 150 CVX 4WD CAB	175	6 / 6.728 cc	CVX	130.000
PUMA 165 CVX 4WD CAB	190	6 / 6.728 cc	CVX	135.000
PUMA 175 CVX 4WD CAB ΣΗΜ: εκδόσεις με ανάρτηση εμπρόσθιου άξονα, επιβάρυνση	205	6 / 6.728 cc	CVX	140.000 4.500
ΣΕΙΡΑ PUMA CVX (LWB)				
PUMA 185 CVX 4WD CAB	205	6 / 6.728 cc	CVX	143.000
PUMA 200 CVX 4WD CAB	225	6 / 6.728 cc	CVX	148.000
PUMA 220 CVX 4WD CAB	240	6 / 6.728 cc	CVX	153.000
PUMA 240 CVX 4WD CAB ΣΗΜ: εκδόσεις με ανάρτηση εμπρόσθιου άξονα, επιβάρυνση	260	6 / 6.728 cc	CVX	160.000 4.500
ΣΕΙΡΑ OPTUM CVX				
OPTUM 270 CVX 4WD CAB SUSP	271	6 / 6.728 cc	CVX	180.000
OPTUM 300 CVX 4WD CAB SUSP	300	6 / 6.728 cc	CVX	190.000
ΣΕΙΡΑ MAGNUM				
MAGNUM 250 4WD CAB 19X4	286	6 / 8.700 cc	19x4	170.000
MAGNUM 280 4WD CAB 19X4	315	6 / 8.700 cc	19x4	178.000
MAGNUM 310 4WD CAB 19X4	347	6 / 8.700 cc	19x4	188.000
MAGNUM 340 4WD CAB 19X4 ΣΗΜ: εκδόσεις με ανάρτηση εμπρόσθιου άξονα, επιβάρυνση	375	6 / 8.700 cc	19x4	195.000 5.000
ΣΕΙΡΑ MAGNUM CVX				
MAGNUM 250 CVX 4WD CAB	286	6 / 8.700 cc	CVX	182.000
MAGNUM 280 CVX 4WD CAB	315	6 / 8.700 cc	CVX	190.000
MAGNUM 310 CVX 4WD CAB	347	6 / 8.700 cc	CVX	199.000
MAGNUM 340 CVX 4WD CAB	375	6 / 8.700 cc	CVX	207.000
MAGNUM 380 CVX 4WD CAB ΣΗΜ: εκδόσεις με ανάρτηση εμπρόσθιου άξονα, επιβάρυνση	415	6 / 8.700 cc	CVX	234.000 5.000

Σημ. Ο τιμοκατάλογος αυτός ακυρώνει κάθε προηγούμενο

Στις τιμές δεν συμπεριλαμβάνεται ο Φ.Π.Α.

Claas - Γ. Χίγκας ΑΒΕΕ Γεωργοτεχνική, τηλ. 2310/780866-69

ΝΕΧΟΣ ΑΜΠΕΛΟΥΡΓΙΚΑ ΧΩΡΙΣ ΚΑΜΠΙΝΑ

Ελαστικά

ΝΕΧΟΣ 210 VE	72	3,2L FPT - 4/ΤΙ	35.900
ΝΕΧΟΣ 220 VE	78	3,2L FPT - 4/ΤΙ	37.900
ΝΕΧΟΣ 230 VE	88	3,2L FPT - 4/ΤΙ	39.900

ΑΜΠΕΛΟΥΡΓΙΚΑ ΜΕ ΚΑΜΠΙΝΑ

ΝΕΧΟΣ 210 VE CAB	72	3,2L FPT - 4/ΤΙ	41.900
ΝΕΧΟΣ 220 VE CAB	78	3,2L FPT - 4/ΤΙ	43.900
ΝΕΧΟΣ 230 VE CAB	88	3,2L FPT - 4/ΤΙ	45.900

COMACT ΔΕΝΔΡΟΚΟΜΙΚΑ ΧΩΡΙΣ ΚΑΜΠΙΝΑ

ΝΕΧΟΣ 220 FB	78	3,2L FPT - 4/ΤΙ	39.900
ΝΕΧΟΣ 230 FB	88	3,2L FPT - 4/ΤΙ	41.900

ΣΤΕΝΑ ΔΕΝΔΡΟΚΟΜΙΚΑ ΧΩΡΙΣ ΚΑΜΠΙΝΑ

ΝΕΧΟΣ 210 VL	72	3,2L FPT - 4/ΤΙ	36.900
ΝΕΧΟΣ 220 VL	78	3,2L FPT - 4/ΤΙ	38.900
ΝΕΧΟΣ 230 VL	88	3,2L FPT - 4/ΤΙ	40.900
ΝΕΧΟΣ 240 VL	101	4,5L FPT - 4/ΤΙ	42.900

ΣΤΕΝΑ ΔΕΝΔΡΟΚΟΜΙΚΑ ΜΕ ΚΑΜΠΙΝΑ

ΝΕΧΟΣ 210 VL CAB	72	3,2L FPT - 4/ΤΙ	42.900
ΝΕΧΟΣ 220 VL CAB	78	3,2L FPT - 4/ΤΙ	44.900
ΝΕΧΟΣ 230 VL CAB	88	3,2L FPT - 4/ΤΙ	46.900
ΝΕΧΟΣ 240 VL CAB	101	4,5L FPT - 4/ΤΙ	48.900

ΔΕΝΔΡΟΚΟΜΙΚΑ ΧΩΡΙΣ ΚΑΜΠΙΝΑ

ΝΕΧΟΣ 210 F	72	3,2L FPT - 4/ΤΙ	37.900
ΝΕΧΟΣ 220 F	78	3,2L FPT - 4/ΤΙ	39.900
ΝΕΧΟΣ 230 F	88	3,2L FPT - 4/ΤΙ	41.900
ΝΕΧΟΣ 240 F	101	4,5L FPT - 4/ΤΙ	43.900

ΔΕΝΔΡΟΚΟΜΙΚΑ ΜΕ ΚΑΜΠΙΝΑ

ΝΕΧΟΣ 210 F CAB	72	3,2L FPT - 4/ΤΙ	43.900
ΝΕΧΟΣ 220 F CAB	78	3,2L FPT - 4/ΤΙ	45.900
ΝΕΧΟΣ 230 F CAB	88	3,2L FPT - 4/ΤΙ	47.900
ΝΕΧΟΣ 240 F CAB	101	4,5L FPT - 4/ΤΙ	49.900

ΒΑΣΙΚΟΣ ΕΞΟΠΛΙΣΜΟΣ: ΔΙΠΛΟ ΔΙΑΦΟΡΙΚΟ, ΣΥΣΤ.ΜΕΤΑΔΟΣΗΣ 24 x 24 ΜΕ ΜΗΧ. ΡΕΒΕΡΣΑ, 2 ΧΕΙΡΙΣΤΗΡΙΑ Δ.Ε., ΥΔΡΑΥΛΙΚΟ ΣΥΣΤ. ΑΝΥΨΩΣΗΣ, ΟΛΕΣ ΟΙ ΕΚΔΟΣΕΙΣ ΜΕ ΚΑΜΠΙΝΑ ΔΙΑΘΕΤΟΥΝ Α/Σ, ΚΑΛΟΡΙΦΕΡ, ΦΙΛΤΡΟ ΑΝΘΡΑΚΑ, ΡΑΔΙΟ ΜΡ3 ΚΑΙ ΦΑΡΩ. ΠΡΟΑΙΡΕΤΙΚΟΣ ΕΞΟΠΛΙΣΜΟΣ: ΣΥΣΤΗΜΑ ΜΕΤΑΔΟΣΗΣ 24X24 ΜΕ ΜΗΧΑΝΙΚΗ ΡΕΒΕΡΣΑ ΚΑΙ TWINSHIFT (1.900) ΣΥΣΤΗΜΑ ΜΕΤΑΔΟΣΗΣ 24X12 ΜΕ ΗΛΕΚΤΡΙΚΗ ΡΕΒΕΡΣΑ REVERSHIFT ΚΑΙ TWINSHIFT (6.900) ΜΠΡΟΣΤΙΝΟ ΥΔΡΑΥΛΙΚΟ (3.300)

ΕΛΙΟΣ

ΕΛΙΟΣ 210 4WD ΜΕ ΑΨΙΔΑ	88	3,2L FPT - 4/ΤΙ	39.900
ΕΛΙΟΣ 220 4WD ΜΕ ΑΨΙΔΑ	78	3,2L FPT - 4/ΤΙ	41.900
ΕΛΙΟΣ 230 4WD ΜΕ ΑΨΙΔΑ	72	3,2L FPT - 4/ΤΙ	43.900
ΕΛΙΟΣ 210 4WD CAB	88	3,2L FPT - 4/ΤΙ	45.900
ΕΛΙΟΣ 220 4WD CAB	78	3,2L FPT - 4/ΤΙ	47.900
ΕΛΙΟΣ 230 4WD CAB	72	3,2L FPT - 4/ΤΙ	49.900

ΒΑΣΙΚΟΣ ΕΞΟΠΛΙΣΜΟΣ: ΔΙΠΛΟ ΔΙΑΦΟΡΙΚΟ, ΣΥΣΤ.ΜΕΤΑΔΟΣΗΣ 24 x 24 ΜΕ ΜΗΧ. ΡΕΒΕΡΣΑ, 2 ΧΕΙΡΙΣΤΗΡΙΑ Δ.Ε., ΥΔΡΑΥΛΙΚΟ ΣΥΣΤ. ΑΝΥΨΩΣΗΣ, ΟΛΕΣ ΟΙ ΕΚΔΟΣΕΙΣ ΜΕ ΚΑΜΠΙΝΑ ΔΙΑΘΕΤΟΥΝ Α/Σ, ΚΑΛΟΡΙΦΕΡ, ΦΙΛΤΡΟ ΑΝΘΡΑΚΑ, ΡΑΔΙΟ ΜΡ3 ΚΑΙ ΦΑΡΩ. ΠΡΟΑΙΡΕΤΙΚΟΣ ΕΞΟΠΛΙΣΜΟΣ: ΣΥΣΤΗΜΑ ΜΕΤΑΔΟΣΗΣ 24X24 ΜΕ ΜΗΧ. ΡΕΒΕΡΣΑ ΚΑΙ TWINSHIFT (1.900) ΣΥΣΤ.ΜΕΤΑΔΟΣΗΣ 24X12 ΜΕ ΗΛ. ΡΕΒΕΡΣΑ REVERSHIFT ΚΑΙ TWINSHIFT (6.500) ΜΠΡΟΣΤ. ΥΔΡΑΥΛΙΚΟ (3.300)

ΑΧΟΣ

ΑΧΟΣ 310 C ΜΕ ΑΨΙΔΑ	75	4,4L PERKINS - 4/ΤΙ	43.900
ΑΧΟΣ 320 C ΜΕ ΑΨΙΔΑ	87	4,4L PERKINS - 4/ΤΙ	45.900
ΑΧΟΣ 330 C ΜΕ ΑΨΙΔΑ	92	4,4L PERKINS - 4/ΤΙ	47.900
ΑΧΟΣ 340 C ΜΕ ΑΨΙΔΑ	102	4,4L PERKINS - 4/ΤΙ	49.900
ΑΧΟΣ 310 C CAB	75	4,4L PERKINS - 4/ΤΙ	50.900
ΑΧΟΣ 320 C CAB	87	4,4L PERKINS - 4/ΤΙ	52.900
ΑΧΟΣ 330 C CAB	92	4,4L PERKINS - 4/ΤΙ	54.900
ΑΧΟΣ 340 C CAB	102	4,4L PERKINS - 4/ΤΙ	56.900
ΑΧΟΣ 310 CL ΜΕ ΑΨΙΔΑ	75	4,4L PERKINS - 4/ΤΙ	45.900
ΑΧΟΣ 320 CL ΜΕ ΑΨΙΔΑ	87	4,4L PERKINS - 4/ΤΙ	47.900
ΑΧΟΣ 330 CL ΜΕ ΑΨΙΔΑ	92	4,4L PERKINS - 4/ΤΙ	49.900
ΑΧΟΣ 340 CL ΜΕ ΑΨΙΔΑ	102	4,4L PERKINS - 4/ΤΙ	51.900
ΑΧΟΣ 310 CL CAB	75	4,4L PERKINS - 4/ΤΙ	52.900

Μοντέλο	Ιππο-δύναμη	Κινητήρας (κυλ./κ.εκ.)	Σύστημα μετάδοσης	Τιμή χωρίς ΦΠΑ από...
ΑΧΟΣ 320 CL CAB	87	4,4L PERKINS - 4/ΤΙ		54.900
ΑΧΟΣ 330 CL CAB	92	4,4L PERKINS - 4/ΤΙ		56.900
ΑΧΟΣ 340 CL CAB	102	4,4L PERKINS - 4/ΤΙ		58.900
ΑΧΟΣ 310 CX ΜΕ ΑΨΙΔΑ	75	4,4L PERKINS - 4/ΤΙ		47.900
ΑΧΟΣ 320 CX ΜΕ ΑΨΙΔΑ	87	4,4L PERKINS - 4/ΤΙ		49.900
ΑΧΟΣ 330 CX ΜΕ ΑΨΙΔΑ	92	4,4L PERKINS - 4/ΤΙ		51.900
ΑΧΟΣ 340 CX ΜΕ ΑΨΙΔΑ	102	4,4L PERKINS - 4/ΤΙ		53.900
ΑΧΟΣ 310 CX CAB	75	4,4L PERKINS - 4/ΤΙ		54.900
ΑΧΟΣ 320 CX CAB	87	4,4L PERKINS - 4/ΤΙ		56.900
ΑΧΟΣ 330 CX CAB	92	4,4L PERKINS - 4/ΤΙ		58.900
ΑΧΟΣ 340 CX CAB	102	4,4L PERKINS - 4/ΤΙ		60.900

ΒΑΣΙΚΟΣ ΕΞΟΠΛΙΣΜΟΣ: ΕΚΔΟΣΗ C. ΣΥΣΤ.ΜΕΤΑΔΟΣΗΣ 20 X 20 ΜΕ ΜΗΧ. ΡΕΒΕΡΣΑ, 2 ΧΕΙΡΙΣΤΗΡΙΑ Δ.Ε. ΜΗΧΑΝΙΚΟ ΥΔΡΑΥΛΙΚΟ ΣΥΣΤΗΜΑ, ΕΚΔΟΣΗ CL. ΣΥΣΤ.ΜΕΤΑΔΟΣΗΣ 10 X 10 ΜΕ ΗΛ. ΡΕΒΕΡΣΑ REVERSHIFT, 2 ΧΕΙΡΙΣΤΗΡΙΑ Δ.Ε. ΜΗΧΑΝΙΚΟ ΥΔΡΑΥΛΙΚΟ ΣΥΣΤΗΜΑ, ΕΚΔΟΣΗ CX. ΣΥΣΤ.ΜΕΤΑΔΟΣΗΣ 20 X 20 ΜΕ ΗΛ. ΡΕΒΕΡΣΑ REVERSHIFT ΚΑΙ TWINSHIFT, 2 ΧΕΙΡΙΣΤΗΡΙΑ Δ.Ε. ΗΛΕΚΤΡΟΝΙΚΟ ΥΔΡ. ΣΥΣΤΗΜΑ ΟΛΕΣ ΟΙ ΕΚΔΟΣΕΙΣ CAB ΔΙΑΘΕΤΟΥΝ: Α/Σ, ΚΑΛΟΡΙΦΕΡ, ΑΕΡΟΚΑΘΙΣΜΑ, ΡΑΔΙΟ ΜΡ3 ΚΑΙ ΦΑΡΩ. ΠΡΟΑΙΡΕΤΙΚΟΣ ΕΞΟΠΛΙΣΜΟΣ: ΣΥΣΤ. ΜΕΤΑΔΟΣΗΣ 30 X 30 ΜΕ ΥΠΕΡΑΡΤΟ (ΕΡΠΙΟΥΣΑ) (800) ΑΕΡΟΦΩΡΕΝΑ (2+1 ΠΑΡΟΧΕΣ) (3.000) ΜΠΡΟΣΤ. ΥΔΡΑΥΛΙΚΟ ΜΕ ΙΚΑΝΟΤΗΤΑ ΑΝΥΨΩΣΗΣ 2,8Τ (2.800)

ARION 400

ARION 410	100	4,5L DPS - 4/ΤΙ	75.900
ARION 420	110	4,5L DPS - 4/ΤΙ	77.900
ARION 430	120	4,5L DPS - 4/ΤΙ	80.900
ARION 410 CIS	110	4,5L DPS - 4/ΤΙ	79.900
ARION 420 CIS	120	4,5L DPS - 4/ΤΙ	81.900
ARION 430 CIS	130	4,5L DPS - 4/ΤΙ	84.900

ΒΑΣΙΚΟΣ ΕΞΟΠΛΙΣΜΟΣ: ΣΥΣΤ. ΜΕΤΑΔΟΣΗΣ QUADRISHIFT 16 x 16 ΜΕ REVERSHIFT, 3 ΧΕΙΡΙΣΤΗΡΙΑ Δ.Ε., ΡΤΟ 540/1000 + ECO, ΗΛΕΚΤΡΟΝΙΚΟ ΥΔΡΑΥΛΙΚΟ, ΚΑΜΠΙΝΑ ΜΕ Α/Σ, ΚΑΛΟΡΙΦΕΡ, ΑΕΡΟΚΑΘΙΣΜΑ ΚΑΙ ΡΑΔΙΟ ΜΡ3. Η ΕΚΔΟΣΗ CIS ΠΕΡΙΛΑΜΒΑΝΕΙ ΕΠΙΠΛΟΝ: ΑΥΤΟΜΑΤΟ ΣΥΣΤ. ΜΕΤΑΔΟΣΗΣ QUADRAC TIV 16x16 ΜΕ REVERSHIFT ΚΑΙ Η/Υ CIS.

ΠΡΟΑΙΡΕΤΙΚΟΣ ΣΥΣΤ. ΜΕΤΑΔΟΣΗΣ 36 X 36 ΜΕ ΥΠΕΡΑΡΤΟ (ΕΡΠΙΟΥΣΑ) 400m/h (1.000) ΣΥΣΤ. ΜΕΤΑΔΟΣΗΣ 48 X 48 ΜΕ ΥΠΕΡΑΡΤΟ (ΕΡΠΙΟΥΣΑ) 100m/h (2.200) ΜΠΡΟΣΤ. ΥΔΡΑΥΛΙΚΟ 2,8Τ (2.500) ΜΠΡΟΣΤ. ΥΔΡΑΥΛΙΚΟ 2,8Τ + ΡΤΟ 1000 RPM (5.500) ΕΠΙΠΛΟΝ ΧΕΙΡΙΣΤΗΡΙΟ Δ.Ε. (600) ΑΕΡΟΦΩΡΕΝΑ (2+1 ΠΑΡΟΧΕΣ) (3.500)

ARION 500-600

ARION 530 CIS	145	4,5L DPS - 4/ΤΙ	109.900
ARION 540 CIS	155	4,5L DPS - 4/ΤΙ	113.900
ARION 550 CIS	163	4,5L DPS - 4/ΤΙ	119.900
ARION 530 CEBIS	145	4,5L DPS - 4/ΤΙ	117.900
ARION 540 CEBIS	155	4,5L DPS - 4/ΤΙ	121.900
ARION 550 CEBIS	163	4,5L DPS - 4/ΤΙ	127.900
ARION 620 CIS	158	6,8L DPS - 6/ΤΙ	129.900
ARION 630 CIS	165	6,8L DPS - 6/ΤΙ	135.900
ARION 640 CIS	177	6,8L DPS - 6/ΤΙ	144.900
ARION 650 CIS	184	6,8L DPS - 6/ΤΙ	149.900
ARION 620 CEBIS	158	6,8L DPS - 6/ΤΙ	137.900
ARION 630 CEBIS	165	6,8L DPS - 6/ΤΙ	143.900
ARION 640 CEBIS	177	6,8L DPS - 6/ΤΙ	152.900
ARION 650 CEBIS	184	6,8L DPS - 6/ΤΙ	157.900

ΒΑΣΙΚΟΣ ΕΞΟΠΛΙΣΜΟΣ: ΣΥΣΤ.ΜΕΤΑΔΟΣΗΣ HEXASHIFT 24 x 24, 3 ΜΗΧΑΝΙΚΑ ΧΕΙΡΙΣΤΗΡΙΑ Δ.Ε., ΡΤΟ 540/1000 + ECO, ΗΛΕΚΤΡΟΝΙΚΟ ΥΔΡΑΥΛΙΚΟ, ΚΑΜΠΙΝΑ ΜΕ ΑΝΑΡΤΗΣΗ ΑΕΡΟΚΑΘΙΣΜΑ ΚΑΙ CLIMA, Η/Υ CIS, ΣΤΑΣΙΟΣ ΜΠΡΟΣΤΙΝΟΣ ΑΞΟΝΑΣ ΜΕ ΑΝΑΡΤΗΣΗ PROACTIV, 14 ΦΩΤΑ ΕΡΓΑΣΙΑΣ, ΒΑΣΙΚΟΣ ΕΞΟΠΛΙΣΜΟΣ CEBIS: ΑΥΤΟΜΑΤΟ ΣΥΣΤ.ΜΕΤΑΔΟΣΗΣ HEXACTIV 24 x 24 ΜΕ ΜΝΗΜΕΣ ΚΑΙ CSM, 3 ΗΛΕΚΤΡΟΥΔΡΑΥΛΙΚΑ ΧΕΙΡΙΣΤΗΡΙΑ Δ.Ε., ΡΤΟ 540/1000 + ECO, 14 ΦΩΤΑ ΕΡΓΑΣΙΑΣ, ΠΡΟΑΙΡΕΤΙΚΟΣ ΣΥΣΤ. ΜΕΤΑΔΟΣΗΣ ΜΕ ΥΠΕΡΑΡΤΟ (ΕΡΠΙΟΥΣΑ) 400 m/h (1.100) ΣΥΣΤ. ΜΕΤΑΔΟΣΗΣ ΜΕ ΥΠΕΡΑΡΤΟ (ΕΡΠΙΟΥΣΑ) 100 m/h (2.500) ΥΔΡΑΥΛΙΚΑ ΦΩΡΕΝΑ (550) ΑΕΡΟΦΩΡΕΝΑ (2+1 ΠΑΡΟΧΕΣ) (3.700) ΜΠΡΟΣΤ. ΥΔΡΑΥΛΙΚΑ (415.100)

NEO AXION 800

AXION 810 CIS	215	6,7L FPT - 6/ΤΙ	159.900
AXION 830 CIS	235	6,7L FPT - 6/ΤΙ	173.900
AXION 840 CIS	250	6,7L FPT - 6/ΤΙ	187.900
AXION 850 CIS	264	6,7L FPT - 6/ΤΙ	201.900
AXION 810 CEBIS	215	6,7L FPT - 6/ΤΙ	166.900
AXION 830 CEBIS	235	6,7L FPT - 6/ΤΙ	180.900
AXION 840 CEBIS	250	6,7L FPT - 6/ΤΙ	194.900
AXION 850 CEBIS	264	6,7L FPT - 6/ΤΙ	208.900

ΒΑΣΙΚΟΣ ΕΞΟΠΛΙΣΜΟΣ CIS: ΣΥΣΤ.ΜΕΤΑΔΟΣΗΣ HEXASHIFT 24 x 24, 3 ΜΗΧΑΝΙΚΑ ΧΕΙΡΙΣΤΗΡΙΑ Δ.Ε., ΡΤΟ 540/1000 + ECO, ΗΛΕΚΤΡΟΝΙΚΟ ΥΔΡΑΥΛΙΚΟ, ΚΑΜΠΙΝΑ ΜΕ ΑΝΑΡΤΗΣΗ ΑΕΡΟΚΑΘΙΣΜΑ ΚΑΙ CLIMA, ΥΠΟΛΟΓΙΣΤΗΣ CIS, ΣΤΑΣΙΟΣ ΜΠΡΟΣΤΙΝΟΣ ΑΞΟΝΑΣ ΜΕ ΑΝΑΡΤΗΣΗ PROACTIV, 20 ΦΩΤΑ ΕΡΓΑΣΙΑΣ, ΒΑΣΙΚΟΣ ΕΞΟΠΛΙΣΜΟΣ CEBIS: ΑΥΤΟΜΑΤΟ ΣΥΣΤ. ΜΕΤΑΔΟΣΗΣ HEXACTIV 24 x 24 ΜΕ ΜΝΗΜΕΣ ΚΑΙ CSM, 3 ΗΛΕΚΤΡΟΥΔΡΑΥΛΙΚΑ ΧΕΙΡΙΣΤΗΡΙΑ Δ.Ε., ΡΤΟ 540/1000 + ECO, ΗΛΕΚΤΡΟΝΙΚΟ ΥΔΡΑΥΛΙΚΟ, ΚΑΜΠΙΝΑ ΜΕ ΑΝΑΡΤΗΣΗ ΑΕΡΟΚΑΘΙΣΜΑ, ΡΑΔΙΟ ΜΡ3 ΚΑΙ CLIMA, Η/Υ CEBIS ΚΑΙ ΠΛΟΥΡΕΤΟΥΡΓΙΚΟ ΧΕΙΡΙΣΤΗΡΙΟ ΣΜΟΤΙΝ, ΣΤΑΣΙΟΣ ΜΠΡΟΣΤΙΝΟΣ ΑΞΟΝΑΣ ΜΕ ΑΝΑΡΤΗΣΗ PROACTIV, 20 ΦΩΤΑ ΕΡΓΑΣΙΑΣ, ΑΧΙΟΝ 900 CVT

AXION 920 CVT

AXION 920 CVT	320	8,7L FPT - 6/ΤΙ	247.900
AXION 930 CVT	350	8,7L FPT - 6/ΤΙ	259.900
AXION 940 CVT	380	8,7L FPT - 6/ΤΙ	271.900
AXION 950 CVT	410	8,7L FPT - 6/ΤΙ	281.900

ΒΑΣΙΚΟΣ ΕΞΟΠΛΙΣΜΟΣ: ΣΥΣΤ.ΜΕΤΑΔΟΣΗΣ CMATIC CVT, 3 ΗΛΕΚΤΡΟΥΔΡΑΥΛΙΚΑ ΧΕΙΡΙΣΤΗΡΙΑ Δ.Ε., ΡΤΟ 540/1000 + ECO, ΗΛΕΚΤΡΟΝΙΚΟ ΥΔΡΑΥΛΙΚΟ, ΑΕΡΟΚΑΘΙΣΜΑ, CLIMA ΚΑΙ ΡΑΔΙΟ ΜΡ3, ΣΤΑΣΙΟΣ ΜΠΡΟΣΤΙΝΟΣ ΑΞΟΝΑΣ ΜΕ ΑΝΑΡΤΗΣΗ PROACTIV, 14 ΦΩΤΑ ΕΡΓΑΣΙΑΣ, ΠΡΟΑΙΡΕΤΙΚΟΣ ΓΙΑ ΤΗΝ ΣΕΙΡΑ AXION 900: ΑΕΡΟΦΩΡΕΝΑ (3.900) ΜΠΡΟΣΤ. ΥΔΡΑΥΛΙΚΑ 5Τ (4.800) ΜΠΡΟΣΤ. ΥΔΡΑΥΛΙΚΑ 5Τ + ΡΤΟ 1000RPM (10.500) ΕΠΙΠΛΟΝ ΧΕΙΡΙΣΤΗΡΙΟ Δ.Ε. (3.300)

Deutz Fahr - Θεοφωρίδης ΑΕ, τηλ. 210/3479700

ΑΜΠΕΛΟΥΡΓΙΚΑ-ΔΕΝΔΡΟΚΟΜΙΚΑ

AGROKID 210 E3	35hp		19.300 €
AGROKID 220 E3	43hp		21.000 €
AGROKID 220 E3 BASSO	43hp		20.500 €
AGROKID 230 E3	50hp		22.300 €
AGROKID 230 E3 BASSO	50hp		22.0



Μοντέλο	Ιππο-δύναμη	Κινητήρας (κυλ./κ.εκ.)	Σύστημα μετάδοσης	Τιμή χωρίς ΦΠΑ από...
AGROPLUS F 320 E3 GS	82hp			35.000 €
AGROPLUS F 320 E3 CAB	82hp			37.000 €
AGROPLUS F 320 E3 GS CAB	82hp			41.000 €
AGROPLUS F 410 E3	85hp			34.000 €
AGROPLUS F 410 E3 GS	85hp			37.000 €
AGROPLUS F 410 E3 CAB	85hp			39.000 €
AGROPLUS F 410 E3 GS CAB	85hp			42.500 €
AGROPLUS F 420 E3	95hp			35.000 €
AGROPLUS F 420 E3 GS	95hp			38.000 €
AGROPLUS F 420 E3 CAB	95hp			40.000 €
AGROPLUS F 420 E3 GS CAB	95hp			43.000 €
AGROPLUS F 430 E3 GS	102hp			38.500 €
AGROPLUS F 430 E3 CAB	102hp			41.000 €
AGROPLUS F 430 E3 GS CAB	102hp			44.000 €
AGROPLUS S 320 E3	82hp			32.000 €
AGROPLUS S 330 E3	90hp			33.500 €
AGROPLUS S 410 E3	85hp			35.500 €
AGROPLUS S 330 E3 GS	90hp			36.000 €
AGROPLUS V 320 E3	82hp			32.000 €
AGROPLUS V 330 E3	90hp			33.000 €
AGROPLUS V 420 E3	95hp			36.000 €
ΑΝΟΙΧΤΟΥ ΠΕΔΙΟΥ				
AGROLUX 65 E3	62hp			20.000 €
AGROLUX 75 E3	72hp			23.000 €
AGROLUX 320 E3	72hp			23.500 €
AGROFARM 415 E3 TB LS DT	95hp			41.000 €
AGROFARM 425 E3 TB LS DT	102hp			43.500 €
AGROFARM 415 E3 TB GS DT	95hp			44.000 €
AGROFARM 425 E3 TB GS DT	102hp			46.500 €
5090.4 D LS DT CAB	84hp			44.000 €
5090.4 D GS DT CAB	84hp			46.500 €
5090.4 G MD LS DT CAB	84hp			44.500 €
5090.4 G MD GS DT CAB	84hp			47.500 €
5090.4 G HD LS DT CAB	84hp			45.000 €
5090.4 G HD GS DT CAB	84hp			49.000 €
5105.4 G HD LS DT CAB	97hp			46.000 €
5105.4 G HD GS DT CAB	97hp			49.000 €
5115.4 G HD LS DT CAB	103hp			48.500 €
5115.4 G HD GS DT CAB	103hp			51.000 €
5115.4 G HD GS 2RM CAB	103hp			45.000 €
5100 FULL EXTRA	95hp			71.500 €
5100 FULL EXTRA	105hp			67.000 €
5110 FULL EXTRA	105hp			72.500 €
5110 FULL EXTRA	116hp			68.000 €
5120 FULL EXTRA	116hp			73.500 €
5120 FULL EXTRA	120hp			69.000 €
5130 FULL EXTRA	120hp			74.000 €
5110 2RM	105hp			61.000 €
5110 P FULL EXTRA	105hp			76.000 €
5120 TTV FULL EXTRA	113hp			88.000 €
5130 TTV FULL EXTRA	120hp			90.000 €
5090 C 2RM	85hp			53.000 €
5090 C LS DT	85hp			57.000 €
5100 C LS DT	94hp			58.000 €
5110 C LS DT	105hp			58.500 €
5110 C GS DT	105hp			61.500 €
5110 C GS 2RM	113hp			58.000 €
5120 C GS	113hp			62.500 €
AGROTRON 6120.4 FULL EXTRA	114hp			90.000 €
AGROTRON 6130.4 FULL EXTRA	124hp			92.000 €
AGROTRON 6140.4 FULL EXTRA	141hp			94.000 €
AGROTRON 6150.4 FULL EXTRA	148hp			97.000 €
AGROTRON 6120.4 P FULL EXTRA	114hp			99.000 €
AGROTRON 6130.4 P FULL EXTRA	124hp			101.000 €
AGROTRON 6140.4 P FULL EXTRA	141hp			103.000 €
AGROTRON 6120.4 TTV FULL EXTRA	114hp			114.000 €
AGROTRON 6130.4 TTV FULL EXTRA	124hp			117.000 €
AGROTRON 6140.4 TTV FULL EXTRA	141hp			120.000 €
AGROTRON 6150.4 TTV FULL EXTRA	148hp			123.000 €
AGROTRON 6160.4 TTV FULL EXTRA	153hp			127.500 €
AGROTRON 6150.4 C SHIFT FULL EXTRA	148hp			101.000 €
AGROTRON 6160.4 C SHIFT FULL EXTRA	153hp			106.000 €
AGROTRON 6150 C SHIFT FULL EXTRA	148hp			103.000 €
AGROTRON 6160 C SHIFT FULL EXTRA	163hp			106.000 €
AGROTRON 6180 C SHIFT FULL EXTRA	174hp			115.000 €
AGROTRON 6190 C SHIFT FULL EXTRA	193hp			116.000 €
AGROTRON 6210 C SHIFT FULL EXTRA	210hp			119.000 €
AGROTRON 6140	141hp			80.000 €
AGROTRON 6150	148hp			83.000 €
AGROTRON 6150 FULL EXTRA	148hp			93.000 €
AGROTRON 6160	163hp			85.000 €
AGROTRON 6160 FULL EXTRA	163hp			95.000 €
AGROTRON 6180	174hp			98.000 €
AGROTRON 6180 FULL EXTRA	174hp			105.000 €
AGROTRON 6190	193hp			100.000 €
AGROTRON 6190 FULL EXTRA	193hp			109.000 €
AGROTRON 6210	210hp			104.000 €
AGROTRON 6210 FULL EXTRA	210hp			113.000 €
AGROTRON TTV 6140 FULL EXTRA	141hp			112.000 €
AGROTRON TTV 6160 FULL EXTRA	163hp			114.000 €
AGROTRON TTV 6180 FULL EXTRA	174hp			119.000 €
AGROTRON TTV 6190 FULL EXTRA	193hp			121.000 €
AGROTRON TTV 7210 FULL EXTRA	221hp			137.000 €
AGROTRON TTV 7230 FULL EXTRA	242hp			142.000 €
AGROTRON TTV 7250 FULL EXTRA	258hp			146.000 €

Μοντέλο	Ιππο-δύναμη	Κινητήρας (κυλ./κ.εκ.)	Σύστημα μετάδοσης	Τιμή χωρίς ΦΠΑ από...
Fendt - ΕΛΚΥΣΤΗΡ ΑΕ. τηλ. 23910/23456				
Fendt 200 V Vario Αμπελοφυγικά				
207 V VARIO	70HP			62.853
208 V VARIO	80HP			64.902
209 V VARIO	90HP			67.078
210 V VARIO	100HP			69.788
211 V VARIO	110HP			72.278
Fendt 200 P Vario Δενδροκομικά				
209 P VARIO	90HP			72.327
210 P VARIO	100HP			74.593
211 P VARIO	110HP			77.478
Fendt 200 Vario				
207	70HP			73.058
208	80HP			75.032
209	90HP			77.348
210	100HP			80.126
211	110HP			82.792
Fendt 300 SCR Vario				
309	95HP			91.097
310	105HP			95.358
311	115HP			98.728
312	125HP			102.027
313	130HP			106.611
Fendt 500 SCR Vario				
512	120HP			127.118
513	130HP			130.702
514	140HP			136.274
516	160HP			143.441
Fendt 700 SCR Vario				
714	145HP			152.591
716	165HP			159.535
718	185HP			168.839
720	200HP			178.953
722	220HP			186.855
724	240HP			196.095
Fendt 800 SCR Vario				
822	220HP			201.153
824	240HP			206.203
826	260HP			212.679
828	280HP			219.347
Fendt 900 SCR Vario				
924 V6	240HP			226.184
927 V6	270HP			234.986
930 V6	300HP			241.118
933 V6	330HP			249.761
936 V6	360HP			257.157
939 V6	390HP			264.515
<i>Σημειώσεις: Η εταιρεία επιφυλάσσει τον δικαίωμα της αλλαγής των τιμών χωρίς προειδοποίηση. Χ.Κ. Χωρίς καμπίνα. Στις τιμές δεν περιλαμβάνεται ο Φ.Π.Α. 23%. Ο τιμοκατάλογος αυτός ακυρώνει κάθε προηγούμενο.</i>				
Goldoni - Εστιάδης Μησολόγος ΑΒΕ. τηλ. 2310/596596				
GOLDONI BASE 20 SN	22			13.100
GOLDONI BOXTER 25	25			16.600
GOLDONI EURO 30 RS	25			17.600
GOLDONI EURO 40 RS	33			19.700
GOLDONI EURO 45 SN	38			18.600
GOLDONI EURO 45 RS	38			20.600
GOLDONI RONIN 40	38			22.300
GOLDONI RONIN 50	48			23.850
GOLDONI STAR 3050	48			28.800
GOLDONI STAR 3080	75			32.800
GOLDONI ENERGY 60	58			31.900
GOLDONI ENERGY 80	75			36.200
GOLDONI STAR 90 LOW PROFILE	82			40.200
GOLDONI STAR 100 LOW PROFILE	96			43.500
GOLDONI QUASAR 90 LOW PROFILE	82			41.300
GOLDONI MAXTER 60 SN	48			26.600
GOLDONI MAXTER 60 RS	48			28.100
Hurlimann - ΑΦΦ Ιωαννίδης ΑΕ. τηλ. 24610/21000				
PRINCE 35	39	M 3 ΚΥΛΙΝΔΡΟ	12+12	23.500
PRINCE 45 & BASSO	43	M 4 ΚΥΛΙΝΔΡΟ	12+12	24.900
PRINCE 55 & BASSO	51	M 4 ΚΥΛΙΝΔΡΟ	12+12	26.500
PRINCE 55 CAB + A/C	51	M 4 ΚΥΛΙΝΔΡΟ	12+12	34.500
XF 60 TRADITION	62	H 3 / 3000	30+15	34.500
XF 70 TRADITION	72	H 3 / 3000	30+15	36.000
XF 80 TRADITION	82	H 3 / 3000	30+15	38.500
XF 80.4 TRADITION	80	H 4 / 4000	30+15	40.000
XF 90 TRADITION	85	H 4 / 4000	30+15	41.000
XF 100 TRADITION	96	H 4 / 4000	30+15	42.500
XF 80 A	82	H 3 / 3000	30+15	42.000
XF 80 GS	82	H 3 / 3000	45+45	47.500
XF 80 CAB A	82	H 3 / 3000	45+45	49.500
XF 80 CAB GS	82	H 3 / 3000	45+45	56.000
XF 90 A	85	H 4 / 4000	30+15	43.500
XF 90 GS	85	H 4 / 4000	45+45	49.000
XF 90 CAB A	85	H 4 / 4000	45+45	52.500
XF 90 CAB GS	85	H 4 / 4000	45+45	58.500
XF 100 A	96	H 4 / 4000	30+15	45.000
XF 100 GS	96	H 4 / 4000	45+45	50.500
XF 100 CAB A	96	H 4 / 4000	45+45	54.000
XF 100 CAB GS	96	H 4 / 4000	45+45	59.500
XF 110 A	106	H 4 / 4000	30+15	46.000
XF 110 GS	106	H 4 / 4000	45+45	51.500
XF 110 CAB A	106	H 4 / 4000	45+45	55.000
XF 110 CAB GS	106	H 4 / 4000	45+45	60.500
XE 65 DT	62	H 3 / 3000	15+15	26.500
XE 75 DT	72	H 3 / 3000	15+15	29.500
XE 80 DT	75	H 4 / 4000	15+15	31.500
XA 60 TRAD. CAB ΧΩΡΙΣ A/C	62	H 3 / 3000	30+15	39.500
XA 70 TRAD. CAB	72	H 3 / 3000	30+15	43.500
XA 80 TRAD. CAB	82	H 3 / 3000	30+15	45.500
XA 90 TRAD. CAB	85	H 4 / 4000	30+15	48.500
XA 100 H.L. CAB	95	H 4 / 4000	45+45	60.000



Μοντέλο	Ιππο-δύναμη	Κινητήρας (κυλ./κ.εκ.)	Σύστημα μετάδοσης	Τιμή χωρίς ΦΠΑ από...
XB 85 T A	85	D 4 / 4038	20+20	45.000
XB 85 T GS	85	D 4 / 4038	40+40	50.500
XB 100 T A	99	D 4 / 4038	20+20	48.000
XB 100 T GS	99	D 4 / 4038	40+40	54.000
XB 85 TB A	85	D 4 / 4038	20+20	44.500
XB 85 TB GS	85	D 4 / 4038	40+40	49.000
XB 100 TB A	99	D 4 / 4038	20+20	47.500
XB 100 TB GS	99	D 4 / 4038	40+40	52.000
XB 90 T TRADITION	90	D 4 / 4000	20+20	42.500
XB 90 CAB A	90	D 4 / 4000	20+20	48.000
XB 90 CAB B	90	D 4 / 4000	40+40	49.000
XB 90 CAB GS	90	D 4 / 4000	40+40	53.000
XM 100 T4I	98,5	D 4 / 3600	30+30	75.000
XM 110 T4I	110	D 4 / 3600	30+30	79.500
XM 120 T4I	122	D 4 / 3600	30+30	84.500
XM 130 T4I	127	D 4 / 3600	30+30	87.000
ΕΞΟΠΛΙΣΜΟΣ ΧΜ Τ4Ι ΚΙΝΗΤΗΡΑΣ DEUTZ 3.6 L TIER 4, ΑΥΤΟΜΑΤΗ ΡΕΒΕΡΣΑ, STOP&GO, 30+30 ΜΕ POWERSHIFT, ΗΛΕΚΤΡΟΝΙΚΟ ΥΔΡΑΥΛΙΚΟ, SBA, A/C, ΦΡΕΝΑ ΚΑΙ ΣΤΟΥΣ 4 ΤΡΟΧΟΥΣ, PARK BRAKE SYSTEM				
XM 100 T4I H.L.	98,5	D 4 / 3600	30+30	83.500
XM 110 T4I H.L.	110	D 4 / 3600	30+30	89.500
XM 120 T4I H.L.	122	D 4 / 3600	30+30	93.500
XM 130 T4I H.L.	127	D 4 / 3600	30+30	95.500
ΕΞΟΠΛΙΣΜΟΣ ΧΜ Τ4Ι Η.Λ. ΕΠΙΠΛΕΟΝ ΤΟΥ ΧΜ Τ4Ι ΑΝΑΡΤΗΣΗ ΜΠΡΟΣΤΙΝΟΥ ΑΞΟΝΑ TLS, ΑΝΑΡΤΗΣΗ ΚΑΜΠΙΝΑΣ, ΧΕΙΡΣΤΗΡΙΟ HI-LEVEL, JOYSTICK, ΑΥΤΟΜΑΤΟ POWERSHIFT, ΑΥΤΟΜΑΤΟ ΣΥΣΤΗΜΑ ΔΙΑΧΕΙΡΗΣΗΣ ΚΙΝΗΣΕΩΝ SDS, ΚΛΙΜΑ				
XM 100 T4I V-DRIVE	98,5	D 4 / 3600	AUTO	91.500
XM 110 T4I V-DRIVE	110	D 4 / 3600	AUTO	94.500
XM 120 T4I V-DRIVE	118	D 4 / 3600	AUTO	98.500
XM 130 T4I V-DRIVE	127	D 4 / 3600	AUTO	101.500
ΕΞΟΠΛΙΣΜΟΣ ΧΜ Τ4Ι V-DRIVE ΕΠΙΠΛΕΟΝ ΤΟΥ ΧΜ Τ4Ι Η.Λ. ΑΥΤΟΜΑΤΟ ΣΑΣΜΑΝ, ΑΥΤΟΜΑΤΟ ΡΤΟ, ΣΥΣΤΗΜΑ POWER ZERO, ΚΑΘΙΣΜΑ ΑΕΡΟΣ				
ΜΠΡΟΣΤΙΝΟ ΥΔΡΑΥΛΙΚΟ ΚΑΙ Ρ.Τ.Ο. ΓΙΑ ΧF			Κ.Π.	4.500
ΜΠΡΟΣΤΙΝΟ ΥΔΡΑΥΛΙΚΟ ΚΑΙ Ρ.Τ.Ο. ΓΙΑ ΧΜ Τ4Ι			Κ.Π.	7.600
Μ ΚΙΝΗΤΗΡΑΣ MITSUBISHI Η ΚΙΝΗΤΗΡΑΣ HURLIMANN D ΚΙΝΗΤΗΡΑΣ DEUTZ, Ο ΠΑΡΩΝ ΤΙΜΟΚΑΤΑΛΟΓΟΣ ΑΚΥΡΩΝΕΙ ΚΑΘΕ ΠΡΟΗΓΟΥΜΕΝΟ. Η ΕΤΑΙΡΙΑ ΔΕΝ ΦΕΡΕΙ ΚΑΜΙΑ ΕΥΘΥΝΗ ΓΙΑ ΤΥΧΩΝ ΤΥΠΟΓΡΑΦΙΚΑ ΛΑΘΗ, ΟΙ ΤΙΜΕΣ ΔΕΝ ΣΥΜΠΕΡΙΛΑΜΒΑΝΟΥΝ Φ.Π.Α 23%				
John Deere - Agrotech SA, τηλ. 2310/795018				
ΣΕΙΡΑ 5E				
5055 E	56 (41)		9/6 30km	31.590
5055 E	56 (41)		9/6 30km	27.442
5055 E CAB	56 (41)		9/6 30km	37.686
5065 E	68 (50)		9/6 30km	34.489
5065 E CAB	68 (50)		9/6 30km	40.608
5075 E	79 (58)		9/6 30km	37.740
5075 E CAB	79 (58)		9/6 30km	43.903
ΣΕΙΡΑ 5GF-GV				
5080 GF-GV	85 (63)		24/24 40km	48.193
5080 GF-GV	85 (63)		24/24 40km	43.213
5080 GF-GVCAB	85 (63)		24/24 40km	55.903
5080 GF-GV	85 (63)		24/12 40km	53.410
5080 GF-GV CAB	85 (63)		24/12 40km	62.979
5090 GF-GV	93 (68)		24/24 40km	51.179
5090 GF-GV	93 (68)		24/24 40km	46.199
5090 GF-GVCAB	93 (68)		24/24 40km	58.889
5090 GF-GV	93 (68)		24/12 40km	56.396
5090 GF-GV CAB	93 (68)		24/12 40km	65.965
5100 GF-GV	101 (74)		24/24 40km	52.738
5100 GF-GV	101 (74)		24/24 40km	47.758
5100 GF-GVCAB	101 (74)		24/24 40km	60.448
5100 GF-GV	101 (74)		24/12 40km	57.955
5100 GF-GV CAB	101 (74)		24/12 40km	67.524
ΣΕΙΡΑ 5 G STD				
5080 G STD	83 (61)		24/24 40km	46.469
5080 G CAB STD	83 (61)		24/24 40km	53.629
5080 G STD	83 (61)		24/12 40km	48.742
5080 G CAB STD	83 (61)		24/12 40km	56.185
5090 G STD	91 (67)		24/24 40km	48.286
5090 G CAB STD	91 (67)		24/24 40km	55.460
5090 G STD	91 (67)		24/12 40km	50.559
5090 G CAB STD	91 (67)		24/12 40km	58.116
ΣΕΙΡΑ 5 GL ΧΑΜΗΛΟΥ ΠΡΟΦΙΛ				
5085 GL	78 (57)		24/24 40km	42.440
5095 GL	88 (65)		24/24 40km	45.086
ΣΕΙΡΑ 5 M				
5085 M OS	88(64,7)		16/16 40km	49.430
5085 M CAB	88(64,7)		32/16 40km	62.240
5085 M CAB	88(64,7)		16/16 30km	55.690
5100 M OS	103,5 (76,1)		16/16 40km	53.320
5100 M CAB	103,5 (76,1)		32/16 40km	65.784
5115 M OS	118,8(87,4)		16/16 40km	57.031
5115 M CAB	118,8(87,4)		32/16 40km	71.276
ΣΕΙΡΑ 6MC-RC				
6090 MC	95 (70)		24/24 40km	77746
6100 MC /4WD	106 (78)		24/24 40km	79.628
6110 MC /4WD	117 (86)		24/24 40km	81.291
6090 RC /4WD	106 (77)		24/24 40km	85.803
6100 RC /4WD	114 (84)		24/24 40km	87.669
6110 RC /4WD	122 (90)		24/24 40km	90.054
Επιπλέον Χρεώσεις: 4ο Χειριστήριο (683), Μηροσπινά Υδραυλικά με Αντιβάρο 900KG (3.798), Αερόφρενα (3.576)				
ΣΕΙΡΑ 6M				
6115 M	121 (89)		24/24 40km	90.261
6125 M	132 (97)		24/24 40km	94.236
6130 M	137 (101)		24/24 40km	97.525
6140 M	148 (109)		24/24 40km	104.193
6150 M	159 (117)		20/20 40km	108.262
6170 M	175 (129)		20/20 40km	120.365
Επιπλέον Χρεώσεις: 4ο Χειριστήριο (683), Μηροσπινά Υδραυλικά με Αντιβάρο 900KG (4.068), Αερόφρενα (3.576)				
ΣΕΙΡΑ 6R				
6105 R	129 (95)		24/24 40km	102.562
6115 R	140 (103)		24/24 40km	105.823
6125 R	150 (110)		24/24 40km	111.099
6130 R	155 (114)		24/24 40km	114.883
6140 R	166 (122)		40km	129.661
6150 R	175 (129)		40km	138.006

Μοντέλο	Ιππο-δύναμη	Κινητήρας (κυλ./κ.εκ.)	Σύστημα μετάδοσης	Τιμή χωρίς ΦΠΑ από...
6170 R	207 (152)		40km	154.478
6190 R	227 (167)		40km	165.924
6210 R	249 (183)		40km	175.207
Επιπλέον Χρεώσεις για 6105R-6130R: ΑΥΤΟΡΩΤΗ (7.257), 4ο Χειριστήριο (1.313), Μηροσπινά Υδραυλικά με Αντιβάρο 900KG (4.068), Αερόφρενα (3.576), Επιπλέον Χρεώσεις για 6140R-6210R: ΑΥΤΟΡΩΤΗ (1.794), 4ο Χειριστήριο ΜΟΝΟ ΓΙΑ 6140R & 6150R (1.313), 4 Χειριστήρια για 6170R-6210R περιλαμβάνονται, Μηροσπινά Υδραυλικά με Αντιβάρο 900KG για 6140R & 6150R (4.068), Αερόφρενα (3.576), Μηροσπινά Υδραυλικά με Αντιβάρο 1.150KG για 6170R-6210R (4.408)				
ΣΕΙΡΑ 7R				
7210 R	249 (183)		40km	211.702
7230 R	271 (199)		40km	216.459
7250 R	296 (217)		40km	222.825
7270 R	316 (232)		40km	231.433
7290 R	330 (243)		40km	238.992
Περιλαμβάνονται 5 Χειριστήρια & Μηροσπινά Υδραυλικά, Επιπλέον Χρεώσεις: Αερόφρενα (3.554), Εμπρόσθιο ΡΤΟ (3.777)				
ΣΕΙΡΑ 8R				
8270 R	312 (229)			248.652
8295 R	333(245)			259.806
8320 R	368 (271)			264.937
8345 R	393 (289)			273.690
8370 R	420 (309)			283.284
Περιλαμβάνονται 5 Χειριστήρια & Μηροσπινά Υδραυλικά, Επιπλέον Χρεώσεις: Αερόφρενα (3.554), Εμπρόσθιο ΡΤΟ (3.777), Σις παραπάνω τιμές δεν περιλαμβάνεται Φ.Π.Α.				
Κυβότα - Agriplan Παντελεηνμονίτης, τηλ. 210/3485000, 2310/754100				
Σειρά -B-				
B1220D	12			7.560
B1820DS	18			12.900
B 2530 DB-C	22			22.000
B 2650 DB	24			16.500
B 3150 DB HST (Υδροστατική μετάδοση)	29			18.700
B 3030 DB C-HST (Υδροστατική μετάδοση)	27			24.150
Σειρά -L40-				
L 3540 D	36			22.500
L 4240 D	44			24.650
L 4240 D-Q HST (Υδροστατική μετάδοση)	44			32.600
L 5040 D	51			26.800
L 5240 D-Q HST (Υδροστατική μετάδοση)	53			36.750
Σειρά -M40-				
M6040 DTH (Υδραυλική ρεβέρσα, 15/15)	66			39.900
M 6040DTHQ (Υδραυλική ρεβέρσα, 15/15)	66			49.500
Τα μοντέλα M6040 & M7040 είναι εξοπλισμένα σπάντερ με 2 βαλβίδες υδραυλικής παροχής				
Σειρά -M40-NARROW				
M6040 DTH-N (Υδραυλική ρεβέρσα, 15/15)	66			42.000
M7040 DTH-N (Υδραυλική ρεβέρσα, 15/15)	74			44.000
M7040 DTH-N-Q (Υδραυλική ρεβέρσα, 15/15)	74			53.500
M8540 DTH-N (Υδραυλική ρεβέρσα, 15/15)	88			48.300
M8540 DTH-N-Q (Υδραυλική ρεβέρσα, 15/15)	88			57.500
Τα μοντέλα M40-NARROW είναι εξοπλισμένα σπάντερ με 3 βαλβίδες υδραυλικής παροχής				
Σειρά -M60-				
M7060 DTH (Υδραυλική ρεβέρσα, 18/18)	74			43.000
M7060 DTHQ (Υδραυλική ρεβέρσα, 18/18)	74			53.000
M8560 DTH (Υδραυλική ρεβέρσα, 18/18)	90			50.000
M8560 DTHQ (Υδραυλική ρεβέρσα, 36/36)	91			61.000
M9960 DTH (Υδραυλική ρεβέρσα, 18/18)	104			52.000
M9960 DTHQ (Υδραυλική ρεβέρσα, 36/36)	106			63.000
M9960 DTHL-V (Υδραυλική ρεβέρσα, 18/18)	104			52.000
Το μοντέλο M7060 είναι εξοπλισμένο σπάντερ με 2 βαλβίδες υδραυλικής παροχής. Τα μοντέλα M8560 & M9960 είναι εξοπλισμένα σπάντερ με 3 βαλβίδες υδραυλικής παροχής				
M110GX FQDVB-CR (Ηλεκτρο-υδραυλική ρεβέρσα 32/32)	115			87.000
M135GX FQDVB-CR-FS (Ηλεκτρο-υδραυλική ρεβέρσα 32/32)	140			105.000
Τα μοντέλα M110GX & M135GX είναι εξοπλισμένα σπάντερ με 4 βαλβίδες υδραυλικής παροχής. Σημειώσεις: CR : Ταχύτητα ερπίσεως, B : Bi-sped turn, F : Ηλεκτρο-υδραυλική Ρεβέρσα FS : Μηροσπινά Ανάστροφ D ή DT, Δ : Διπλό διαφορικό HST : Υδροστατικό Κιβώτο Ταχυτήτων. Σις παραπάνω τιμές δεν περιλαμβάνεται Φ.Π.Α. 23%. Η εταιρεία επιφυλάσσει το δικαίωμά της αλλαγής τύπων, χαρακτηριστικών και λοιπών προδιαγραφών των παραπάνω μηχανημάτων καθώς επίσης και των τιμών τους χωρίς προειδοποίηση. Τα μεταφορικά έξοδα βαρύνουν τον αγοραστή. Ο παρών τιμοκατάλογος καταργεί κάθε προηγούμενο.				
Lambo rghini - Η ΔΗΜΗΤΡΑ Α.Ε., τηλ. 210/5155777				
ΔΕΝΔΡΟΚΟΜΙΚΑ - ΑΜΠΕΛΟΥΡΓΙΚΑ COMPACT				
EGO 35 DT	35 HP	ΑΥΙΔΑ ΠΡΟΣΤΑΣΙΑΣ	12+12, 320/70R20	24.400
EGO 45 DT BASSO	43 HP	ΑΥΙΔΑ ΠΡΟΣΤΑΣΙΑΣ	12+12, 320/70R20	25.700
EGO 45 DT	43 HP	ΑΥΙΔΑ ΠΡΟΣΤΑΣΙΑΣ	12+12, 360/70R24	26.300
EGO 55 DT BASSO	51 HP	ΑΥΙΔΑ ΠΡΟΣΤΑΣΙΑΣ	12+12, 320/70R20	27.200
EGO 55 DT	51 HP	ΑΥΙΔΑ ΠΡΟΣΤΑΣΙΑΣ	12+12, 360/70R24	27.700
EGO 55 DT CAB	51 HP	ΚΑΜΠΙΝΑ, AC,	12+12, 360/70R24	36.100
ΓΕΝΙΚΗΣ ΧΡΗΣΗΣ ΧΑΜΗΛΑ				
CRONO 65	62 HP	ΑΥΙΔΑ ΠΡΟΣΤΑΣΙΑΣ	3κυλ., 15+15, 380/85R28	25.600
CRONO 75	72 HP	ΑΥΙΔΑ ΠΡΟΣΤΑΣΙΑΣ	3κυλ., 15+15, 420/85R28	26.900
ΔΕΝΔΡΟΚΟΜΙΚΑ RF-TARGET				
RF-60 TARGET DT	62 HP	ΑΥΙΔΑ ΠΡΟΣΤΑΣΙΑΣ	30+15, 360/70R24	32.700
RF-70 TARGET DT	72 HP	ΑΥΙΔΑ ΠΡΟΣΤΑΣΙΑΣ	30+15, 420/70R24	34.900
RF-80 TARGET DT	82 HP	ΑΥΙΔΑ ΠΡΟΣΤΑΣΙΑΣ	30+15, 420/70R24	36.600
RF-80.4 TARGET DT	80 HP	ΑΥΙΔΑ ΠΡΟΣΤΑΣΙΑΣ	30+15, 420/70R24	37.600
RF-90 TARGET DT	85 HP	ΑΥΙΔΑ ΠΡΟΣΤΑΣΙΑΣ	0+15, 420/70R24 ή 420/85R24	38.100
RF-100 TARGET DT	95 HP	ΑΥΙΔΑ ΠΡΟΣΤΑΣΙΑΣ	30+15, 420/85R24	39.500
ΔΕΝΔΡΟΚΟΜΙΚΑ RF				
RF-80 DT	82 HP	ΑΥΙΔΑ ΠΡΟΣΤΑΣΙΑΣ,	30+15, 420/70R24 ή 420/85R24	38.200
RF-90 DT	85 HP	ΑΥΙΔΑ ΠΡΟΣΤΑΣΙΑΣ,	30+15, 420/85R24	39.800
RF-100 DT	95 HP	ΑΥΙΔΑ ΠΡΟΣΤΑΣΙΑΣ,	30+15, 420/85R24	40.600
RF-110 DT	102 HP	ΑΥΙΔΑ ΠΡΟΣΤΑΣΙΑΣ,	30+15, 420/85R24	41.900
Επιπλέον εξοπλισμός σειράς RF Κιβώτο ταχυτήτων 45+45 με HI-LO Καμπίνα πολυτελείας με AC και φίλτρο άνθρακα Υδραυλική ρεβέρσα GS με σύστημα STOP & GO				
ΑΜΠΕΛΟΥΡΓΙΚΑ RS				
RS-80 DT	82 HP	ΑΥΙΔΑ ΠΡΟΣΤΑΣΙΑΣ	30+15, 360/70R24	38.500



Μοντέλο	Ιππο-δύναμη	Κινητήρας (κυλ./κ.εκ.)	Σύστημα μετάδοσης	Τιμή χωρίς ΦΠΑ από...
RS.90.3 DT	90 HP	ΑΥΣΙΑ ΠΡΟΣΤΑΣΙΑΣ	30+15, 360/70R24	39.400
RS.90.2RM	85 HP	ΑΥΣΙΑ ΠΡΟΣΤΑΣΙΑΣ	30+15, 360/70R24	36.600
RS.90 DT	85 HP	ΑΥΣΙΑ ΠΡΟΣΤΑΣΙΑΣ	30+15, 360/70R24	40.700
RS.100 DT	95 HP	ΑΥΣΙΑ ΠΡΟΣΤΑΣΙΑΣ	30+15, 420/70R24	43.900
RS.110 DT	102 HP	ΑΥΣΙΑ ΠΡΟΣΤΑΣΙΑΣ	30+15, 420/70R24	45.200
Επιπλέον εξοπλισμός σειράς RS				
Κιβώτιο ταχυτήτων 45+45 με HI-LO				
Καμπίνα πολυτελείας με AC και φίλτρο αέρα				
Υδραυλική ρεβέρσα GS με σύστημα STOP & GO				
ΣΕΙΡΑ R3 TB DT				
R3.95 TB (24*)	95 HP	ΑΥΣΙΑ ΠΡΟΣΤΑΣΙΑΣ	20+20, 420/70R24	47.400
R3.95 TB (28*)	95 HP	ΑΥΣΙΑ ΠΡΟΣΤΑΣΙΑΣ	20+20, 420/70R28	48.300
R3.95 TB (30*)	95 HP	ΑΥΣΙΑ ΠΡΟΣΤΑΣΙΑΣ	20+20, 420/70R30	48.500
R3.105 TB (24*)	102 HP	ΑΥΣΙΑ ΠΡΟΣΤΑΣΙΑΣ	20+20, 420/70R24	50.600
R3.105 TB (28*)	102 HP	ΑΥΣΙΑ ΠΡΟΣΤΑΣΙΑΣ	20+20, 420/70R28	51.500
R3.105 TB (30*)	102 HP	ΑΥΣΙΑ ΠΡΟΣΤΑΣΙΑΣ	20+20, 420/70R30	51.800
Επιπλέον εξοπλισμός σειράς R3				
Κιβώτιο ταχυτήτων 40+40 με HI-LO				
Υδραυλική ρεβέρσα GS με σύστημα STOP & GO				
ΣΕΙΡΑ SPIRE ΜΕ ΚΑΜΠΙΝΑ AC				
SPIRE 70 LS	72 HP	ΜΗΧΑΝΙΚΗ ΡΕΒΕΡΣΑ	30+15, 420/70R28	45.500
SPIRE 80 LS	75 HP	ΜΗΧΑΝΙΚΗ ΡΕΒΕΡΣΑ	30+15, 420/70R28	47.600
SPIRE 90.4 LS	84 HP	ΜΗΧΑΝΙΚΗ ΡΕΒΕΡΣΑ	30+15, 480/70R30	51.900
SPIRE 90.4 GS	84 HP	ΥΔΡΑΥΛΙΚΗ ΡΕΒΕΡΣΑ	30+15, 480/70R30	54.300
SPIRE 100.4 GS	97 HP	ΥΔΡΑΥΛΙΚΗ ΡΕΒΕΡΣΑ	30+15, 480/70R30	56.200
ΣΕΙΡΑ STRIKE ΜΕ ΚΑΜΠΙΝΑ AC				
STRIKE 90.4 HD LS S	84 HP	ΜΗΧΑΝΙΚΗ ΡΕΒΕΡΣΑ	40+40 HI-LOW, 480/70R34	58.000
STRIKE 105.4 HD LS	97 HP	ΜΗΧΑΝΙΚΗ ΡΕΒΕΡΣΑ	40+40 HI-LOW, 480/70R34	58.300
STRIKE 115.4 HD LS	103 HP	ΜΗΧΑΝΙΚΗ ΡΕΒΕΡΣΑ	40+40 HI-LOW, 480/70R38	59.900
STRIKE 90.4 HD GS	84 HP	ΥΔΡ.ΡΕΒ./ΣΑ, ΗΛΕΚΤΡ.	40+40 HI-LO, 480/70R34	63.000
STRIKE 105.4 HD GS	97 HP	ΥΔΡ.ΡΕΒ./ΣΑ, ΗΛΕΚΤΡ.	40+40 HI-LO, 480/70R34	63.100
STRIKE 115.4 HD GS	103 HP	ΥΔΡ.ΡΕΒ./ΣΑ, ΗΛΕΚΤΡ.	40+40 HI-LO, 480/70R38	65.400
ΣΕΙΡΑ NITRO - R				
NITRO R 90 LS	85 HP	ΜΗΧ.ΡΕΒ./ΣΑ, ΗΛΕΚΤΡ. ΥΔΡ./ΚΟ.	40+40 HI-LO, 480/70R34	68.600
NITRO R 100 LS	95 HP	ΜΗΧ.ΡΕΒ./ΣΑ, ΗΛΕΚΤΡ. ΥΔΡ./ΚΟ.	40+40 HI-LO, 480/70R34	69.100
NITRO R 110 LS	105 HP	ΜΗΧ.ΡΕΒ./ΣΑ, ΗΛΕΚΤΡ. ΥΔΡ./ΚΟ.	40+40 HI-LO, 480/70R34	70.600
NITRO R 100 GS	95 HP	ΥΔΡ.ΡΕΒ./ΣΑ, ΗΛΕΚΤΡ. ΥΔΡ./ΚΟ.	40+40 HI-LO, 480/70R38	72.500
NITRO R 110 GS	105 HP	ΥΔΡ.ΡΕΒ./ΣΑ, ΗΛΕΚΤΡ. ΥΔΡ./ΚΟ.	40+40 HI-LO, 480/70R38	72.300
NITRO R 120 GS	116 HP	ΥΔΡ.ΡΕΒ./ΣΑ, ΗΛΕΚΤΡ. ΥΔΡ./ΚΟ.	40+40 HI-LO, 480/70R38	74.100
ΣΕΙΡΑ NITRO				
NITRO 100	95 HP	ΗΛΕΚ. ΥΔΡ./ΚΟ.	30+30 ΤΡΙΠΛΟ POWERSHIFT, 480/70R38	80.400
NITRO 110	105 HP	ΗΛΕΚ. ΥΔΡ./ΚΟ.	30+30 ΤΡΙΠΛΟ POWERSHIFT, 480/70R38	81.500
NITRO 120	116 HP	ΗΛΕΚ. ΥΔΡ./ΚΟ.	30+30 ΤΡΙΠΛΟ POWERSHIFT, 520/70R38	83.500
NITRO 130	120 HP	ΗΛΕΚ. ΥΔΡ./ΚΟ.	30+30 ΤΡΙΠΛΟ POWERSHIFT, 520/70R38	85.100
NITRO 100 HP	95 HP	ΗΛΕΚ. ΥΔΡ./ΚΟ.	30+30 ΑΥΤΟΜΑΤΟ	81.300
NITRO 110 HP	105 HP	ΗΛΕΚ. ΥΔΡ./ΚΟ.	30+30 ΑΥΤΟΜΑΤΟ	83.400
NITRO 120 HP	116 HP	ΗΛΕΚ. ΥΔΡ./ΚΟ.	30+30 ΑΥΤΟΜΑΤΟ	85.900
NITRO 130 HP	120 HP	ΗΛΕΚ. ΥΔΡ./ΚΟ.	30+30 ΑΥΤΟΜΑΤΟ	87.400
NITRO 100 VRT	95 HP	ΗΛΕΚΤΡΟΝ. ΥΔΡ./ΚΟ.	ΑΥΤΟΜΑΤΟ ΣΑΣΜΑΝ, 480/70R38	88.100
NITRO 110 VRT	105 HP	ΗΛΕΚΤΡΟΝ. ΥΔΡ./ΚΟ.	ΑΥΤΟΜΑΤΟ ΣΑΣΜΑΝ, 480/70R38	90.100
NITRO 120 VRT	116 HP	ΗΛΕΚΤΡΟΝ. ΥΔΡ./ΚΟ.	ΑΥΤΟΜΑΤΟ ΣΑΣΜΑΝ, 520/70R38	91.500
NITRO 130 VRT	120 HP	ΗΛΕΚΤΡΟΝ. ΥΔΡ./ΚΟ.	ΑΥΤΟΜΑΤΟ ΣΑΣΜΑΝ, 520/70R38	94.000
ΣΕΙΡΑ R-6				
R6.140	141 HP	ΕΜΠΡ./ΘΙΑ ΑΝΑΡΤΗΣΗ	32+32 POWERSHIFT, 520/70R38	108.300
R6.140 HP	141 HP	ΕΜΠΡ./ΘΙΑ ΑΝΑΡΤΗΣΗ	32+32 POWERSHIFT, 520/70R38	110.600
R6.140 VRT	141 HP	ΕΜΠΡ./ΘΙΑ ΑΝΑΡΤΗΣΗ	32+32 POWERSHIFT, 520/70R38	125.500
ΣΕΙΡΑ SPARK				
SPARK 150.4	139 HP	ΕΜΠΡ./ΘΙΑ ΑΝΑΡΤΗΣΗ	40+40 POWERSHIFT, 520/70R38	118.500
SPARK 160.4	153 HP	ΕΜΠΡ./ΘΙΑ ΑΝΑΡΤΗΣΗ	40+40 POWERSHIFT, 520/70R38	124.900
SPARK 150.4 CS	139 HP	ΕΜΠΡ./ΘΙΑ ΑΝΑΡΤΗΣΗ	40+40 CSHIFT, 520/70R38	119.100

Μοντέλο	Ιππο-δύναμη	Κινητήρας (κυλ./κ.εκ.)	Σύστημα μετάδοσης	Τιμή χωρίς ΦΠΑ από...
SPARK 160.4 CS	153 HP	ΕΜΠΡ./ΘΙΑ ΑΝΑΡΤΗΣΗ	40+40 CSHIFT, 520/70R38	125.400
SPARK 150	141 HP	ΕΜΠΡ./ΘΙΑ ΑΝΑΡΤΗΣΗ	40+40 POWERSHIFT, 520/70R38	111.000
SPARK 160	163 HP	ΕΜΠΡ./ΘΙΑ ΑΝΑΡΤΗΣΗ	40+40 POWERSHIFT, 580/70R38	114.700
SPARK 180	174 HP	ΕΜΠΡ./ΘΙΑ ΑΝΑΡΤΗΣΗ	40+40 POWERSHIFT, 650/65R38	127.900
SPARK 190	193 HP	ΕΜΠΡ./ΘΙΑ ΑΝΑΡΤΗΣΗ	40+40 POWERSHIFT, 650/65R38	129.500
SPARK 210	209 HP	ΕΜΠΡ./ΘΙΑ ΑΝΑΡΤΗΣΗ	40+40 POWERSHIFT, 650/65R38	134.300
SPARK 150 CS	141 HP	ΕΜΠΡ./ΘΙΑ ΑΝΑΡΤΗΣΗ	40+40 CSHIFT, 520/70R38	120.00
SPARK 160 CS	163 HP	ΕΜΠΡ./ΘΙΑ ΑΝΑΡΤΗΣΗ	40+40 CSHIFT, 520/70R38	123.700
SPARK 180 CS	174 HP	ΕΜΠΡ./ΘΙΑ ΑΝΑΡΤΗΣΗ	40+40 CSHIFT, 650/65R38	135.800
SPARK 190 CS	193 HP	ΕΜΠΡ./ΘΙΑ ΑΝΑΡΤΗΣΗ	40+40 CSHIFT, 650/65R38	135.900
SPARK 210 CS	209 HP	ΕΜΠΡ./ΘΙΑ ΑΝΑΡΤΗΣΗ	40+40 CSHIFT, 650/65R38	140.500
ΣΕΙΡΑ MACH				
MACH 200 ST VRT	189 HP	ΕΜΠΡ. ΑΝΑΡΤ.	33+33 FULL POWERSHIFT, 650/65R42	155.500
MACH 220 ST	213 HP	ΕΜΠΡ. ΑΝΑΡΤ.	33+33 FULL POWERSHIFT, 650/65R42	160.600
MACH 210 VRT	221 HP	ΕΜΠΡ. ΑΝΑΡΤ.	S-MATIC AYTM. ΣΑΣΜΑΝ, 650/65R42	167.700
MACH 230	242 HP	ΕΜΠΡ. ΑΝΑΡΤ.	S-MATIC AYTM. ΣΑΣΜΑΝ, 650/65R42	177.100
VRT MACH 250	258 HP	ΕΜΠΡ. ΑΝΑΡΤ.	S-MATIC AYTM. ΣΑΣΜΑΝ, 650/65R42	178.500
Landini - Π. Πετρόπουλος ΑΕΒΕ. τηλ. 210/3499322				
ΣΕΙΡΑ 1				
1-25 M	22HP	6X2 R.4wd		11.500
1-50 F	49 HP	16X16 R.4wd		17.500
MISTRAL				
MISTRAL 50	47.60 HP	12X12 R.4wd		27.200
MISTRAL 55	54.26 HP	12X12 R.4wd		29.000
MISTRAL 50 cab. a/c	47.60 HP	12X12 R.4wd		34.400
MISTRAL 55 cab. a/c	54.26 HP	12X12 R.4wd		36.200
REX PLATFORMS				
REX DT 80 GE/F	74.12HP	20X20 R+O+C.4wd		43.400
REX DT 80 GT	74.12 HP	20X20 R+O+C.4wd		42.700
REX DT 80 GT	74.12 HP	40X40 R+O+C.4wd	POWER 5	46.700
REX DT 90 GE/F	83 HP	20X20 R+O+C.4wd		45.200
REX DT 90 GT	83 HP	20X20 R+O+C.4wd		45.000
REX DT 90 GT	83 HP	40X40 R+O+C.4wd	POWER 5	49.000
REX DT 100 GE	95.20 HP	20X20 R+O+C.4wd		47.700
REX DT 100 GT	95.20 HP	20X20 R+O+C.4wd		46.500
REX DT 100 GT	95.20 HP	40X40 R+O+C.4wd	POWER 5	50.500
REX DT 110 GE	102 HP	20X20 R+O+C.4wd		49.800
REX DT 110 GT	102 HP	20X20 R+O+C.4wd		48.900
REX DT 110 GT	102 HP	40X40 R+O+C.4wd	POWER 5	53.000
REX CAB A/C				
REX DT 80 GT	74.12 HP	20X20 R+O+C.4wd		48.500
REX DT 80 GT	74.12 HP	40X40 R+O+C.4wd	POWER 5	53.200
REX DT 90 GT	83 HP	20X20 R+O+C.4wd		50.300
REX DT 90 GT	83 HP	40X40 R+O+C.4wd	POWER 5	55.200
REX DT 100 GT	95.20 HP	20X20 R+O+C.4wd		52.000
REX DT 100 GT	95.20 HP	40X40 R+O+C.4wd	POWER 5	57.500
REX DT 110 GT	102 HP	20X20 R+O+C.4wd		54.300
REX DT 110 GT	102 HP	40X40 R+O+C.4wd	POWER 5	60.600
POWERFARM				
DT 80	74.12 HP	24X12 R+O.4wd		41.500
DT 90	83 HP	24X12 R+O.4wd		42.900
DT 90 LP	83 HP	24X12 R+O.4wd		42.900
DT 100	92.50 HP	24X12 R+O.4wd		43.700
DT 100 LP	92.50 HP	24X12 R+O.4wd		43.700
DT 110	102 HP	24X12 R+O.4wd		47.900
DT 110 LP	102 HP	24X12 R+O.4wd		47.900
POWERFARM CAB A/C				
DT 90	83 HP	24X12 R+O.4wd		48.800
DT 100	92.50 HP	24X12 R+O.4wd		49.600
DT 110	102 HP	24X12 R+O.4wd		51.500
VISION CAB A/C				
DT 105 TOP	98.60HP	40X40 R+O.4wd	Ηλεκτρ. υδραυλικό	59.000
ΣΕΙΡΑ 5				
DT 5-90 TOP CAB RPS	83 HP	48X16 4wd		57.200
DT 5-100 TOP CAB RPS	95.2 HP	48X16 4wd		58.500



Μοντέλο	Ιππο-δύναμη	Κινητήρας (κυλ./κ.εκ.)	Σύστημα μετάδοσης	Τιμή χωρίς ΦΠΑ από...
DT 5-110 TOP CAB RPS POWERMONDIAL CAB A/C POWERMONDIAL 115 LANDPOWER	101.5 HP	48X16 4wd		59.500
DT 125 TDI cab. a/c	117 HP	102X36 R+O+C. 4wd. delta 6		87.000
DT 135 TDI cab. a/c	133 HP	102X36 R+O+C. 4wd. delta 6		89.000
DT 145 TDI cab. a/c				
DT 165 TDI cab. a/c	158 HP	102X36 R+O+C. 4wd. delta 6		98.000
1800 TDI cab. a/c	171 HP	102X36 R+O+C. 4wd. delta 6		106.000
POWERMASTER				
DT 230	209.44 HP	32X24 Powershift & Dual Power 228 HP PTO		128.000
ΣΕΙΡΑ 7				
DT 145	152.32 HP	32X24 Powershift		116.000
DT 165	167.28 HP	32X24 Powershift		120.000
DT 185	175.44 HP	32X24 Powershift		127.000
DT 230	209.44 HP	32X24 Powershift		144.000
ΕΡΠΥΣΤΡΙΟΦΟΡΑ				
C 105. CM 105	98.6 HP	16X8 0+R. Με μαχαίρι		54.000
C 105. CM 105	98.6 HP	16X8 0+R. Με μαχαίρι		59.500

*ΕΠΕΞΗΓΗΣΕΙΣ: *R-Ρεβέρσα. C-Υπερταχύ. R+O-Ρεβέρσα και τελική ταχύτητα 40 κμ. Vision: Εμπρόσθια Υδραυλικά - P.T.O.: 5.000.00€. Landpower: Εμπρόσθια άξονας με ανεξάρτητη ανάρτηση - 5.000.00. DT125, DT135, DT145, DT165, DT185, Εμπρόσθια Υδραυλικά - P.T.O.: 5.000.00€. Rex: Εμπρόσθια υδραυλικά - 2.800.00€. Powerfarm: Εμπρόσθια φερέα: 700.00€. Σειρά 5: Ηλεκτρονικά υδραυλικά - 1.300.00. Σειρά 7: Εμπρόσθια υδραυλικά P.T.O.: 8.500.00.ΕΠΑΡΧΗΡΗΣΕΙΣ: 1. Ο παρών τιμοκατάλογος καταργεί κάθε προηγούμενο, ενώ η εταιρεία διατηρεί το δικαίωμα για αλλαγή τιμών προεπιότιση. 2. Οι παραπάνω τιμές ισχύουν εφόσον υπάρχουν αποθέματα μηχανημάτων. 3. Όλα τα μοντέλα είναι εφοδιασμένα με υδραυλικά τύμπαν.*

Massey Ferguson - Εοικίδιος Μηολοόημος ABE, τηλ. 2310/596596

Μοντέλο	Ιππο-δύναμη	Κινητήρας (κυλ./κ.εκ.)	Σύστημα μετάδοσης	Τιμή χωρίς ΦΠΑ από...
M.F. 3600 ΔΕΝΔΡΟΚΟΜΙΚΑ				
M.F. 3625-4WD F	69		24+24	44.200
M.F. 3625-4WD F CAB A/C	69		24+24	52.500
M.F. 3635-4WD F	80		24+24	46.750
M.F. 3640-4WD F	84		24+24	51.250
M.F. 3640-4WD F CAB A/C	84		24+24	58.350
M.F. 3650-4WD F	94		24+24	52.350
M.F. 3650-4WD F CAB A/C	94		24+24	59.550
M.F. 3660-4WD F	102		24+24	54.250
M.F. 3660-4WD F CAB A/C	102		24+24	61.350
M.F. 3600 ΗΜΙΣΤΑΝΤΑΡ				
MF 3630-4WD A	76		24+24	52.150
MF 3630-4WD A CAB A/C	76		24+24	58.750
MF 3640-4WD A	84		24+24	54.150
MF 3640-4WD A CAB A/C	84		24+24	60.750
MF 3650-4WD A	92		24+24	57.450
MF 3650-4WD A CAB A/C	92		24+24	64.050
M.F. 5600 ESSENTIAL				
M.F. 5608-4WD D-4 ESS CAB A/C	85		16+16	82.000
M.F. 5609-4WD D-4 ESS CAB A/C	95		16+16	86.000
M.F. 5610-4WD D-4 ESS CAB A/C	105		16+16	90.000
M.F. 5611-4WD D-4 ESS CAB A/C	110		16+16	101.000
M.F. 5611-4WD D-5 ESS CAB A/C	110		24+24	103.600
M.F. 5612-4WD D-4 ESS CAB A/C	120		16+16	104.850
M.F. 5612-4WD D-6 ESS CAB A/C	120		24+24	107.450
M.F. 5613-4WD D-4 ESS CAB A/C	130		16+16	109.050
M.F. 5613-4WD D-6 ESS CAB A/C	130		24+24	111.650
M.F. 5600 EFFICIENT				
M.F. 5611-4WD D-4 EFF CAB A/C	110		16+16	100.100
M.F. 5611-4WD D-6 EFF CAB A/C	110		24+24	103.550
M.F. 5612-4WD D-4 EFF CAB A/C	120		16+16	103.900
M.F. 5612-4WD D-6 EFF CAB A/C	120		24+24	107.350
M.F. 5613-4WD D-4 EFF CAB A/C	130		16+16	107.950
M.F. 5613-4WD D-6 EFF CAB A/C	130		24+24	111.450
M.F. 6600 ESSENTIAL				
M.F. 6612-4WD D-4 ESS CAB A/C	120/135		16+16	107.850
M.F. 6613-4WD D-4 ESS CAB A/C	130/145		16+16	108.650
M.F. 6613-4WD D-6 ESS CAB A/C	125/150		24+24	113.100
M.F. 6614-4WD D-6 ESS CAB A/C	140/165		24+24	118.250
M.F. 6615-4WD D-4 ESS CAB A/C	145/160		16+16	117.000
M.F. 6615-4WD D-6 ESS CAB A/C	150/175		24+24	124.350
M.F. 6616-4WD D-6 ESS CAB A/C	160/185		24+24	129.700
M.F. 6600 EFFICIENT				
M.F. 6613-4WD D-6 EFF CAB A/C	125/150		24+24	119.800
M.F. 6614-4WD D-6 EFF CAB A/C	140/165		24+24	125.000
M.F. 6614-4WD DVT EFF CAB A/C	140		Dyna-VT	135.300
M.F. 6615-4WD D-6 EFF CAB A/C	150/175		24+24	131.100
M.F. 6615-4WD DVT EFF CAB A/C	150		Dyna-VT	141.350
M.F. 6616-4WD D-6 EFF CAB A/C	160/185		24+24	133.700
M.F. 6616-4WD DVT EFF CAB A/C	160		Dyna-VT	144.900
M.F. 6600 EXCLUSIVE				
M.F. 6613-4WD D-6 EXC CAB CLIMA	125/150		24+24	127.450
M.F. 6614-4WD D-6 EXC CAB CLIMA	140/165		24+24	132.850
M.F. 6614-4WD DVT EXC CAB CLIMA	140		Dyna-VT	142.750
M.F. 6615-4WD D-6 EXC CAB CLIMA	150/175		24+24	138.950
M.F. 6615-4WD DVT EXC CAB CLIMA	150		Dyna-VT	148.850
M.F. 6616-4WD D-6 EXC CAB CLIMA	160/185		24+24	141.950
M.F. 6616-4WD DVT EXC CAB CLIMA	160		Dyna-VT	152.400
M.F. 7600 ESSENTIAL				
M.F. 7614-4WD D-4 ESS CAB A/C	140/155		16+16	115.550
M.F. 7615-4WD D-4 ESS CAB A/C	150/165		16+16	120.900
M.F. 7615-4WD D-6 ESS CAB A/C	150/165		24+24	126.800
M.F. 7616-4WD D-6 ESS CAB A/C	160/185		24+24	130.600
M.F. 7618-4WD D-6 ESS CAB A/C	175/200		24+24	139.700
M.F. 7619-4WD D-6 ESS CAB A/C	185/210		24+24	140.500
M.F. 7620-4WD D-6 ESS CAB A/C	200/220		24+24	147.400
M.F. 7622-4WD D-6 ESS CAB A/C	215/240		24+24	158.300
M.F. 7624-4WD D-6 ESS CAB A/C	235/260		24+24	166.150

Μοντέλο	Ιππο-δύναμη	Κινητήρας (κυλ./κ.εκ.)	Σύστημα μετάδοσης	Τιμή χωρίς ΦΠΑ από...
M.F. 7624-4WD D-6 ESS CAB A/C	255/280		24+24	172.350
M.F. 7600 EFFICIENT				
M.F. 7615-4WD D-6 EFF CAB A/C	150/165		24+24	135.000
M.F. 7615-4WD DVT EFF CAB A/C	150		Dyna-VT	145.300
M.F. 7616-4WD D-6 EFF CAB A/C	160/185		24+24	138.400
M.F. 7616-4WD DVT EFF CAB A/C	160		Dyna-VT	149.600
M.F. 7618-4WD D-6 EFF CAB A/C	175/200		24+24	144.750
M.F. 7618-4WD DVT EFF CAB A/C	175		Dyna-VT	156.200
M.F. 7619-4WD D-6 EFF CAB A/C	185/210		24+24	147.950
M.F. 7619-4WD DVT EFF CAB A/C	185		Dyna-VT	159.100
M.F. 7620-4WD D-6 EFF CAB A/C	200/220		24+24	154.550
M.F. 7620-4WD DVT EFF CAB A/C	200		Dyna-VT	166.800
M.F. 7622-4WD D-6 EFF CAB A/C	215/240		24+24	165.450
M.F. 7622-4WD DVT EFF CAB A/C	215		Dyna-VT	173.500
M.F. 7624-4WD D-6 EFF CAB A/C	235/260		24+24	173.350
M.F. 7624-4WD DVT EFF CAB A/C	235		Dyna-VT	183.100
M.F. 7626-4WD D-6 EFF CAB A/C	255/280		24+24	179.500
M.F. 7600 EXCLUSIVE				
M.F. 7615-4WD D-6 EXC CAB CLIMA	150/165		24+24	140.500
M.F. 7615-4WD DVT EXC CAB CLIMA	150		Dyna-VT	150.400
M.F. 7616-4WD D-6 EXC CAB CLIMA	160/185		24+24	144.250
M.F. 7616-4WD DVT EXC CAB CLIMA	160		Dyna-VT	154.750
M.F. 7618-4WD D-6 EXC CAB CLIMA	175/200		24+24	151.050
M.F. 7618-4WD DVT EXC CAB CLIMA	175		Dyna-VT	161.300
M.F. 7619-4WD D-6 EXC CAB CLIMA	185/210		24+24	153.100
M.F. 7619-4WD DVT EXC CAB CLIMA	185		Dyna-VT	164.900
M.F. 7620-4WD D-6 EXC CAB CLIMA	200/220		24+24	159.650
M.F. 7620-4WD DVT EXC CAB CLIMA	200		Dyna-VT	172.600
M.F. 7622-4WD D-6 EXC CAB CLIMA	215/240		24+24	170.500
M.F. 7622-4WD DVT EXC CAB CLIMA	215		Dyna-VT	179.300
M.F. 7624-4WD D-6 EXC CAB CLIMA	235/260		24+24	178.450
M.F. 7624-4WD DVT EXC CAB CLIMA	235		Dyna-VT	188.900
M.F. 7626-4WD D-6 EXC CAB CLIMA	255/280		24+24	184.600
M.F. 8600 EXCELLENCE				
M.F. 8650-4WD DVT EXCELLENCE CAB CLIMA	270		Dyna-VT	217.500
M.F. 8660-4WD DVT EXCELLENCE CAB CLIMA	295		Dyna-VT	224.500
M.F. 8670-4WD DVT EXCELLENCE CAB CLIMA	320		Dyna-VT	240.000
M.F. 8680-4WD DVT EXCELLENCE CAB CLIMA	350		Dyna-VT	250.500
M.F. 8690-4WD DVT EXCELLENCE CAB CLIMA	370		Dyna-VT	255.500
McCormick - Π. Πετροπούλος, τηλ. 210/3499322				
C-MAX LP - ΧΑΜΗΛΑ ΜΕ ΑΦΙΔΑ ΑΣΦΑΛΕΙΑ (ΧΩΡΙΣ ΚΑΜΠΙΝΑ)				
C-MAX 80 LP	74.1			39.700
C-MAX 90 LP	83.0			41.100
C-MAX 100 LP	92.5			42.500
C-MAX 110 LP	102.0			45.750
C-MAX 4 WD CAB AIRCONDITION				
C-MAX 80 CAB	74.1			45.700
C-MAX 90 CAB	83.0			47.700
C-MAX 100 CAB	92.5			49.000
C-MAX 110 CAB	102.0			52.300
T-MAX 4 WD RPS-ΑΦΙΔΑ				
T-MAX 80	74.1			45.600
T-MAX 90	83.0			47.750
T-MAX 100	92.5			49.600
T-MAX 110	102.0			51.400
T-MAX 4 WD-CAB AIRCONDITION				
T-MAX 80 CAB	74.1			47.600
T-MAX 90 CAB	83.0			49.750
T-MAX 100 CAB	92.5			51.500
T-MAX 110 CAB	102.0			53.300
T-MAX CAB ΜΕ RPS ΚΑΙ ΥΔΡΑΥΛΙΚΗ ΡΕΒΕΡΣΑ				
T-MAX80 CAB	74.1			50.600
T-MAX 90 CAB	81.6			52.750
T-MAX 100 CAB	92.5			54.600
T-MAX 110 CAB	102.0			56.400
C-MAX HC / RPS ΜΕ ΚΑΜΠΙΝΑ (ΨΗΛΑ ΓΙΑ ΡΥΖΙΑ)				
C-MAX110 HC/RPS CAB	102.0			57.950
ΣΕΙΡΑ GM / 4WD				
GM40	35.2	12+12		24.100
GM45	43.4	12+12		25.600
GM50	47.6	12+12		26.950
GM55	54.2	12+12		28.700
ΣΕΙΡΑ GM / 4WD CAB A/C				
GM40 CAB	35.2	12+12		30.500
GM45 CAB	43.4	12+12		31.950
GM50 CAB	47.6	12+12		33.300
GM55 CAB	54.2	12+12		35.000
ΣΕΙΡΑ T: ΕΡΠΥΣΤΡΙΟΦΟΡΑ STD ΧΩΡΙΣ ΚΑΜΠΙΝΑ				
T-90	83.0	16+8		47.200
T-100	92.5	16+8		54.000
T-105	98.6	16+8		57.300
ΣΕΙΡΑ TM: ΕΡΠΥΣΤΡΙΟΦΟΡΑ ΔΕΝΔΡΟΚΟΜΙΚΑ ΧΩΡΙΣ ΚΑΜΠΙΝΑ ΜΕ ΠΑΝΩ ΕΞΑΤΜΙΣΗ				
T-80 M	74.1	16+8		42.300
T-90 M	83.0	16+8		44.200
T-100 M	92.5	16+8		49.850
T-105 M	98.6	16+8		51.700
ΣΕΙΡΑ TF: ΕΡΠΥΣΤΡΙΟΦΟΡΑ ΔΕΝΔΡΟΚΟΜΙΚΑ ΧΩΡΙΣ ΚΑΜΠΙΝΑ ΜΕ ΚΑΤΩ ΕΞΑΤΜΙΣΗ				
T-80 F	74.1	16+8		41.100
T-90 F	83.0	16+8		43.000
T-100 F	92.5	16+8		49.300
T-105 F	98.6	16+8		51.200
ΣΕΙΡΑ F: ΔΕΝΔΡΟΚΟΜΙΚΑ 4WD - STD ΜΕ ΑΦΙΔΑ				
F70-4 (20+20)	68	3/κυλ. 20+20		38.500
F70-4 (40+40)	68	3/κυλ. 40+40		43.000
F80-4 (20+20)	74	4/κυλ. 20+20		40.600
F80-4 (40+40)	74	4/κυλ. 40+40		45.150
ΣΕΙΡΑ F: ΔΕΝΔΡΟΚΟΜΙΚΑ 4WD - STD ΜΕ ΚΑΜΠΙΝΑ				
F80-4 (20+20) CAB	74	4/κυλ. 20+20		46.150



Μοντέλο	Ιππο-δύναμη	Κινητήρας (κυλ./κ.εκ.)	Σύστημα μετάδοσης	Τιμή χωρίς ΦΠΑ από...
F80-4 (40+40) CAB	74	4/κυλ. 40+40		52.150
ΣΕΙΡΑ GE: ΔΕΝΔΡΟΚΟΜΙΚΑ 4WD - ΧΑΜΗΛΑ ΜΕ ΑΨΙΔΑ				
F80 GE-4 (20+20)	74	4/κυλ. 20+20		40.350
F80 GE-4 (40+40)	74	4/κυλ. 40+40		44.850
F90 GE-4 (20+20)	83	4/κυλ. Turbo		42.300
F90 GE-4 (40+40)	83	4/κυλ. Turbo 40+40		46.800
F100 GE-4 (20+20)	95	4/κυλ. Turbo Aftercooler 20+20		44.700
F100 GE-4 (40+40)	95	4/κυλ. Turbo Aftercooler 40+40		49.250
F110 GE-4 (20+20)	102	4/κυλ. Turbo Aftercooler 20+20		46.700
F110 GE-4 (40+40)	102	4/κυλ. Turbo Aftercooler 40+40		51.250
ΣΕΙΡΑ XL: ΔΕΝΔΡΟΚΟΜΙΚΑ 4WD - ΦΑΡΑΙΙΑ ΜΕ ΑΨΙΔΑ				
F80 XL-4 (20+20)	74	4/κυλ. 20+20		41.100
F80 XL-4 (40+40)	74	4/κυλ. 40+40		45.600
F90 XL-4 (20+20)	83	4/κυλ. Turbo 20+20		43.000
F90 XL-4 (40+40)	83	4/κυλ. Turbo 40+40		47.550
F100 XL-4 (20+20)	95	4/κυλ. Turbo Aftercooler 20+20		45.850
F100 XL-4 (40+40)	95	4/κυλ. Turbo Aftercooler 40+40		50.400
F110 XL-4 (20+20)	102	4/κυλ. Turbo Aftercooler 20+20		47.850
F110 XL-4 (40+40)	102	4/κυλ. Turbo Aftercooler 40+40		52.400
ΣΕΙΡΑ XL: ΔΕΝΔΡΟΚΟΜΙΚΑ 4WD - ΦΑΡΑΙΙΑ ΜΕ ΚΑΜΠΙΝΑ ΚΑΙ A/C				
F80 XL-4 (20+20) CAB	74	4/κυλ. 20+20		46.550
F80 XL-4 (40+40) CAB	74	4/κυλ. 40+40		52.600
F90 XL-4 (20+20) CAB	83	4/κυλ. Turbo		48.500
F90 XL-4 (40+40) CAB	83	4/κυλ. Turbo 40+40		54.500
F100 XL-4 (20+20) CAB	95	4/κυλ. Turbo		51.400
F100 XL-4 (40+40) CAB	95	4/κυλ. Turbo		57.400
F110 XL-4 (20+20) CAB	102	4/κυλ. Turbo Aftercooler 20+20		53.400
F110 XL-4 (40+40) CAB	102	4/κυλ. Turbo Aftercooler 40+40		59.400
ΣΕΙΡΑ X60-4WD (92.5 - 121.3 Hp): ΤΡΑΚΤΕΡ με 4/κυλ. Perkins, καμπίνα DELUXE και A/C				
X60.20	92.5	36+12 με 3 Powershift		66.900
X60.30	101.9	36+12 με 3 Powershift		69.700
X60.40	110	36+12 με 3 Powershift		72.000
X60.50	121.3	36+12 με 3 Powershift		74.200
ΣΕΙΡΑ MC/4 (101 - 127 Hp): ΤΡΑΚΤΕΡ με 4/κυλ. Perkins, καμπίνα DELUXE και A/C				
MC105 AutoSpeed	101	16+13 με 4 Powershift		77.500
MC115 AutoSpeed	110	16+13 με 4 Powershift		79.300
MC130 AutoSpeed	127	16+13 με 4 Powershift		81.600
ΣΕΙΡΑ MTX (117 - 135 Hp): ΤΡΑΚΤΕΡ με 6/Κυλ. Beta Power (Cummins), με ηλίσσιο (σασί), καμπίνα DELUXE, A/C και Ανάρτηση Καμπίνας				
MTX120 AutoSpeed	117	16+13 με 4 Powershift		94.200
MTX135 AutoSpeed	127	16+13 με 4 Powershift		98.450
MTX150 AutoSpeed	133.3	16+13 με 4 Powershift		101.800
ΝΕΑ ΣΕΙΡΑ XTX (145 - 171 Hp): ΤΡΑΚΤΕΡ με 6/Κυλ. CUMMINS Common Rail, με Power Management, Ανάρτηση καμπίνας				
XTX145 E-Plus	145-156	32+24 με 8 Powershift		104.000
XTX165 E-Plus	162-171	32+24 με 8 Powershift		108.000
XTX185 E-Plus	171-184	32+24 με 8 Powershift		112.500
ΝΕΑ ΣΕΙΡΑ TTX (176-230 Hp): ΤΡΑΚΤΕΡ με 6/Κυλ. CUMMINS Common Rail, με Power Management, Ανάρτηση καμπίνας				
TTX190 E-Plus	176-199	32+24 με 8 Powershift		116.000
TTX210 E-Plus	199-214	32+24 με 8 Powershift		123.000
TTX230 E-Plus	214-228	32+24 με 8 Powershift		129.500
Για πρόσθετα επικοινωνήστε με την εταιρεία. Οι τιμές νοούνται μετρητοίς για παράδοση στον πελάτη και επιβαρύνονται με ΦΠΑ 23%				
New Holland - Π.Ι. Κοντέλης ΑΕΒΕ, τηλ. 210/3408800				
ΣΕΙΡΑ TD 3.50				
TD3.50 4WD 8x8	48	14 / 2.216 cc	Συγχρονιζέ 8x8	22.000
ΣΕΙΡΑ TD4 F - ΔΕΝΔΡΟΚΟΜΙΚΑ ΧΩΡΙΣ SUPERSTEERTM				
TD4.70F 4WD 20X12 CR	65	4 / 3.200 cc	Συγχρονιζέ 20x12 με Creeper	28.000
TD4.80F 4WD 20X12 CR	78	4 / 3.200 cc	Συγχρονιζέ 20x12 με Creeper	29.500
TD4.90F 4WD 20X12 CR	88	4 / 3.200 cc	Συγχρονιζέ 20x12 με Creeper	31.000
ΣΗΜ: εκδόσεις 12X12 και υδρ.ρεβέρσα PS, επιβάρυνση				
ΣΕΙΡΑ T3 F - ΔΕΝΔΡΟΚΟΜΙΚΑ ΧΩΡΙΣ SUPERSTEERTM				
T3.50F 4WD 12X12	49	3 / 2.930 cc	Συγχρονιζέ 12x12	25.000
T3.55F 4WD 12X12	56	3 / 2.930 cc	Συγχρονιζέ 12x12	26.000

Μοντέλο	Ιππο-δύναμη	Κινητήρας (κυλ./κ.εκ.)	Σύστημα μετάδοσης	Τιμή χωρίς ΦΠΑ από...
T3.65F 4WD 12X12	65	3 / 2.930 cc	Συγχρονιζέ 12x12	27.000
T3.75F 4WD 12X12	72	3 / 2.930 cc	Συγχρονιζέ 12x12	29.000
ΣΕΙΡΑ T4 F - ΦΑΡΑΙΙΑ ΔΕΝΔΡΟΚΟΜΙΚΑ ΜΕ SUPERSTEERTM				
T4.75F 4WD 28X16 CR	78	4 / 3.200 cc	28x16 με Creeper	44.700
T4.85F 4WD 28X16 CR	88	4 / 3.200 cc	28x16 με Creeper	47.500
T4.95F 4WD 28X16 CR	97	4 / 4.485 cc	28x16 με Creeper	49.900
T4.105F 4WD 28X16 CR	106	4 / 4.485 cc	28x16 με Creeper	52.000
ΣΗΜ: εκδόσεις με HI-LO και υδρ.ρεβέρσα PS, επιβάρυνση				
εκδόσεις με CAB, επιβάρυνση				
ΣΕΙΡΑ T4 N - ΣΤΕΝΑ ΔΕΝΔΡΟΚΟΜΙΚΑ ΜΕ SUPERSTEERTM				
T4.75N 4WD 16X16	78	4 / 3.200 cc	Συγχρονιζέ 16x16	42.000
T4.85N 4WD 16X16	88	4 / 3.200 cc	Συγχρονιζέ 16x16	44.500
T4.95N 4WD 16X16	97	4 / 4.485 cc	Συγχρονιζέ 16x16	46.500
T4.105N 4WD 16X16	106	4 / 4.485 cc	Συγχρονιζέ 16x16	49.000
ΣΗΜ: εκδόσεις με HI-LO και υδρ.ρεβέρσα PS, επιβάρυνση				
εκδόσεις με CAB, επιβάρυνση				
ΣΕΙΡΑ T4 V - ΑΜΠΕΛΟΥΡΓΙΚΑ				
T4.65V 4WD 16X16	65	4 / 3.200 cc	Συγχρονιζέ 16x16	37.500
T4.75V 4WD 16X16	78	4 / 3.200 cc	Συγχρονιζέ 16x16	40.500
T4.85V 4WD 16X16	88	4 / 3.200 cc	Συγχρονιζέ 16x16	43.000
T4.95V 4WD 16X16	97	4 / 4.485 cc	Συγχρονιζέ 16x16	45.000
T4.105V 4WD 16X16	106	4 / 4.485 cc	Συγχρονιζέ 16x16	47.500
ΣΗΜ: εκδόσεις με HI-LO και υδρ.ρεβέρσα PS, επιβάρυνση				
εκδόσεις με CAB, επιβάρυνση				
ΣΕΙΡΑ T4 LP - LOW PROFILE				
T4.75LP 4WD 28X16 CR	78	4 / 3.200 cc	28x16 με Creeper	40.000
T4.85LP 4WD 28X16 CR	88	4 / 3.200 cc	28x16 με Creeper	42.000
T4.95LP 4WD 28X16 CR	97	4 / 4.485 cc	28x16 με Creeper	44.000
T4.105LP 4WD 28X16 CR	106	4 / 4.485 cc	28x16 με Creeper	47.000
ΣΗΜ: εκδόσεις με HI-LO και υδρ.ρεβέρσα PS, επιβάρυνση				
εκδόσεις με CAB, επιβάρυνση				
ΣΕΙΡΑ T4 POWER STAR - STANDARD				
T4.55 4WD 20X20 CR	58	4 / 3.200 cc	20X20 Creeper	37.000
T4.65 4WD 20X20 CR	65	4 / 3.200 cc	20X20 Creeper	38.000
T4.75 4WD 20X20 CR	75	4 / 3.200 cc	20X20 Creeper	39.000
ΣΗΜ: εκδόσεις με υδρ.ρεβέρσα PS, επιβάρυνση				
εκδόσεις με CAB, επιβάρυνση				
ΣΕΙΡΑ T4 - STANDARD				
T4.75 4WD 20X20 CR	75	4 / 3.400 cc	20X20 Creeper	43.000
T4.75 4WD 24X24 PS	75	4 / 3.400 cc	24X24 PS	45.000
T4.85 4WD 20X20 CR	86	4 / 3.400 cc	20X20 Creeper	44.000
T4.85 4WD 24X24 PS	86	4 / 3.400 cc	24X24 PS	46.000
T4.95 4WD 20X20 CR	99	4 / 3.400 cc	20X20 Creeper	46.000
T4.95 4WD 24X24 PS	99	4 / 3.400 cc	24X24 PS	48.000
T4.105 4WD 20X20 CR	107	4 / 3.400 cc	20X20 Creeper	48.000
T4.105 4WD 24X24 PS	107	4 / 3.400 cc	24X24 PS	50.000
T4.115 4WD 24X24 PS	114	4 / 3.400 cc	20X20 Creeper	52.000
ΣΗΜ: εκδόσεις 24X24 με HI-LO και υδρ.ρεβέρσα PS, επιβάρυνση				
εκδόσεις με CAB, επιβάρυνση				
ΣΕΙΡΑ TD5 - STANDARD				
TD5.85 4WD 12X12 PS	86	4 / 3.400 cc	12X12	44.000
TD5.85 4WD CAB 12X12 PS	86	4 / 3.400 cc	12X12	49.000
TD5.95 4WD 12X12 PS	99	4 / 3.400 cc	12X12	46.500
TD5.95 2WD CAB 12X12 PS	99	4 / 3.400 cc	12X12	47.000
TD5.95 4WD CAB 12X12 PS	99	4 / 3.400 cc	12X12	52.500
TD5.105 4WD 12X12 PS	107	4 / 3.400 cc	12X12	49.500
TD5.105 4WD CAB 12X12 PS	107	4 / 3.400 cc	12X12	55.000
TD5.115 4WD 12X12 PS	114	4 / 3.400 cc	12X12	51.500
TD5.115 4WD CAB 12X12 PS	114	4 / 3.400 cc	12X12	56.500
ΣΕΙΡΑ T5 - STANDARD				
T5.95 4WD CAB 24X24 HILO PS	99	4 / 3.400 cc	24X24 HILO PS	65.000
T5.95 4WD CAB 16X16 PS	99	4 / 3.400 cc	16X16 PS	68.000
T5.105 4WD CAB 24X24 HILO PS	107	4 / 3.400 cc	24X24 HILO PS	67.000
T5.105 4WD CAB 16X16 PS	107	4 / 3.400 cc	16X16 PS	70.000
T5.115 4WD CAB 24X24 HILO PS	114	4 / 3.400 cc	24X24 HILO PS	69.000
T5.115 4WD CAB 16X16 PS	114	4 / 3.400 cc	16X16 PS	72.000
ΣΕΙΡΑ T6				
T6 4CYL				
T6.120 4WD CAB SS 24X24	110	4 / 4.485 cc	24X24 HILO PS	83.000
T6.120 4WD CAB SS 16X16 L	110	4 / 4.485 cc	16X16 L	85.500
T6.120 4WD CAB SS 17X16 E	110	4 / 4.485 cc	17X16 E	90.500
T6.140 4WD CAB SS 24X24	110/131	4 / 4.485 cc	24X24 HILO PS	84.500
T6.140 4WD CAB SS 16X16 L	110/131	4 / 4.485 cc	16X16 L	87.000
T6.140 4WD CAB SS 17X16 E	110/131	4 / 4.485 cc	17X16 E	92.000
T6.150 4WD CAB SS 24X24	121	4 / 4.485 cc	24X24 HILO PS	87.000
T6.150 4WD CAB SS 16X16 L	121	4 / 4.485 cc	16X16 L	89.500
T6.150 4WD CAB SS 17X16 E	121	4 / 4.485 cc	17X16 E	94.500
T6.160 4WD CAB SS 24X24	131	4 / 4.485 cc	24X24 HILO PS	89.000
T6.160 4WD CAB SS 16X16 L	131	4 / 4.485 cc	16X16 L	91.500
T6.160 4WD CAB SS 17X16 E	131	4 / 4.485 cc	17X16 E	96.500
T6 6CYL				
T6.195 4WD CAB SS 24X24	140	6 / 6.728 cc	24X24 HILO PS	87.000
T6.195 4WD CAB SS 16X16 L	140	6 / 6.728 cc	16X16 L	89.500
T6.195 4WD CAB SS 17X16 E	140	6 / 6.728 cc	17X16 E	94.500
T6.165 4WD CAB SS 24X24	151	6 / 6.728 cc	24X24 HILO PS	89.500
T6.165 4WD CAB SS 16X16 L	151	6 / 6.728 cc	16X16 L	92.000
T6.165 4WD CAB SS 17X16 E	151	6 / 6.728 cc	17X16 E	97.000
T6.175 4WD CAB SS 24X24	166	6 / 6.728 cc	24X24 HILO PS	93.000
T6.175 4WD CAB SS 16X16 L	166	6 / 6.728 cc	16X16 L	95.500
T6.175 4WD CAB SS 17X16 E	166	6 / 6.728 cc	17X16 E	100.500
ΣΗΜ: εκδόσεις 17X16 με ανάρτηση εμπροσθίου άξονα, επιβάρυνση				
ΣΕΙΡΑ T6 Auto CommandTM				
T6.140 4WD CAB SS	110	4 / 4.485 cc	CVT	100.000
T6.150 4WD CAB SS	121	4 / 4.485 cc	CVT	102.500
T6.160 4WD CAB SS	131	4 / 4.485 cc	CVT	105.000



Μοντέλο	Ινπο- δύναμη	Κινητήρας (κυλ./κ.εκ.)	Σύστημα μετάδοσης	Τιμή χωρίς ΦΠΑ από...
ΣΗΜ: εκδόσεις με ανάρτηση εμπρόσθιου άξονα, επιβάρυνση				
ΣΕΙΡΑ T7 Power CommandTM (SWB)				
T7.175 4WD CAB 19X6 CLASSIC SS	160	6 / 6.728 cc	19X6 FPS/SS	113.000
T7.175 4WD CAB 19X6 SWII SS	160	6 / 6.728 cc	19X6 FPS/SS	117.000
T7.190 4WD CAB 19X6 CLASSIC SS	175	6 / 6.728 cc	19X6 FPS/SS	116.000
T7.190 4WD CAB 19X6 SWII SS	175	6 / 6.728 cc	19X6 FPS/SS	120.000
T7.210 4WD CAB 19X6 CLASSIC SS	190	6 / 6.728 cc	19X6 FPS/SS	119.000
T7.210 4WD CAB 19X6 SWII SS	190	6 / 6.728 cc	19X6 FPS/SS	123.000
ΣΗΜ: εκδόσεις με ανάρτηση εμπρόσθιου άξονα, επιβάρυνση				
ΣΕΙΡΑ T7 Auto CommandTM (SWB)				
T7.175 AC 4WD CAB SS	160	6 / 6.728 cc	CVT	121.000
T7.190 AC 4WD CAB SS	175	6 / 6.728 cc	CVT	124.000
T7.210 AC 4WD CAB SS	190	6 / 6.728 cc	CVT	128.000
T7.225 AC 4WD CAB SS	205	6 / 6.728 cc	CVT	133.000
ΣΗΜ: εκδόσεις με ανάρτηση εμπρόσθιου άξονα, επιβάρυνση				
ΣΕΙΡΑ T7 Power CommandTM (LWB)				
T7.230 4WD CAB 19X6 CLASSIC SS	205	6 / 6.728 cc	19X6 FPS/SS	134.000
T7.230 4WD CAB 19X6 SWII SS	205	6 / 6.728 cc	19X6 FPS/SS	139.000
T7.245 4WD CAB 19X6 CLASSIC SS	225	6 / 6.728 cc	19X6 FPS/SS	141.000
T7.245 4WD CAB 19X6 SWII SS	225	6 / 6.728 cc	19X6 FPS/SS	146.000
T7.260 4WD CAB 19X6 CLASSIC SS	240	6 / 6.728 cc	19X6 FPS/SS	146.000
T7.260 4WD CAB 19X6 SWII SS	240	6 / 6.728 cc	19X6 FPS/SS	151.000
ΣΗΜ: εκδόσεις με ανάρτηση εμπρόσθιου άξονα, επιβάρυνση				
ΣΕΙΡΑ T7 Auto CommandTM (LWB)				
T7.230 AC 4WD CAB SS	205	6 / 6.728 cc	CVT	147.000
T7.245 AC 4WD CAB SS	225	6 / 6.728 cc	CVT	152.000
T7.260 AC 4WD CAB SS	240	6 / 6.728 cc	CVT	159.000
T7.270 AC 4WD CAB SS	260	6 / 6.728 cc	CVT	164.000
ΣΗΜ: εκδόσεις με ανάρτηση εμπρόσθιου άξονα, επιβάρυνση				
ΣΕΙΡΑ T7 HD				
T7.290 AC 4WD CAB SUSP	271	6 / 6.728 cc	CVT	185.000
T7.315 AC 4WD CAB SUSP	300	6 / 6.728 cc	CVT	195.000
ΣΕΙΡΑ T8				
T8.320 4WD CAB 19X4	286	6 / 8.700 cc	19x4	160.000
T8.350 4WD CAB 19X4	315	6 / 8.700 cc	19x4	168.000
T8.380 4WD CAB 19X4	347	6 / 8.700 cc	19x4	176.000
T8.410 4WD CAB 19X4	375	6 / 8.700 cc	19x4	184.000
ΣΗΜ: εκδόσεις με ανάρτηση εμπρόσθιου άξονα, επιβάρυνση				
ΣΕΙΡΑ T8 Auto CommandTM				
T8.320 AC 4WD CAB	286	6 / 8.700 cc	CVT	173.000
T8.350 AC 4WD CAB	315	6 / 8.700 cc	CVT	181.000
T8.380 AC 4WD CAB	347	6 / 8.700 cc	CVT	190.000
T8.410 AC 4WD CAB	375	6 / 8.700 cc	CVT	198.000
T8.435 AC 4WD CAB	415	6 / 8.700 cc	CVT	225.000
ΣΗΜ: εκδόσεις με ανάρτηση εμπρόσθιου άξονα, επιβάρυνση				
Σημ. Ο τιμοκατάλογος αυτός ακυρώνει κάθε προηγούμενο. Στις τιμές δεν συμπεριλαμβάνεται ο Φ.Π.Α.				
SAME - Θεσσαράκης ΑΕ, τηλ. 210/3479700				
ΑΜΠΕΛΟΥΡΓΙΚΑ-ΔΕΝΔΡΟΚΟΜΙΚΑ				
SOLARIS 35 E3	35hp			18.800 €
SOLARIS 45 E3	43hp			20.700 €
SOLARIS 45 E3 CAB	43hp			26.500 €
SOLARIS 55 E3	50hp			22.000 €
SOLARIS 55 E3 CAB	50hp			28.000 €
FRUTTETO 3 60 CLASSIC E3	62hp			26.500 €
FRUTTETO 3 70 CLASSIC E3	72hp			27.500 €
FRUTTETO 3 80 CLASSIC E3	80hp			29.500 €
FRUTTETO 3 90 CLASSIC E3	85hp			30.500 €
FRUTTETO 3 80.4 CLASSIC E3	80hp			30.200 €
FRUTTETO 3 100 CLASSIC E3	95hp			31.000 €
FRUTTETO 3 55 NATURAL	55hp			22.500 €
FRUTTETO 3 45 NATURAL	62hp			23.500€
FRUTTETO 3 75 NATURAL	72hp			24.500€
FRUTTETO 3 80.4 NATURAL	75hp			26.500€
FRUTTETO 3 80.4 NATURAL	80hp			27.000 €
FRUTTETO 3 80 E3 DT	82hp			31.500 €
FRUTTETO 3 80 E3 GS DT	82hp			35.000 €
FRUTTETO 3 80 E3 DT CAB	82hp			37.000 €
FRUTTETO 3 80 E3 GS DT CAB	82hp			40.000 €
FRUTTETO 3 90 E3 DT	85hp			33.500 €
FRUTTETO 3 90 E3 DT CAB	85hp			39.000 €
FRUTTETO 3 90 E3 GS DT	85hp			36.500 €
FRUTTETO 3 90 E3 GS DT CAB	85hp			42.000 €
FRUTTETO 3 100 E3 DT	95hp			35.000 €
FRUTTETO 3 100 E3 DT CAB	95hp			40.000 €
FRUTTETO 3 100 E3 GS DT	95hp			38.000 €
FRUTTETO 3 100 E3 GS DT CAB	95hp			43.000 €
FRUTTETO 3 110 E3 DT	102hp			36.000 €
FRUTTETO 3 110 E3 DT CAB	102hp			41.000 €
FRUTTETO 3 110 E3 GS DT	102hp			38.500 €
FRUTTETO 3 110 E3 GS DTCAB	102hp			44.000 €
FRUTTETO 3 S 80	82hp			31.500 €
FRUTTETO 3 S 90	85hp			33.500 €
FRUTTETO 3 S 100	95hp			35.500 €
FRUTTETO 3 S 80 CAB	82hp			38.000 €
FRUTTETO 3 S 90 CAB	85hp			40.000 €
FRUTTETO 3 S 100 CAB	95hp			42.000 €
FRUTTETO 3 V 80 E3 DT	82hp			32.000 €
FRUTTETO 3 V 90	85hp			33.000 €
FRUTTETO 3 V 100	95hp			36.000 €
FRUTTETO 3 V 90 GS	85hp			38.000 €
FRUTTETO 3 V 100 GS	95hp			40.500 €

Μοντέλο	Ινπο- δύναμη	Κινητήρας (κυλ./κ.εκ.)	Σύστημα μετάδοσης	Τιμή χωρίς ΦΠΑ από...
ΑΝΟΙΧΤΟΥ ΠΕΔΙΟΥ				
ARGON 3 65	62hp			20.000 €
ARGON 3 75	72hp			22.000 €
EXPLORER 3 95 TB LS	95hp			41.000 €
EXPLORER 3 105 TB LS	102hp			43.500 €
EXPLORER 3 95 TB GS	95hp			43.500 €
EXPLORER 3 105 TB GS	102hp			46.500 €
EXPLORER 3 90.4 MD LS DT CAB	84hp			45.000 €
EXPLORER 3 90.4 MD GS DT CAB	84hp			48.000 €
EXPLORER 3 105.4 MD LS DT CAB	97hp			45.500 €
EXPLORER 3 105.4 MD GS DT CAB	97hp			48.500 €
EXPLORER 3 115.4 MD LS DT CAB	103hp			47.000 €
EXPLORER 3 115.4 MD GS DT CAB	103hp			50.000 €
EXPLORER 3 90.4 HD LS DT CAB	84hp			46.000 €
EXPLORER 3 90.4 HD GS DT CAB	84hp			49.000 €
EXPLORER 3 105.4 HD LS DT CAB	97hp			46.500 €
EXPLORER 3 105.4 HD GS DT CAB	97hp			49.500 €
EXPLORER 3 115.4 HD LS DT CAB	103hp			48.500 €
EXPLORER 3 115.4 HD GS DT CAB	103hp			52.000 €
VIRTUS 100 FULL EXTRA	95hp			71.000 €
VIRTUS 110 FULL EXTRA	105hp			72.000 €
VIRTUS 120 FULL EXTRA	116hp			73.000 €
FORTIS 140 FULL EXTRA	141hp			88.000 €
FORTIS 150 FULL EXTRA	148hp			92.000 €
FORTIS 160 FULL EXTRA	163hp			95.000 €
FORTIS 160 INFINITY FULL EXTRA	163hp			101.000 €
FORTIS 180 FULL EXTRA	174hp			109.000 €
Yanmar - Π.Ι. Κοντέλλης ΑΕΒΕ, τηλ. 210/3408800				
ΣΕΙΡΑ GK GK200	19	3/1115 cc	8 x 4	8.300
ΣΕΙΡΑ EF200/EF227M	26	3/1331 cc	8 x 8	12.300
EF233M	32	3/1642 cc	8 x 8	13.300
Σημ. Ο τιμοκατάλογος αυτός ακυρώνει κάθε προηγούμενο. Στις τιμές δεν συμπεριλαμβάνεται ο Φ.Π.Α.				
Zetor - Η ΔΗΜΗΤΡΑ ΑΕ, τηλ. 210/5155777				
MAJOR 60 4WD CAB	62 HP	Δ.Δ., ΚΑΜΠΙΝΑ - AC	12+12, 30 km	39.800
MAJOR 80 4WD CAB	76 HP	Δ.Δ., ΚΑΜΠΙΝΑ - AC	12+12, 30 km	40.500
Επιβάρυνση αεροφρένων για την σειρά MAJOR				
PROXIMA 80 2WD CAB	77 HP	Μ.Δ., ΚΑΜΠΙΝΑ - AC	12+12, 30 km	900
PROXIMA 80 4WD CAB	77 HP	Δ.Δ., ΚΑΜΠΙΝΑ - AC	12+12, 40 km	50.600
PROXIMA 100 4WD CAB	96 HP	Δ.Δ., ΚΑΜΠΙΝΑ - AC	12+12, 40 km	52.200
PROXIMA PLUS 100	96 HP	Δ.Δ., ΚΑΜΠΙΝΑ - AC	16+16, 40 km	57.500
PROXIMA PLUS 110	107 HP	Δ.Δ., ΚΑΜΠΙΝΑ - AC	16+16, 40 km	58.800
PROXIMA POWER 100	96 HP	Δ.Δ., ΚΑΜΠΙ-AC, ΥΔΡ.ΠΕΒ.	24+24, 40km	57.000
PROXIMA POWER 110	107 HP	Δ.Δ., ΚΑΜΠΙ-AC, ΥΔΡ.ΠΕΒ.	24+24, 40km	58.300
PROXIMA POWER 120	117 HP	Δ.Δ., ΚΑΜΠΙ-AC, ΥΔΡ.ΠΕΒ.	24+24, 40km	59.500
Επιβάρυνση αεροφρένων για όλη την σειρά PROXIMA				
Επιβάρυνση ηλεκτρονικού υδραυλικού για την σειρά PROXIMA POWER				600
Επιβάρυνση εμπρός υδραυλικού για την σειρά PROXIMA				1.500
FORTERRA 100	96 HP	Δ.Δ., ΚΑΜΠΙΝΑ - AC	24+18, 40km	59.700
FORTERRA 110	107 HP	Δ.Δ., ΚΑΜΠΙΝΑ - AC	24+18, 40km	60.600
FORTERRA 120	117 HP	Δ.Δ., ΚΑΜΠΙΝΑ - AC	24+18, 40km	61.600
FORTERRA 130	130 HP	Δ.Δ., ΚΑΜΠΙΝΑ - AC	24+18, 40km	62.500
FORTERRA 140	137 HP	Δ.Δ., ΚΑΜΠΙΝΑ - AC	24+18, 40km	64.100
FORTERRA 100 HSX	96 HP	Δ.Δ., ΚΑΜΠΙ-AC, ΥΔΡ.ΠΕΒ.	30+30, 40km	67.700
FORTERRA 110 HSX	107 HP	Δ.Δ., ΚΑΜΠΙ-AC, ΥΔΡ.ΠΕΒ.	30+30, 40km	68.800
FORTERRA 120 HSX	117 HP	Δ.Δ., ΚΑΜΠΙ-AC, ΥΔΡ.ΠΕΒ.	30+30, 40km	69.900
FORTERRA 130 HSX	130 HP	Δ.Δ., ΚΑΜΠΙ-AC, ΥΔΡ.ΠΕΒ.	30+30, 40km	70.700
FORTERRA 140 HSX	137 HP	Δ.Δ., ΚΑΜΠΙ-AC, ΥΔΡ.ΠΕΒ.	30+30, 40km	72.400
FORTERRA 130 HD	127 HP	Δ.Δ., ΚΑΜΠΙ-AC, ΥΔΡ.ΠΕΒ.	30+30, 40km	78.500
FORTERRA 140 HD	136 HP	Δ.Δ., ΚΑΜΠΙ-AC, ΥΔΡ.ΠΕΒ.	30+30, 40km	80.200
FORTERRA 150 HD	147 HP	Δ.Δ., ΚΑΜΠΙ-AC, ΥΔΡ.ΠΕΒ.	30+30, 40km	81.900
Επιβάρυνση αεροφρένων για όλη την σειρά FORTERRA				
Επιβάρυνση μηχανικής ανάρτησης καμπίνας για όλη την σειρά FORTERRA				800
Επιβάρυνση εμπρός υδραυλικού για όλη την σειρά FORTERRA				1.100
Επιβάρυνση ανάρτησης εμπρός άξονα για την σειρά FORTERRA HD				6.200
CRYSTAL 150	145 HP	6 ΚΥΛ, ΚΑΜΠΙ-AC, ΥΔΡ.ΠΕΒ.	30+30, 40km	5.200
CRYSTAL 160	166 HP	6 ΚΥΛ, ΚΑΜΠΙ-AC, ΥΔΡ.ΠΕΒ.	30+30, 40km	102.700
Επιβάρυνση αεροφρένων για όλη την σειρά CRYSTAL				
Επιβάρυνση μηχανικής ανάρτησης καμπίνας για όλη την σειρά CRYSTAL				800
Επιβάρυνση εμπρός υδραυλικού για όλη την σειρά CRYSTAL				1.100
Επιβάρυνση ανάρτησης εμπρός άξονα για την σειρά CRYSTAL				6.200
Επιβάρυνση ανάρτησης εμπρός άξονα για την σειρά CRYSTAL				5.200

Με οδηγό τις εαρινές

Μικρή ανάκαμψη στις ταξινομήσεις με συν 44 τρακτέρ σε σχέση με τον προηγούμενο μήνα σημείωσε ο Μάρτιος με την αγορά να κινείται στο ρυθμό της εαρινής σποράς. Εντούτοις συνεχίζεται η πτωτική τάση σε σχέση με τον Μάρτιο του προηγούμενου έτους με τη μείωση να φτάνει το 26,67% αλλά να παραμένει σε υψηλά επίπεδα σχετικά με το 2013. Πάντως μία τάση που παρατηρείται στην αγορά όσον αφορά τον καταμερισμό της «πίτας», είναι ότι το μερίδιο της αγοράς αρχίζει να μοιράζεται σε περισσότερες εταιρείες, καθώς η πτώση των ταξινομήσεων επηρεάζει περισσότερο τους περσινούς πρωτοπόρους. Υπενθυμίζουμε ότι τα στοιχεία που παρουσιάζονται αφορούν τον προηγούμενο χρόνο (2015) λόγω της υποχρεωτικής υστέρησης που επιβάλλει η νομοθεσία της Ευρωπαϊκής Ένωσης

Κυκλοφορίες ελκυστήρων Μάρτιος 2015

Κατασκευαστής	Προέλευση	Μάρτιος 2015	Μερίδιο αγοράς 2015	Μάρτιος 2014	Μερίδιο αγοράς	2015 vs 2014	Σύνολο 2015	Μερίδιο αγοράς 2015	Σύνολο 2014	Μερίδιο αγοράς 2014	2015 vs 2014
ANT.CARRARO	EE	6	3.90%	10	4.76%	-40.00%	15	4.25%	20	3.97%	-25.00%
BCS	EE	2	1.30%	5	2.38%	-60.00%	3	0.85%	6	1.19%	-50.00%
CARRARO	EE	1	0.65%	0	-	-	2	0.57%	1	0.20%	100.00%
CASE-IH	EE	7	4.55%	9	4.29%	-22.22%	14	3.97%	19	3.77%	-26.32%
CLAAS	EE	4	2.60%	7	3.33%	-42.86%	13	3.68%	17	3.37%	-23.53%
DEUTZ-FAHR	EE	6	3.90%	8	3.81%	-25.00%	14	3.97%	13	2.58%	7.69%
FENDT	EE	0	0.00%	3	1.43%	-100.00%	0	-	11	2.18%	-100.00%
FERRARI	EE	1	0.65%	2	0.95%	-50.00%	4	1.13%	3	0.60%	33.33%
GOLDONI	EE	1	0.65%	2	0.95%	-50.00%	3	0.85%	6	1.19%	-50.00%
HÜRLIMANN	EE	7	4.55%	5	2.38%	40.00%	11	3.12%	14	2.78%	-21.43%
JOHN DEERE	EE	36	23.38%	53	25.24%	-32.08%	74	20.96%	133	26.39%	-44.36%
LAMBORGHINI	EE	8	5.19%	8	3.81%	-	22	6.23%	19	3.77%	15.79%
LANDINI	EE	4	2.60%	11	5.24%	-63.64%	12	3.40%	19	3.77%	-36.84%
M.FERGUSON	EE	9	5.84%	6	2.86%	50.00%	20	5.67%	23	4.56%	-13.04%
McCORMICK	EE	5	3.25%	7	3.33%	-28.57%	16	4.53%	14	2.78%	14.29%
NEW HOLLAND	EE	25	16.23%	33	15.71%	-24.24%	56	15.86%	71	14.09%	-21.13%
PASQUALI	EE	2	1.30%	4	1.90%	-50.00%	5	1.42%	10	1.98%	-50.00%
SAME	EE	4	2.60%	3	1.43%	33.33%	9	2.55%	11	2.18%	-18.18%
VALTRA	EE	2	1.30%	2	0.95%	-	4	1.13%	9	1.79%	-55.56%
ZETOR	EE	6	3.90%	10	4.76%	-40.00%	15	4.25%	23	4.56%	-34.78%
ΣΥΝΟΛΟ EE		136	88.31%	188	89.52%	-27.66%	312	88.39%	442	87.70%	-29.41%
KIOTI	A.AN.	3	1.95%	2	0.95%	50.00%	5	1.42%	6	1.19%	-16.67%
KUBOTA	A.AN.	14	9.09%	18	8.57%	-22.22%	34	9.63%	54	10.71%	-37.04%
LS	A.AN.	1	0.65%	1	0.48%	0.00%	1	0.28%	1	0.20%	0.00%
ΣΥΝΟΛΟ A.AN.		18	11.69%	22	10.48%	-18.18%	41	11.61%	62	12.30%	-33.87%
ΓΕΝΙΚΟ ΣΥΝΟΛΟ		154		210		-26.67%	353	100%	504	100%	-29.96%



www.agronews.gr



Το Profi, πιστό στη δέσμευσή του για προσφορά μιας ολοκληρωμένης εικόνας της αγοράς αγροτικών μηχανημάτων, ανανεώνει κάθε μήνα την ειδική στήλη για τα μεταχειρισμένα μηχανήματα, όπου ιδιώτες και εταιρείες διευκολύνουν τον υποψήφιο αγοραστή μεταχειρισμένου στην αναζήτηση του κατάλληλου εξοπλισμού



Claas Variant 180

Claas Variant 180, Αγχιάλος ΑΕ, τηλ. 2310789102-5, e-mail: info@anchialos-ae.gr, www.anchialos-ae.gr.



Vogel@Noot

Άροτρο 3υνο αναστρεφόμενο, έτος 1996, 4.000 ευρώ. Γ.Ι. Αντωνάκης Α.Ε., τηλ. 2262025915.



Cimac

Χορτοκοπικό Cimac αναρτώμενο, 5 δίσκων με συνθλιπτήρα. Πλήρως επισκευασμένο, άριστη κατάσταση. Γ. Χίγκας Α.Β.Ε.Ε., τηλ. 2310780866-69.



WOLAGRI mod. PONY

WOLAGRI mod. PONY Cutsystem, Χορτοδετική πρέσα στρόγγυλης μπάλας με σταθερό θάλαμο. Γ. Χίγκας Α.Β.Ε.Ε., τηλ. 2310780866-69.



Ενσιρωδιανομέας CoMaG

Οριζόντιος ενσιρωδιανομέας χωρητικότητας 6η3, με 4 οριζόντιους κολλίες κοπή άριστη κατάσταση. Γ. Χίγκας ΑΒΕΕ, τηλ. 2310780866-69.



Feraboli Omnia 125

Feraboli OMNIA 125, χορτοδετική πρέσα στρόγγυλης μπάλας με ενσωματωμένο μηχανισμό περιτύλιξης. Γ. Χίγκας τηλ. 2310780866-69.



Κομίνη DEUTZ-FAHR 4080

Θερίζαλωνιστική του 1995, 274 ίππων, με 5.070 ώρες κινητήρα. Πλήρως επισκευασμένη. Γ. Χίγκας τηλ. 2310780866-69.



Strautmann

Οριζόντιος ενσιρωδιανομέας, Strautmann, 9 κυβ., με φρέζα και ζυγιστικό. Γ. Χίγκας ΑΒΕΕ, τηλ. 2310780.866-69.



FORD TW-20

Πλήρως ανακατασκευασμένο και σε άριστη κατάσταση με εγγύηση καλής λειτουργίας. Γ. Χίγκας τηλ. 2310780866-69.



GASPARDO SP

Ανακατασκευασμένες πνευματικές με διανομείς φαρμάκου και λιπάσματος, ανταλλακτικά Gaspardo Γ. Χίγκας τηλ. 2310780866-69.



Gaspardo MT

Ανακατασκευασμένη σπαρτική πνευματική μηχανή, 4 σειρών με διανομείς φαρμάκου, λιπάσματος. Γ. Χίγκας ΑΒΕΕ, τηλ. 2310780866-69.



Βυτίο λιμάτων

Πολυεστερικό βυτίο διανομής λιμάτων, χωρητικότητας 14.000 λτ., με διπλό άξονα. Γ. Χίγκας ΑΒΕΕ, τηλ. 2310780866-69.



CLAAS CELTIS 446

92 HP, πλήρως ανακατασκευασμένο και σε άριστη κατάσταση με εγγύηση καλής λειτουργίας. Γ. Χίγκας τηλ. 2310780866-69.



CLAAS Variant 280

Πρέσα CLAAS Variant 280 μεταβλητού θαλάμου με μαχαίρια, σε άριστη κατάσταση με εγγύηση καλής λειτουργίας.



Maschio Antonio 300

Σπαρτική Δημοτισκών Maschio Antonio 300 πλάτος εργασίας 3μ με 19 σειρές. Γ. Χίγκας ΑΒΕΕ, τηλ. 2310780866-69.



Ebro 135-4WD Cab A/C

EBRO 135-4WD CAB A/C, 135 ίππων, κινητήρας 6κύλινδρος NISSAN, μοντέλο 1993. Ι. Εσκιάδης & Σία ΑΕ, τηλ. 2310596519.



Barigelli Europa

Τευλοεξαγωγέας, 210 ίππων, καμπίνα του 2000 με Α/Σ, φυλλοκόπτης μεγάλος, ώρες 5.553, Ι. Εσκιάδης & Σία ΑΕ, τηλ. 2310596519.



Σπαρτική Alpego

Σπαρτική Alpego 1 400 με δίσκους & σβωλοτριφτης alpego rg 400 pk. Ι. Εσκιάδης & Σία, τηλ. 2310596519.



Pietro Moro EP 14 RLNS

Άροτρο Pietro Moro EP 14 RLNS, 5υνο, αζώτου, υδρ. μετατοπ., με ρόδα, Ι. Εσκιάδης & Σία ΑΕ, τηλ. 2310596519.



NEW HOLLAND TM 175

215hp, 4WD CAB FPS, 3450 ώρες, μοντέλο 2006 ΠΑΥΛΟΣ Ι. ΚΟΝΤΕΛΛΗΣ Α.Ε.Β.Ε. 2310779072



NEW HOLLAND TL 100A

100hp, 4WD CAB HI-LO με φορτωτή, 3900 ώρες, μοντέλο 2007 ΠΑΥΛΟΣ Ι. ΚΟΝΤΕΛΛΗΣ Α.Ε.Β.Ε. 2310779072



CASE IH MAXXUM 115

117hp, 4WD CAB 16x16 SPS, 1300 ώρες, μοντέλο 2010 ΠΑΥΛΟΣ Ι. ΚΟΝΤΕΛΛΗΣ Α.Ε.Β.Ε. 2310779072



CASE IH JX95

95hp, 4WD, 900 ώρες, μοντέλο 2008 ΠΑΥΛΟΣ Ι. ΚΟΝΤΕΛΛΗΣ Α.Ε.Β.Ε. 2310779072



NEW HOLLAND T4030F

78hp, 4WD με Creeper, 1555 ώρες, μοντέλο 2009 ΠΑΥΛΟΣ Ι. ΚΟΝΤΕΛΛΗΣ Α.Ε.Β.Ε. 2310779072



NEW HOLLAND 570

Χορτοδετική πρέσα με σύρμα, μοντέλο του 2009 ΠΑΥΛΟΣ Ι. ΚΟΝΤΕΛΛΗΣ Α.Ε.Β.Ε. 2310779072



NEW HOLLAND CX860

Θεριζαλωνιστική του 2007, 483hp, με ερπίστρες, 3343 ώρες ΠΑΥΛΟΣ Ι. ΚΟΝΤΕΛΛΗΣ Α.Ε.Β.Ε. 2310779072



Renault Ares 710RZ

Renault Ares 710RZ, 99-2000, 4800 ώρες, Τιμή 30.000 ευρώ - Κούρτογλου Τηλ. 2391021124.



John Deere 6820 Premium

Κούρτογλου τηλ. 2391021124.



Zetor-MTS 122-45

Zetor-MTS 122-45, Τιμή 10.000 ευρώ - Κούρτογλου 2391021124.



Χορτοκοπτικό ROTTINGER

Συρόμενο χορτοκοπτικό ROTTINGER, πλάτος κοπής 3,00μ., ΚΥΡΙΑΚΟΥ Α.Ε. Τηλ. 2310753031



JCB Fastrac 3200

JCB Fastrac 3200, 2007, 2900 ώρες, Τιμή 70.000 ευρώ - Κούρτογλου Τηλ. 2391021124.



John Deere 6820 Premium

John Deere 6820 Premium, 2004, 3800 ώρες, Τιμή 45.000 ευρώ - Κούρτογλου Τηλ. 2391021124.



Deutz-Fahr DX145

Deutz-Fahr DX145, Τιμή 10.000 ευρώ - Κούρτογλου, Τηλ. 2391021124.



Fiat F110

Αυτοκινούμενος μεταχειρισμένος ντοματοσυλλέκτης Coorpmes. Κούρτογλου τηλ. 2391021124.



Χορτοκοπτικό JF

Συρόμενο χορτοκοπτικό JF Δανίας 3,20 μ. Κυριακού Α.Ε. Τηλ. 2310753031.



Κοπροδιανομείς

Κοπροδιανομείς 8 κθβ. Vaschieri γαλβανισμένος, ξύλινο πάτωμα και tanterm σύστημα με διπλούς άξονες. Κυριακού Α.Ε. Τηλ. 2310753031.



Krone Compi Pack

Krone Compi Pack 1500 χορτοδοτικές πρέσες με τυλιχτικό μεταβλητού θαλάμου. Κυριακού Α.Ε. Τηλ. 2310753031.

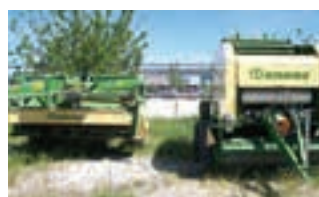

Krone

Χορτοδετική πρέσα Krone Vario 1500 μεταβλητού θαλάμου και Συρόμενο χορτοκοπτικό Krone 3210 CRI. Κυριακού Α.Ε. Τηλ. 2310753031.



Βυτίο λυμάτων VAIA

Βυτίο λυμάτων VAIA 22000LIT, ΚΥΡΙΑΚΟΥ Α.Ε. Τηλ. 2310753031



Αναρτώμενο χορτοκοπτικό

Αναρτώμενο χορτοκοπτικό με κλινδρούς JF-STOLL, πλάτος κοπής 2,40μ., Ζ ΚΥΡΙΑΚΟΥ Α.Ε. Τηλ. 2310753031

Στον ιστό της τεχνολογίας

Το πρώτο ελληνικό
site για ό,τι
συμβαίνει
στον κόσμο
των αγροτικών
μηχανημάτων

- ✓ Δοκιμές τρακτέρ
- ✓ Εντυπώσεις οδήγησης μηχανημάτων
- ✓ Κτηνοτροφικός εξοπλισμός
- ✓ Τεχνικά θέματα
- ✓ Εγχώρια και διεθνής αγορά

www.profi.gr



Βυτίο λυμάτων AMOS

Βυτίο λυμάτων AMOS 10000LIT, ΚΥΡΙΑΚΟΥ Α.Ε. Τηλ. 2310753031



Εναιροδιανομέας FARESIN

Εναιροδιανομέας FARESIN 9 κυβικών, ΚΥΡΙΑΚΟΥ Α.Ε. Τηλ. 2310753031



Τηλεσκοπικοί φορτωτές

Τηλεσκοπικοί φορτωτές Dieci, Merlo 100 ίππων με μέγιστη ανύψωση 7μ. Κυριακού Α.Ε. Τηλ. 2310753031.



Εναιροδιανομείς Luclar

Εναιροδιανομείς Luclar Ιταλίας οριζόντιοι με 2 κοχλίες από 5-12 κυβ. Κυριακού Α.Ε. Τηλ. 2310753031.



Comeb

Πωλείται φρεζοκαλιστήρι 2 σειρών με άξονα 50 κλστ. για βιρτζίνα και σπαράγγια. Τιμή 2.640 ευρώ +ΦΠΑ. Πυθαγόρας, τηλ. 2310798536.



Deutz-Fahr AGROKID

Deutz-Fahr AGROKID 55, 2007 ΜΟΝΤΕΛΟ, 55 HP A & Φ ΙΩΑΝΝΙΔΗΣ Α.Ε. 2461021000



Hurlimann XT 908

HURLIMANN XT 908, 85 HP, μοντέλο 2000, A & Φ ΙΩΑΝΝΙΔΗΣ Α.Ε. 2461021000



Bv

HURLIMANN XA 76, 80 HP, Μοντέλο 2010, 2.000 ώρες, Α&Φ ΙΩΑΝΝΙΔΗΣ Α.Ε. τηλ. 2461021000



New Holland 7840

New Holland 7840, 103 HP, μοντέλο 1995, A & Φ ΙΩΑΝΝΙΔΗΣ Α.Ε. 2461021000



Hurlimann XF H 75

Hurlimann XF H 75, 2006 ΜΟΝΤΕΛΟ, 70 HP A & Φ ΙΩΑΝΝΙΔΗΣ Α.Ε. 2461021000



Hurlimann Prestige 95

Hurlimann Prestige 95, 95HP, μοντέλο 2006, A & Φ ΙΩΑΝΝΙΔΗΣ Α.Ε. 2461021000



κκκ

HURLIMANN XT 910.6, 105HP, Μοντέλο 2003, 1.654 ώρες, Α&Φ ΙΩΑΝΝΙΔΗΣ Α.Ε. τηλ. 2461021000



New Holland TS 100

TS 100, 100 HP, μοντέλο 1999, 3.828 ώρες A & Φ ΙΩΑΝΝΙΔΗΣ Α.Ε. 2461021000



Hurlimann H-488

Hurlimann H-488 DT Prestige, 90 HP, μοντέλο 1992, A & Φ ΙΩΑΝΝΙΔΗΣ Α.Ε. 2461021000





**Profi Τρακτέρ
& Αγροτικά μηχανήματα**

Green Box Εκδοτική Α.Ε.
Νίκης 24, 105 57, Σύνταγμα, Αθήνα
Τηλ: 210 3232905
Fax: 210 3232967
Email: profi@agronews.gr



**Στα ροζ
το Quadtrac**

Το εικονιζόμενο Quadtrac 480 απέκτησε το ροζ χρώμα, με σκοπό να ευαισθητοποιήσει το κοινό για τη συνεχή μάχη κατά του καρκίνου του μαστού.

Διαγωνισμός λεζάντας

«Αν κολλήσει ο πρώτος, έχει πολλούς να σπρώξουν»



Από το διαγωνισμό λεζάντας του προηγούμενου τεύχους ξεχώρισαν τα εξής: «Αν δεν σκουπίσω τα πόδια μου πριν μπω σπίτι θα με σκοτώσει η γυναίκα μου» και «Το χωράφι έγινε στάβλος». Όμως τη λεζάντα που διακρίθηκε έστειλε ο Βαγγέλης Σιούφας από τη Μαγνησία.

Διαγωνισμός λεζάντας
Profi Τρακτέρ & Αγροτικά
μηχανήματα

Στείλτε τη λεζάντα για
το διαγωνισμό της σελίδας 6
ή μια δική σας φωτογραφία
με σχόλιο στη διεύθυνση
της Green Box

Δεκτές συμμετοχές
και μέσω email στο:
profi@agronews.gr

Ξεκινήστε την εγγραφή σας τώρα!



Επιθυμώ να ξεκινήσω την εγγραφή μου στο Profi

Έναρξη:..... Λήξη:.....

Όνοματεπώνυμο:.....

Επάγγελμα:.....

Επωνυμία εταιρείας:.....

Ταχ. Διεύθυνση:

e-mail:

Τηλέφωνο: Κινητό:

A.Φ.Μ.:..... Δ.Ο.Υ.:

Απασχόληση

- Αγρότης
- Φοιτητής
- Κατασκευαστής
- Γεωτεχνικός
- Έμπορος
- Άλλο (Παρακαλώ συμπληρώστε)

Είδος γεωργικής δραστηριότητας

- Φυτική παραγωγή
 - Αγροτουριστική
 - Λοιπά
 - Κτηνοτροφική
 - Μεικτή
- Γεωργική έκταση, στρέμματα.....

Ετήσια συνδρομή

▶ 100 ευρώ

Στις τιμές συμπεριλαμβάνεται ο Φ.Π.Α.
Η πληρωμή της συνδρομής γίνεται με
αντικαταβολή, με κατάθεση σε τραπεζικό
λογαριασμό, είτε με χρέωση πιστωτικής κάρτας.
Τηλ. επικοινωνίας: 210 3232905.

Συγκριτικό τεστ

Ποια είναι η καλύτερη καμπίνα

Πώς είναι να ανεβαίνεις και να κατεβαίνεις από μία καμπίνα; Υπάρχει αρκετός χώρος για το κολασιό του αγρότη; Και ποιος είναι ο καλύτερος χώρος για να αφήσει κάποιος το κινητό του; Στο Profi Απριλίου, ψάχνουμε απαντήσεις σε αυτά και άλλα ερωτήματα, συγκρίνοντας καμπίνες από εννέα τρακτέρ.



Νέο μοντέλο

Massey Ferguson 6616 Dyna-6

Με την κυκλοφορία της Σειράς 6600 η MF έκανε πιο «σφιχτή» τη σειρά των μεσαίων της μοντέλων, που βρίσκονται πλέον κάτω από την ίδια ομπρέλα. Στο Profi Απριλίου δοκιμάζουμε το 6616 Dyna-6.



Πρακτική δοκιμή

Βαγόني BvL V-Mix Plus 13 1-S

Το πιο δημοφιλές μοντέλο της εταιρείας κατασκευής βαγονιών σίτισης Bernard van Lengerich, γνωστής ως BvL, είναι το V-Mix Plus 13 1-S με μονό κοχλία που έρχεται στο Profi Απριλίου.



Εντυπώσεις οδήγησης

Claas Lexion 780 TT

Ένα... καντάρι αλλαγές έχει η νέα σειρά θεριζοαλωνιστικών Lexion της Claas, για τη σεζόν του 2016. Στο Profi Απριλίου επικεντρωνόμαστε στη ναυαρχίδα της οικογένειας, την ανανεωμένη 780 TT.



Κτηνοτροφία

Η υγεία στο γάλα

Στη γαλακτοκομία η υγεία των ζώων αποτελεί το «Α» και το «Ω» για μία κερδοφόρα επιχείρηση. Στο Profi Απριλίου βλέπουμε με ποιον τρόπο ένα κοπάδι 1.200 αγελάδων μπορεί να σφύζει από υγεία.



Η παρουσίαση των περιεχομένων του επόμενου τεύχους του Profi είναι ενδεικτική και μπορεί να μεταβληθεί για λόγους τεχνικούς ή επικαιρότητας.

profi Πληροφορίες επικοινωνίας

PROFI

Μηνιαία επιθεώρηση αγροτικής τεχνολογίας, εξοπλισμού και οικονομίας

Η ελληνική έκδοση του Profi ανήκει στη Green Box Εκδοτική Α.Ε. και εκδίδεται με άδεια της Landwirtschaftsverlag GmbH.

ΙΔΙΟΚΤΗΣΙΑ

Green Box Εκδοτική Α.Ε.
Νίκης 24, Σύνταγμα, 105 57
Τηλ: 2103232905, Fax: 2103232967
E-Mail: profi@agronews.gr

ΕΚΔΟΤΗΣ/ΔΙΕΥΘΥΝΤΗΣ

Γιάννης Πανάγος

ΑΡΧΙΣΥΝΤΑΞΙΑ

Ειρήνη Σκρέκη

ΣΥΝΤΑΞΗ

Γιώργος Κοντονής
Λεωνίδα Λιάμης

ΜΕΤΑΦΡΑΣΗ

Ειρήνη Λουκίσα

ΔΗΜΙΟΥΡΓΙΚΟ/ΣΕΛΙΔΟΠΟΙΗΣΗ

Βασιλική Κονόμου, Αθηνά Βέν

ΕΜΠΟΡΙΚΟΣ ΔΙΕΥΘΥΝΤΗΣ

Παναγιώτης Αραβαντινός

ΔΙΑΦΗΜΙΣΗ/ΜΑΡΚΕΤΙΝΓΚ

Ελισάβετ Μπουζαλάκου

ΔΙΑΝΟΜΗ

Ευρώπη Πρακτορείο Διανομής Τύπου Α.Ε.

ΕΚΤΥΠΩΣΗ/ΒΙΒΛΙΟΔΕΣΙΑ

ΙΡΙΣ ΑΕΒΕ

ΣΥΝΔΡΟΜΕΣ

Κατερίνα Μαντζαφού
Ελλάδα: Ετήσια 100 ευρώ
Συμπεριλαμβάνεται ο ΦΠΑ

PROFI GREECE

Published by
Green Box Publishing S.A.
Nikis 24, GR-105 57, Athens
Greece, Tel. +30 210 3232905
E-mail: profi@agronews.gr

Απαγορεύεται η αναδημοσίευση, η αναπαραγωγή, ολική ή μερική, η κατά παράφραση ή διασκευή απόδοση του περιεχομένου με οποιονδήποτε τρόπο, μηχανικό, ηλεκτρονικό, φωτοτυπικό, ηχογράφησης ή άλλον, χωρίς άδεια του εκδότη. Νόμος 2121/1993 και κανόνες Διεθνούς Δικαίου που ισχύουν στην Ελλάδα.

profi



Νέο Lamborghini R3. TB

Διαθέτει περισσότερα απ' όσα φαίνονται

Ο καλύτερος στάνταρ εξοπλισμός για την εργασία σου

Υπάρχει η βραβευμένη λειτουργία StarGo για καλύτερη ευελιξία, τεσσάρων ταχυτήτων υδραυλικό PTO που επιτρέπει το συνδυασμό του τρακτέρ με διάφορους τύπους παρελκόμενων, και για το μοντέλο 105, βεντλαντέρ υδραυλικού για καλύτερη απόδοση κινητήρα. Πάνω απ' όλα, η ανυψωτική ικανότητα είναι ασύγκριτη, καθώς κυμαίνεται από 3.600 κιλά έως 4.500 κιλά (προαιρετικά) για να φέρει εις πέρας τις πιο απαιτητικές εργασίες.

Ο καλύτερος ιταλικός σχεδιασμός στο τέλειο στυλ της Lamborghini

Σε εργονομικό επίπεδο βρίσκεται στο υψηλότερο σκαλί και η προσωπικότητά του περισσεύει, σε συνδυασμό με υψηλή λειτουργικότητα για να κάνει την εργασία σε περιορισμένους χώρους εύκολη στη διαχείριση. Αυτό γίνεται πραγματικότητα χάρη στο μοναδικό προφίλ και το χαμηλό κέντρο βάρους, που εξασφαλίζουν μέγιστη σταθερότητα σε κάθε περίπτωση. Ένα ανθεκτικό τρακτέρ με εντυπωσιακό ωφέλιμο φορτίο 6.200 κιλών, που προσφέρει τις καλύτερες δυνατές αποδόσεις.



Κοντά στον αγρότη από το 1955



“Η ΔΗΜΗΤΡΑ” Α.Ε.

ΑΘΗΝΑ: Αιολίας 107 & Σιάκου, ΤΚ: 104 43 - Τηλ.: 210 5155777

ΛΑΡΙΣΣΑ: 7ο χλμ. Λαρίσης - Φοραλέων, ΤΚ: 413 35 - Τηλ.: 6979790379

ΘΕΣ/ΝΙΚΗ: Εγνατία Οδός, Κάμπος Ιωνίας (Εξωτερική Περιφερειακή), ΤΚ: 57008 Διαβασά, Ταχυδρομική Θυρίδα 1413 - Τηλ.: 2310 515321-4



Επισκεφθείτε μας στο
www.demeter.gr

MF 4700
60-130 ίπποι

97hp
29.700€
FULL EXTRA

97hp
37.000€
FULL EXTRA

Global
MF 4700
60-130 ίπποι

76hp
29.700€
FULL EXTRA

MF 3630S
δεντροκομικό

ΕΣΚΙΑΔΗΣ
ΜΠΑΛΟΔΙΜΟΣ Α.Ε.

Θεσσαλονίκη:

7^ο χλμ. Θεο/νίκης-Αθηνών, 54628 Καλοχώρι, Τ.Θ. 1434

Τηλ. κέντρο: 2310 596596, Fax: 2310 539869

Αθήνα:

Λ. Αθηνών 419, 12243 Αιγάλεω

Πωλήσεις: 210 5913740, Ανταλλακτικά, Συνεργείο: 210 5913750

www.eskiadis-balodimos.com



MASSEY FERGUSON®

SKODA



GOLDONI

